

RADIESTESIA CLASICA Y CABALISTICA

António Rodrigues



fábrica das letras

Radiestesia Clásica y Cabalística

Copyright©2000 Fábrica das Letras Editora Ltda.
Todos os direitos reservados.
Nenhuma parte desta obra pode ser reproduzida
sem a permissão por escrito dos editores.
Editor Responsável: António Rodrigues

Dados Internacionais de Catalogação na Publicação (CIP)
(Câmara Brasileira do Livro, SP, Brasil)

Rodrigues, António
Radiestesia clássica e cabalística / António
Rodrigues. — São Paulo : Fábrica das Letras, 2000.
Bibliografia.
ISBN n.º 85-88029-01-4
1. Radiestesia 2. Radiestesia -
História I. Título.
00-3591 CDD-133.323

Índices para catálogo sistemático:

1. Radiestesia : Parapsicologia 133.323

Rua Joaquim Távora, 1078 - Vila Mariana - São Paulo - SP
CEP 04015-012 - Fone/fax: 5081-4221
www.fdl.com.br - e-mail: editora@fdl.com.br

Agradecimientos

Quiero expresar mis agradecimientos aquellos que con su amor y apoyo contribuyeron para la realización de este trabajo: Mi colega María Aparecida Guerrero (Cida), João Cafarelli y mi esposa María de Fátima Mora.

A David V. Tansley, cuya obra cambió mi vida.

Los capítulos Radiestesia hidromineral y Geobiología, son frutos en su mayoría de la preciosa colaboración del geólogo Marcos Alves de Almeida. Marcos, es un ejemplo notable, de la eficiencia de la radiestesia, cuando practicada por alguien con entusiasmo y conocimiento.

Actualmente se dedica a la investigación hídrica, señalando para grandes industrias en el país, pozos de agua la profundidades variabais de 100 a 200 metros.

Contenido

Los Orígenes.....	10
La historia de la pareja Beausoleil	12
La radiestesia en el inicio del siglo XX	18
Alex Bouly.....	18
Alexis Mermet	19
La Energía.....	21
La Energía y la Mística Oriental	22
Las Energías Sutiles	23
Interacción mente-energía-materia	23
La Energía Cósmica.....	24
La Energía de los Cristales	25
Resonancia Mórfica.....	26
Definiciones.....	27
TEORIAS RADIESTESICAS	30
LAS TEORIAS CLASICAS	32
INSTRUMENTOS RADIESTESICOS.....	36
Péndulo Universal Louis Turenne (con agujas imantadas)	43
Lista de marcaciones para órganos y afecciones del cuerpo humano.....	45
Lista de Marcación para Geobiología	46
Lista de Marcación para Bioenergía	48
Magnetismo y Terapia Espiritual	49
La práctica con varios instrumentos radiestésicos	54
Varilla:	54
Dual-rod:	54
Aurameter:.....	55
Lobo antena:	55
La Práctica con el Péndulo:.....	55
La actitud mental y la práctica radiestésica.....	58
Polaridad del operador.....	60
Primer método de detección de polaridad.....	60
Segundo método de detección de polaridad.....	61

Experiencia:.....	61
Ejercicios suplementarios.....	62
Su Práctica Diaria.....	62
Los Testigos.....	63
Las múltiples aplicaciones de la radiestesia.....	66
Prospección hidromineral.....	67
Método tradicional para investigación en loco.....	67
Cálculo de Profundidad.....	68
Método de golpear el pie para determinar la profundidad del agua.....	68
Prospección de Agua Subterránea.....	69
Método tradicional de radiestesia en la busca de agua subterránea.....	69
El Agua.....	70
Nuevo método de prospección de agua subterránea.....	70
Material básico utilizado en la investigación de agua subterránea.....	71
Material Técnico:.....	71
Material Radiestésico.....	72
Gráficos auxiliares.....	73
Agua en subsuelo.....	76
Características del suelo:.....	76
Prospección de agua subterránea en el subsuelo - visión local.....	79
Análisis de las Figuras 46 y 48.....	82
Prospección de agua subterránea en el substrato rocoso en rocas sedimentares, en rocas ígneas y en rocas metamórficas.....	83
Rocas Sedimentarias.....	84
Rocas Metamórficas y Rocas Ígneas.....	85
Investigación de agua subterránea en rocas cristalinas.....	91
Los cuadros I y II se refieren a las observaciones de campo.....	91
Los Cuadros III y IV se refieren el análisis de los datos:.....	92
Los Cuadros V y VI indican las interpretaciones dadas a los ocho puntos observados y el modelo tectónico posible para el área de estudios.....	93
La radiestesia de ondas de forma.....	95
Algunos Dispositivos Radiestésicos.....	104

Flecha Regulable:	104
Cilindros Helicoidales:	105
Escargot – Selector.....	105
Ba – Gua	106
La Influencia de la Luna:	108
La Energía de la Pirámide:	108
Los Gráficos:.....	112
1. Gráficos para análisis:.....	115
2. Gráficos para dinamización, valorización o materialización radiestésica:	117
3. Gráficos para reequilibrio ambiental e compensación de determinadas energías:.....	119
4. Gráficos Emisores	121
5. Gráficos con aplicación mágica o protección.....	122
Radiestesia en el Área de la Salud:	124
1.º método: Investigación directa del remedio sin la elaboración de un diagnóstico:	125
2.º método: Diagnóstico radiestésico y valorización del remedio	125
3.º método: Investigación tipológica y medicina psicosomática	125
La Energía Inmanifiesta	128
La Anatomía Sutil del Hombre:.....	129
Los Chakras	131
Chakra base – Muladhara	131
Chakra sacro – Svadhistana	132
Chakra del plexo solar – Manipura	132
Chakra cardíaco – Anahata	132
Chakra laríngeo – Vishuddha.....	132
Chakra frontal – Ajna.....	133
Chakra coronario – Sahasrara	133
Triángulo pránico.	133
Los Siete Rayos	133
Se sigue un ejemplo de diagnóstico radiestésico para salud:.....	134
El espectro diferenciado.....	136
Los niveles	138
El Alfabeto Hebraico.....	139

El Campo Vital	142
Péndulo cilíndrico.....	144
Péndulo Equatorial	144
Péndulo Ecuatorial Unidad	144
Radiestesia Cabalística	147
Radiestesia Cabalística y Magia	149
El Campo Vital y sus cinco componentes (Jean de La Foye)	150
Los tres niveles de emisión de las ondas de forma (Jean de La Foye)	151
Detección de estados de magia.....	151
Los estados de magia	153
Algunas otras palabras útiles.....	153
Geobiología:	155
Geobiología e Radiestesia	156
Geobiología y Ondas de Formas:.....	158
Tierra:.....	162
Campos electromagnéticos terrestres	162
Factores físicos generadores de campos electromagnéticos terrestres	163
Radioactividad Terrestre:	164
El Ser Humano:	166
Campos Electromagnéticos Artificiales:	167
HOGAR ECOLÓGICO: LIMPIEZA SIN CONTAMINACIÓN.....	170
PLANTAS QUE PURIFICAN EL AIRE	172
Arquitectura, construcción civil y geobiología.....	177
Geometría arquitectónica:	178
Feng shui	181
Las Redes Hartmann.....	181
La geobiología en los proyectos:	185
Correcciones y Neutralización:	186
Computadoras:.....	187
El abuso de los medios de protección	188
Bibliografía	190

BIBLIOGRAFIA RELACIONADA COM LOS CAPÍTULOOS DE RADIESTESIA HIDROMINERALY	
GEOBIOLOGIA.....	190
<i>BIBLIOGRAFIA</i>	191
MARCOS ALVES DE ALMEIDA	193
Formación Científica.....	193
Actividad Profesional.....	193
ANTÓNIO RODRIGUES.....	194

Los Orígenes

La radiestesia parece ser tan antigua cuánto la necesidad del hombre en descubrir aquello que está oculto. Tanto es él que él creó técnicas oraculares basadas en los más diferentes principios para hacer explícitas, visibles, tangibles las respuestas a sus diversos cuestionamientos.

La rabiomancia fue hasta el inicio del siglo XX considerada como una forma más de adivinación.

Exploradores descubrieron, groseramente esculpidas en cavernas de los Pireneus, pruebas de una práctica que permitía a los cazadores de la época pre-histórica paralizar, la caza para poder enseguida capturarla más fácilmente. Para alcanzar ese fin, ellos diseñaban sobre las paredes de sus habitaciones subterráneas la forma del animal previamente avistado en una de sus cacerías y una mano estilizada, colocada normalmente sobre el flanco del animal, lo que marcaba la gana y la fuerza del hombre sobre su presa. Después, durante secciones de magia, trazaban heridas sobre estos dibujos, matando así el animal en efigié, para asegurarse de que, el día de la caza, el animal previamente encantado sería capturado de hecho. El hombre pre-histórico ya había percibido la posibilidad de captar y transmitir energías la distancia por medio de prácticas simples. Sabemos que todos los cuerpos vivos vibran y emiten ondas; estas radiaciones infinitamente pequeñas están aún en el origen del principio de la vida. Tanto la radiestesia como algunas otras técnicas se basan en la capacidad humana de captar ondas, vibraciones y, en ciertas circunstancias sostenerlas y hasta las emite a distancia.

Para sintonizar el animal, los cazadores pre-históricos usaban un instrumento conocido como “vara de mando”. Esa vara era simplemente un péndulo con la particularidad de haber grabadas sobre sus laterales dibujos de animales. Generalmente construido en madera o hueso de reno, la vara de mando era un detector-testimonio perfecto para la caza del animal. De forma recta o curva, agujereada en la parte superior, para pasaje de uno soporte cilíndrico en madera o hueso (varilla que el hombre cogía horizontalmente por cada una de las extremidades), la vara-péndulo giraba a la vuelta de ese soporte por la ley de las ondas sostenidas, usando la mano del otro brazo como una antena, captando la radiación-reno, vara de mando y esto a cualquier distancia que se encontrara el animal. Para sintonizar otro animal, bastaba al cazador eliminar de su cerebro todos los animales grabados sobre la vara, para fijarse sobre aquel que sería objeto de su deseo; es lo que se llama de selección mental. El desarrollo de la capacidad de una buena selección mental conducirá usted, lector interesado en la práctica de la radiestesia, a la condición final de “radiestesista”.

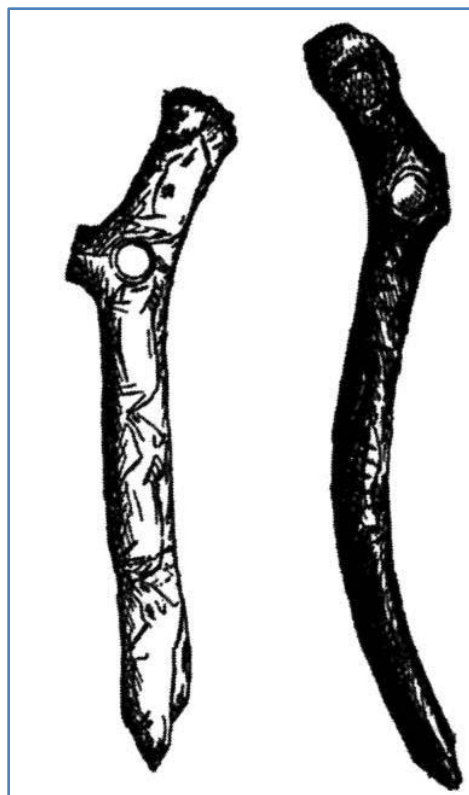



Bajo relieve representando al emperador Yui

Los chinos ya usaban la rabadomancia dos mil años antes de nuestra era. Un bajo-relieve de madera de 147 a.C representa el emperador chino Te la-Yu de la dinastía Hsia, en 2205 a.C, que tenía la reputación de ser uno de los mayores, prospectores de agua de la Antigüedad, cogiendo un instrumento parecido con un diapasón. La legenda que acompaña la figura nos dice el siguiente: “Yu, de la dinastía Hsia, fue célebre por sus conocimientos sobre las corrientes subterráneas y fuentes de agua; conocía igualmente el principio Yin y, si necesario, construía represas “

Antiguamente, los chinos creían que el agua corría bajo la tierra eran las “venas del dragón”. Las venas de agua ocultas servían, así como la sangre en los animales, para eliminar de impurezas el cuerpo

de la tierra, considerado 11 no como un montón de rocas, pero como un ser vivo. El sistema circulatorio de la Tierra era también servido por una red de corrientes perpetuas en la atmósfera. La noción de una conexión mayor entre la tierra y las criaturas que en ella viven, debido a los campos de energía que les son comunes, era mejor aceptada y comprendida en la Antigüedad tanto en las culturas occidentales cuánto en las orientales. Hoy podemos constatar una reanudación del interés por tales cuestiones. Todos esos antiguos conceptos fueron prácticamente proscritos de la cultura china por la Revolución Cultural perpetrada por Mao Tse-Tung, pero curiosamente, a partir de los años 90, fueron redescubiertas en el occidente e inmediatamente aceptadas tanto por su calidad como por exquisiteces esotéricas. Les da Feng Shui!.

En Egipto fueron descubiertos objetos que presentan una notable semejanza con los péndulos utilizados los días de hoy; inclusive uno de ellos dio origen al que es conocido hoy como Péndulo Egipcio. En el primer libro de autoría de Chaumery y Bélizal, los autores desarrollan toda una teoría sobre el uso de la radiestesia por los egipcios, la cual será objeto de una explicación más detallada en un capítulo de este libro.



Pendulos Egipcios

Los romanos usaron una vara en forma de cayado llamada lituus, como instrumento de adivinación. Y la varilla en forma de horquilla, obtenida de un gajo de árbol, llamada de vírgula divina era comúnmente utilizada para la práctica de la rabadomancia. Durante las invasiones

romanas, las legiones eran precedidas por portadores de varillas cuya misión era encontrar las aguas subterráneas necesarias para el consumo de las tropas. Fue de esta forma que los romanos dejaron esparcidas por Europa fuentes termales encontradas cuando de la búsqueda de agua potable.

Del final del imperio romano hasta el inicio de la Edad Media, no se encuentran referencias cuánto a la práctica de la radiestesia. En 1518, Lutero condena el uso de la varilla radiestésica por creer que ella sirve de intermediaria para una relación ilícita con el diablo. En un libro de recetas mágicas francés intitulado El Dragón Rojo de 1521 encontramos la primera receta para preparar una varilla radiestésica: “En el momento en que el Sol se eleva en el horizonte, tomad con la mano izquierda una varilla virgen de nogal silvestre y con la derecha a cortaréis con tres golpes, mientras pronunciaréis la siguiente: “Te recomiendo, ó grande Adonai, Elohim, Ariel y Jehovah, de dar a esta vara la fuerza y la virtud de la vara de Jacob, de la de Moisés y del grande Josué...”.

Hoy día la cosa es mucho más fácil. Basta ir en una tienda y comprar una varilla; uf, que alivio!!

En 1521, el supuesto monje benedictino Basile Valentin, en la obra El Coche Triunfal del Antimonio, enumera siete calidades de varillas que los mineros austríacos utilizaban para descubrir las yacimientos de carbón o de minerales. Según Valentin, la varilla era para ellos un instrumento tan precioso que era mantenida constantemente presa en el cinturón o en el sombrero. El libro De Re Metalica, del alemán Georgius Agrícola, publicado en 1556, hace el inventario del uso de las varas radiestésicas para la prospección: la veleira para la plata, fresno para el cobre, abeto negro para el plomo y el estaño y, aún, la vara de hierro para la investigación de oro y plata.



La historia de la pareja Beausoleil

Nacida con el nombre de Martine de Bertereau, la futura esposa de Jean de Chastelet, Baron de Beausoleil y Auffenbach, antes de los 20 años ya hablaba correctamente tres lenguas. Después de la boda y por fuerza de los intereses profesionales del esposo especialista en mineralogía y minas, se hace una de las más brillantes radiestesisistas de que se tiene noticia. El año siguiente a la boda, el Barón de Beausoleil fue invitado por Pierre de Beringhen, primer escudero del rey de Francia, Enrique VI, para el cual desempeñaba también la actividad de controlador general de las minas, para conocer las concesiones de minas que Beringhen había adquirido en el sur de Francia gracias a sus relaciones en la corte. Una vez este trabajo realizado, el Barón y su joven esposa emprenden, como consejeros de minas, un viaje a Alemania, Silésia, Moravia, Polonia, Suiza, Italia, España, Escocia e Inglaterra. El Barón fue también comisario general de minas en el Tirol y en Trento para el archiduque austríaco Leopoldo y consejero de minas para la Santa Sede en los estados pontificios. En 1626 fue de nuevo llamado para Francia, esta vez por Antoine de Ruzé.

marqués d'Effiat, superintendente de las minas y de las yacimientos metalíferos en el reinado de Luís XIII. y encargado de explorar el reino de norte a sur en la investigación de minerales. En este emprendimiento, tanto el Barón como su esposa se valían de la radiestesia en el levantamiento de las yacimientos, utilizando para eso un complicado instrumental compuesto de balanzas, astrolabios y varillas radiestésicas.

Al frente de un equipo de sesenta mineros reclutados en Alemania y Hungría, la pareja pasó un año en las regiones del Languedoc y Provençe, donde encontraron más de cuarenta minas, al mismo tiempo en que escriben un extraño tratado: ***Explicación de la Verdadera Filosofía Relacionada con la Materia Prima de los Minerales***, una mezcla de alquimia, recetas astrológicas y prospección de yacimientos metalíferos. Ese tratado describe los instrumentos entonces usados en las investigaciones, además de curiosidades como brújula de siete ángulos, astrolabio mineral etc.

Encontramos también referencias a las varillas rdomantes, cada una portadora de un símbolo astrológico relacionado con el metal investigado: varilla con símbolo de Marte para buscar hierro, con símbolo de Venus para el cobre etc. La pareja parte para el ducado de la Bretagne, donde por primera vez su trabajo encuentra un fuerte oposición. En el momento en que parten para examinar una mina en la floresta Buisson-Rochemares, sus bienes personales son confiscados por operarios de la provincia que, bajo el pretexto de que la pareja utilizaba magia negra en su trabajo, les retendrán 100 mil escudos de plata, piedras preciosas y una importante colección de muestras minerales, informes y mapas detallados de las minas que ellos habían prospectado. Aunque hayan conseguido convencer a las autoridades de que la misión oficial de que la corona de Francia les había encargado no contenía de forma alguna un pacto con el diablo, no consiguieron nunca que los operarios deshonestos fueran penados y sus bienes restituidos.

A pesar del éxito absoluto de su trabajo y de los gastos inmensos mantenidos a las propias expensas, hasta entonces la corona no los había recompensado de ninguna manera. La Baronesa envió entonces un memorando al superintendente de minas, relacionando todo el trabajo cumplido. El pedido de recompensa fue inmediatamente respondido con la atribución de una nueva misión por parte del sucesor del marqués de d'Effiat, acompañado por el reconocimiento del trabajo que la pareja había efectuado con "tanto afecto y diligencia". Bellas palabras infelizmente no acompañadas por la mínima suma de dinero para el reembolso de la astronómica cuantía de 600 mil escudos dispensada por la pareja, ni siquiera por la promesa de un salario. Y encima la esperanza de la pareja Beausoleil de poder explorar sus propias concesiones de minerales se desvanece cuando un consejero del rey que había redactado los documentos para validar la autorización se dimite repentinamente de sus funciones.

En desesperación, la Baronesa prepara un largo informe denominado La Restitución de Plutón que relaciona en detalle todos los descubrimientos hechos por la pareja entre los años 1602 y 1640. Esta vez la carta iba dirigida al Primer Ministro "El Cardenal Eminentísimo, duque de Richelieu," un hombre astuto y impiedad enferma. En ese documento, Martine de Beausoleil, afirma que no habían venido a Francia para aprender a trabajar o

sólo por necesidad de dinero y que, durante nueve largos años, habían viajado para suministrar a la corte de Francia pruebas irrefutables de sus tesoros subterráneos, refiriéndose de más de 150 minas descubiertas en toda Francia. Afirmaba también que ellas habían sido descubiertas gracias al uso de la horquilla de madera o de metal, y que esta era ya utilizada con éxito bien antes del siglo XVII. *“Los antiguos, para encontrar fuentes, pozos o afluentes, se servían del el primer brote de avellano bifurcada, el cual, por una virtud oculta, se inclina y abaja sobre los locales donde se encuentran las fuentes de agua y los metales que están en la tierra”*.

La súplica de la Baronesa fue respondida por Richelieu ordenando su prisión junto con una de sus hijas, en el castillo de Vincennes, entonces usado como prisión. El Barón de Beausoleil, encarcelado el mismo día fue transferido para la Bastilla, utilizada por primera vez no para condenados comunes pero para personas tenidas cómo peligrosas para la seguridad del Estado o del rey. Cuando uno de sus hijos intentó hacerle una visita, fue igualmente encarcelado. La pareja, separado, pasó el resto de sus días atrás de las rejas.

Cerca de 150 años después de la historia de los Beausoleil, una serie curiosa de hechos vinieron a llenar el folclore de la práctica radiestésica. Un negociante y su esposa fueron asesinados a golpes de facón de enterrado en su cava de vinos, en la ciudad de Lyon. Las autoridades se encuentran con un cofre destrozado, en el cual faltaban 130 escudos y 8 luíses de oro y un cinturón de plata; comprenden que el robo fue el origen del crimen, pero no consiguen encontrar el menor rastro de los ladrones. La población, temerosa de que los asesinos en libertad pudieran actuar de nuevo, presiona las autoridades, que, no sabiendo lo que hacer, aceptan la sugerencia de pedir ayuda a un rico campesino que podría encontrar los culpables gracias a un poder misterioso. El procurador del rey hace entonces venir Jacques Aymar Vernay de su aldea natal hasta Lyon. Una sesión tiene inicio en el local de la chacina; para sorpresa general, el hombre extrae del bolso de la chaqueta una horquilla de madera, la empuña y comienza a caminar pela cava transpirando y temblando bastante; la horquilla se mueve en sus manos sobre dos locales, aquellos donde yacían las víctimas muertas. Siempre de varilla en reíte, Jacques Aymar parte por las calles de Lyon llevando atrás de sí un grupo de curiosos, casi trotando; él para finalmente frente a una de las puertas de la ciudad que daba acceso a un puente sobre el Rhône, cerrada en virtud de la hora tardía.

En la mañana siguiente, acompañado de tres oficiales de policía, Aymar atraviesa el puente y camina al largo del río siempre guiado por las indicaciones de la horquilla. Pasando frente a la casa de un horticultor, Aymar duda un instante para inmediatamente entrar por la puerta; viendo una botella de vino vacía sobre la mesa, coge en ella y la coloca bajo el pie derecho. La varilla radiestésica bucea súbitamente en dirección a la botella y tiene la misma reacción cuando él la pasa sobre la mesa y las tres sillas que la rodean. Aymar concluye que los fugitivos eran tres y que habían parado allí para tomar un litro de vino.

Una vez interrogados, los dos hijos del horticultor confesaron que tres hombre habían llegado el día anterior, habían bebido la botella de vino para inmediatamente enseguida desaparezcán rápidamente en la dirección del río.

Retomando la pista, son llevados hasta la pequeña ciudad de Beaucaire; siempre guiados por la varilla llegan hasta la puerta de la prisión local. Son entonces presentados a ellos trece hombres recientemente prendidos; la varilla se manifiesta en el frente de un jorobado prendido una hora antes por un pequeño robo. Aymar declara que el sospechoso participó del crimen, aunque no haya sido uno de los principales implicados. El jorobado es llevado para Lyon, donde afirma nunca haber estado. Pero, reconstituyendo el trayecto hasta la casa del crimen, fue siendo reconocido por las personas y, finalmente confiesa haber sido pagado por los asesinos para los ayudar a transportar los bienes robados. Esta confesión estimula al procurador a dar orden a Aymar para continuar sus búsquedas, de esta hecha asistido por un grupo de arqueros. El grupo armado llega entonces hasta Toulon, donde Aymar descubre que los fugitivos cenaron en un albergue para, el día siguiente, embarquen para Gênova en Italia. Como el grupo no tenía autorización para pasar la frontera, la persecución acabó ahí.

En Lyon, el jorobado fue condenado por un jurado compuesto de 32 jueces al suplicio de la rueda y la sentencia fue leída públicamente en la cava donde las víctimas habían sido asesinadas.

Aymar repitió sus habilidades en otros locales y varios criminales fueron hechos prisioneros. El clero francés comenzó, entonces, a expresar su inquietud, temeroso de que la rabadomancia practicada en grande escala para decidir la culpabilidad o la inocencia podría dar lugar a injusticias.

Una controversia, sin embargo, se levantó entre los medios intelectuales acerca de las razones que hacían la varilla divinadora manifestarse. Cuando se trataba de la investigación de agua o metales, creían que el movimiento de la varilla se debía a la influencia de los misteriosos corpúsculos invisibles emitidos por esas substancias siguiendo, la teoría de René Descartes. Pero, cuando la cuestión era definir los límites de un terreno o buscar un criminal, no se trataba más de casos inmutables o poco interesante y, si la varilla era eficiente en tales casos, era porque las causas deberían ser entonces inteligentes, morales y sobrenaturales. Y, como no sería de esperar que Dios se preocupara con las pequeñas cuestiones humanas, tales causas eran a buen seguro obras de las fuerzas infernales. De ahí afirmarse, en consecuencia, que la varilla rabadomante no debería ser utilizada para buscar objetos materiales ni para decidir sobre cuestiones morales.

En 1693, Pierre le Lorrain, abade de Vallemont, publica una corajosa defensa del arte de la rabadomancia intitulada *La Física Oculta*, con el subtítulo *Tratado de la Varilla adivinatoria y su Utilización para el Descubrimiento de Fuente de Agua, Yacimientos de Metales etc.* Contrario a la teoría de los corpúsculos, él proponía: ya que ciertas personas son dotadas de una cualidad visual o auditiva excepcional, por qué no sería posible que los órganos de los sentidos conectados al fenómeno de la rabadomancia pudieran tener una sensibilidad variable? Cualquiera que fuera la explicación que la ciencia pudiera dar sobre la materia, Vallemont estaba convencido de que la rabadomancia sólo podría ser benéfica para la humanidad. El día 26 de octubre de 1701, la obra de Vallemont fue colocada en el *Index Librorum Prohibitorum* por la Inquisición. Asimismo la obra fue reeditada en 1702 y en 1722, tal era el interés que el arte de la rabadomancia despertaba. El siglo



Página de título de A Física Oculta do Abade de Vallemont

XVIII, sin embargo, un número creciente de padres y abades estudiaron el fenómeno habiendolo ellos mismos practicado intensamente.

Podríamos extendernos mucho más sobre un montón de datos históricos reportando todas las especies de hipótesis y todos los hechos a ellas relacionados, pero preferimos abreviar y pasar a la segunda mitad del siglo XVIII. Una nueva fiebre recorría los medios científicos y populares en Europa: las investigaciones sobre la electricidad y el magnetismo. En 1798, Antoine Gerboin, profesor de la Facultad de Medicina de Estrasburgo, después de contemplar al hijo de un amigo jugar con una esfera de madera

suspendida por un hilo, tuvo la idea de amarrar la punta del hilo en el dedo del niño, constatando que, después de algunas oscilaciones, la esfera siempre vuelve a la posición inicial. Lo que le hizo recordar, el trabajo físico de Inglés Gray, que ha determinado que ciertos materiales colgando de un hilo mantenida por un operador fueron atraídos por las

masas electrizadas, y las investigación de Wheler, que había percibido que el deseo de producir un determinado movimiento era la causa principal de las reacciones del péndulo. Gerboin llevó a cabo numerosas experiencias con cuerpos suspensos por hilos, que resultaron en complejas teorías sobre “una fuerza particular que existe en el hombre”. El resultado de sus investigaciones fue publicado en 1808, bajo el título de “*Investigaciones Experimentáis sobre un Nuevo Modo de acción eléctrica*”. El péndulo, como principal instrumento para la práctica del que vendría a ser definido como radiestesia, hube acabado de nacer.

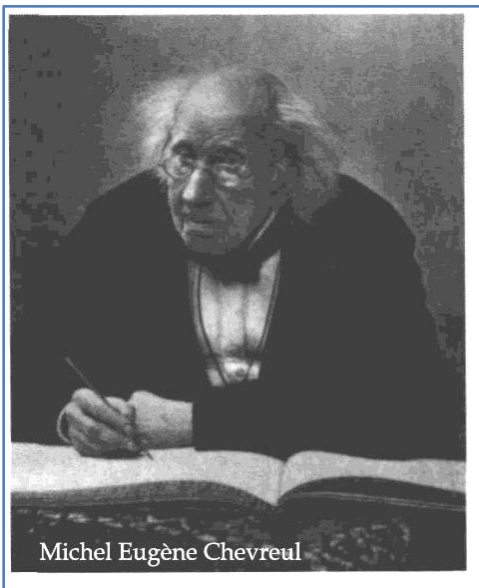

Michel Eugène Chevreul

En 1812, el célebre químico Chevreul repitió las experiencias de Gerboin. Durante sus experiencias, Chevreul apoyó el brazo sobre un bloque de madera a diferentes distancias entre el hombro y la mano; vio así que las oscilaciones del péndulo decrecen a medida que los dedos que cogían el péndulo se aproximaban al bloque.

Cuando los dedos estaban completamente apoyados sobre el bloque, de forma que era imposible moverlos obviamente, el péndulo paraba de moverse.

Resumo de la teoría de Chevreul sobre el enigma de la radiestesia de 1850. El movimiento de la varilla del rabadomante puede explicarse sea cómo formando parte de un mundo moral y teniendo una causa espiritual originada por:

De Dios o de la del Diablo o de sus del espíritu del

Sea formando parte causa física oriunda de materia, que:

los peripatéticos antipatía;

los cartesianos, y los contemporáneos eletromagnetismo

El movimiento de la rabadomante cogía

un material idéntico al un material diferente

Dado que los dos opuestos, es una causa el fenómeno.

Los adeptos de la o exclusivamente prácticos, reconocen la influencia del pensamiento, sea él voluntario, deseo o intención de aquel que lo ha. El pensamiento puede neutralizar la acción del cuerpo material, de tal forma que el metal que se cree influyente sobre la varilla no tiene más acción cuando se busca agua.

A principio las conclusiones de Chevreul fueron a favor del péndulo, hasta el día en que tuvo la idea de vendar los ojos y el resultado de las pruebas pasó a ser incoherente. Ahí concluyó precipitadamente que el conocimiento visual contribuía para la acción involuntaria muscular del radiestesista, cuando este sabía lo que tenía que descubrir. Y durante casi un siglo las investigaciones científicas fueron retardadas a causa de la divulgación de los conceptos de Chevreul, que se había hecho un adversario contumaz de la radiestesia.

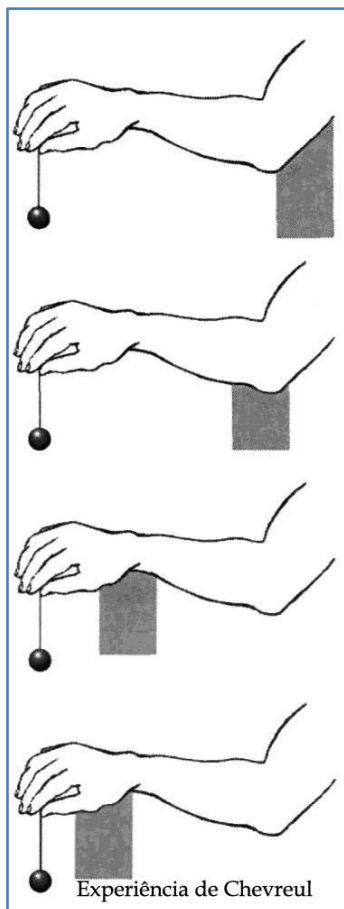

jerarquía de los ángeles; adeptos; rabadomante;

del mundo material y teniendo una las facultades ocultas asociadas a la

aristotélicos llaman simpatía y

corpúsculos, vapores y materia sutil; (de Chevreul), electricidad, o eletro-organismo (galvanismo).

varilla podría ser amplificado cuando el también en la mano

del objeto de la investigación; del objeto de la investigación.

métodos son diametralmente mental y no física la que podría explicar

varilla radiestésica, sean ellos teóricos

La radiestesia en el inicio del siglo XX

En el siglo XX, la radiestesia emergió como una nueva ciencia para disgusto de algunos, y comenzó a ser usada en los más diferentes campos. En 1919, el abade Alexis Bouly, en colaboración con el también abade Bayard, intercambiando ideas sobre diferentes etimologías llegaron a la unión de dos palabras, una de origen latino, radius-radio, radiación, y otra griega, aisthesis-sensibilidad. El término radiestesia acababa de nacer, destronando las expresiones, usadas hasta entonces, zaori y rabdomancia.

En 1926 aconteció en París el tercer Congreso Internacional de Psicología Experimental; varias sesiones fueron dedicadas a la radiestesia y sus practicantes. A partir de entonces los congresos se sucedieron: 1926, 1929 (creación de la Asociación Francesa e Internacional de los Amigos de la Radiestesia), 1932 (Congreso de Avignon con la representación de once países), 1933, 1935 y finalmente en 1956, el Congreso Internacional de Locarno decide la creación de la Unión Mundial de los Radiestesistas.



Alex Bouly

Natural de Boulogne, el abade Alexis Bouly (1865-1958) fue el primero superior de un colegio en esa ciudad hasta 1910 habiendo sido entonces nombrado párroco en la pequeña estación balnearia de Hardelot-Plage. Fue ahí que, un día, paseando con un amigo practicante de radiestesia, una pequeña varilla de madera atrapada por casualidad se puso a vibrar cerca de una fuente de agua. Intrigado con el acontecimiento, Bouly repitió la experiencia y no paró más con la actividad que lo haría famoso más tarde.

Alexis Bouly era dotado de una extraordinaria sensibilidad para la radiestesia, sobre todo en la manipulación de la varilla. Durante su vida localizó un gran número de fuentes de agua, consiguiendo definir con exactitud su profundidad, calidad y tamaño. Venían de todos los lugares para consultarlo. Su talento ultrapasó las fronteras de Francia: fue llamado a ejercer sus habilidades en Portugal, España, Polonia, Rumanía y Canarias. A finales de la guerra de 1914-1918, un general, deseoso de probar las habilidades del abade, le pidió identificar el origen de fabricación de obuses no-detonados aún enterrados en el suelo. Tarea desempeñada con excelencia, ya que Bouly no se equivocó una única vez. Más tarde Bouly funda la Sociedad de los Amigos de la Radiestesia, utilizando, entonces, la nueva expresión por él creada. Visto que se trataba más de un hombre de ciencia que de un charlatán, los médicos lo ayudaron voluntariamente a realizar sus experiencias. Era bien recibido en hospitales, donde identificaba, sin equivocarse, los cultivos de microbios que le presentaban en tubos de ensayo.

No obstante haber creado un método complejo de investigación, el “padre de la radiestesia” tenía sobre su arte una concepción bien simple: “*Nosotros vivimos en un océano de radiaciones, las cuales no nos percatamos, efluvios invisibles emanan de todas las cosas, y no se trata más que de descubrir su existencia, constituyéndonos en verdaderos detectores vivos. Una frágil antena permite captar más fácilmente las radiaciones escondidas: la famosa varilla del zahorí. Hoy no soy más que un investigador de vibraciones, sólo eso...*”

En 1950, el gobierno de la República concedió a ese modesto “investigador de las vibraciones” la Cruz del Caballero de la Legión de Honor.

Alexis Mermet

Nacido en el seno de una familia de practicantes de la radiestesia, originario de la Saboya, Alexis Mermet (1866-1937), (se inició muy pronto en el arte de la radiestesia. La extensión de sus conocimientos y la importancia de sus éxitos en el campo de la radiestesia le valieron el título de “príncipe de los radiestesistas”. Durante su vida descubrió numerosas fuentes de agua mineral, yacimientos de metales, personas desaparecidas etc. En 1919 comenzó a practicar la radiestesia la distancia (veinte años más tarde Émile Christophe hizo preceder la palabra radiestesia del prefijo tele: “telerradiestesia”, que significa radiestesia la distancia), influenciado por la práctica de otros padres que descubrían fuentes de agua investigando sobre mapas; sólo que Mermet extendió esta técnica para todas las áreas de su actividad. En 1928 publica *Le Pendule Révélateur*, dos libros más en 1938; pero fue en 1934 que la Maison de la Radiesthésie edita el famoso *Comment J’Opere* “Como yo opero para descubrir de cerca o lejos: fuentes, metales, cuerpos escondidos, enfermedades” -considerado la biblia de la radiestesia, en el cual Mermet declara: “Yo inventé el método de diagnóstico por el péndulo”. Traducido para el inglés, el libro difundió los métodos del célebre abad para allá de las fronteras de Europa.

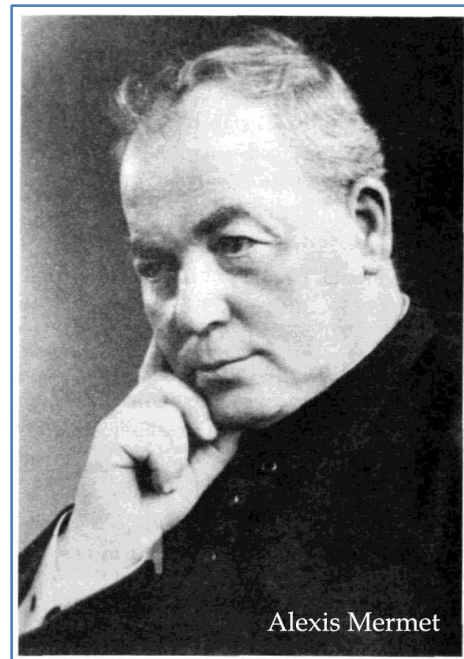

Alexis Mermet

La primera mitad del siglo XX fue agraciada con el surgimiento de los más importantes nombres de la radiestesia: los ya referidos Alexis Bouly y Mermet y, aún, Louis Turenne, Henry de France, autor de la primera revista (1930) mensual de radiestesia, Émile Christophe, grande teórico, Gabriel Lesourd, Alfred Lambert, fundador de la Maison de La Radiesthésie, Antoine Luzy, Jean Jurion, Joseph Treive, Léon Chaumery, André de Bélizal, sólo para citar algunos de los más conocidos.

Así como en Francia, también en Brasil la radiestesia tuvo entre los padres suyos mejores y más calificados practicantes. Desde el inicio del siglo padres de origen francés, en misión en el

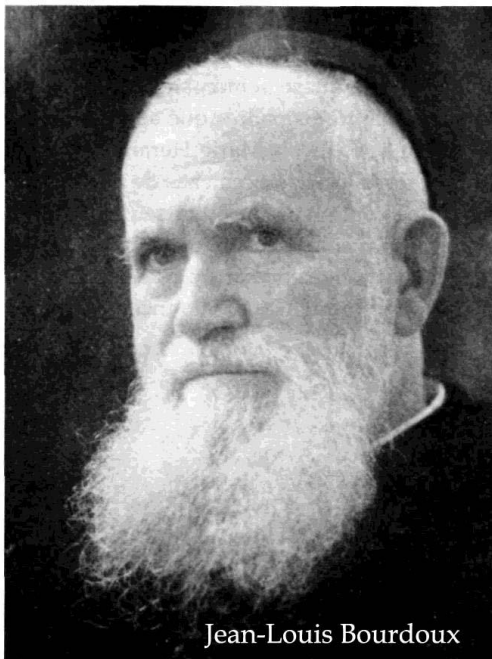

Jean-Louis Bourdoux

interior del país diagnosticaban, prescribían remedios y localizaban agua alrededor de sus diócesis. El padre francés Jean-Louis Bourdoux pasó dieciséis años en una misión en Poconé, en el Mato Grosso. Gracias a los remedios de los indios, productos de la flora local, el padre se curó de la tuberculosis y anemia que lo afligían. A partir de su cura, Bourdoux se dedicó al estudio de las propiedades terapéuticas de nuestra flora. De vuelta a Francia, llevó los extractos de las plantas estudiadas y los distribuyó a algunos médicos homeópatas. Tales remedios, llamados de Poconeols en homenaje a la misión de Poconé, se mostraron eficaces y aún hoy son usados en Europa. La difusión de los resultados de Mermet lo convencieron que la radiestesia podría ser un buen método para elección de remedios. Más tarde él escribe: *“Si el abad Mermet puede hacerlo, porque yo no sería también capaz? Ah, si*

yo conociera este método cuando estaba en Brasil!”. Tras años de estudios y práctica y una otra estancia en América del Sur en 1932, Bourdoux publicó el libro, hoy un clásico, *Notions Pratiques de Radiesthésie pour les Missionaires*, editado en Brasil 27 en 1952. En el prefacio, él dice: *“Si usted tenga la paciencia de leer las páginas siguientes, verá como, gracias a la nueva ciencia llamada radiestesia, sin ser médico y casi sin costes, podrá ayudar los fieles y los paganos también”*. Entre los padres que aprendieron radiestesia con Bourdoux se destacó François-Marie Herail, que durante su permanencia en el Mato Grosso localizó centenares de pozos de agua, así como vetas de agua que contenían oro en su lecho. Su método era: andando de norte para el sur detectaba las vetas de agua comunes; caminando de naciente al poniente encontraba las vetas auríferas. (En la convención mental de Herail la horquilla, cuando inclinaba para arriba, indicaba el sí). Al pedido de Alfredo Becker, famoso radiestesista paulista, el párroco de la Iglesia Nuestra Señora de Fátima en el Sumaré, en São Paulo, fray Ignacio, creó un neutralizador de energías nocivas del subsuelo. Después de algunos meses de investigación, fray Ignacio desarrolló el Radiom, que durante muchos años fue vendido en la misma iglesia. Este dispositivo simple es uno de los más eficientes neutralizadores ya creados. Su rayo de alcance es de 20 metros en la horizontal.



La Energía

Dondequiera que vamos hoy día, oímos todo el mundo hablar de energía aquel lugar tiene una energía fantástica, aquella persona tiene una energía muy ruin, vamos a energizar los chakras etc. Curiosamente todos hablan de una energía abstracta, algo (medio) inexplicable, cuando son cuestionados hablan de magnetismo, de electricidad, o de algo divino (no-explicable).

El término energía tiene origen en el griego “*energes*” (activo), que, por su parte, proviene de “*ergon*” (obra). La etimología indica que la palabra energía implica siempre actividad. La Física define energía como “**todo agente capaz de producir trabajo**”.

Cada tipo de energía posee características propias, como intensidad, potencia, densidad, polaridad y otras. La energía nunca es creada ni destruida, pero, sólo, transformada de un tipo en otro tipo.

Las energías conocidas por la Física tienen entropía positiva, es decir, se propagan del lugar de mayor potencial para lo de más pequeño potencial energético. Esto ya no acontece con algunas de las llamadas energías sutiles, que aún no son del dominio de la ciencia. El orgón descubierto por Wilhelm Reich tiene entropía negativa, es decir, se propaga del más pequeño potencial para el mayor. Tal característica permitió la construcción de su famoso acumulador orgónico. Ese acumulador es compuesto por capas alternadas de material orgánico e inorgánico, formando una caja en cuyo interior el paciente es colocado. Normalmente el acumulador orgónico de Reich es hecho de chapas de madera (externamente) y hierro zincado (internamente), teniendo entre ellas una capa de lana de oveja y otra de lana de acero. Como el material orgánico atrae el orgón y el inorgánico lo repele, se forma un flujo de orgón de fuera para dentro de la caja.

El cuerpo humano tiene mayor potencial de orgón que el ambiente que lo rodea y, por eso, el orgón fluye del exterior para el interior del cuerpo. En el interior del acumulador orgónico hay una concentración de orgón que mantiene el flujo del exterior para el interior de la caja y de esta para el interior del cuerpo del paciente.

La energía magnética de nuestro globo baña todos los seres vivos que en él habitan. El campo magnético terrestre tiene la potencia de 0,5 gauss y es detectado por los seres vivos por medio de células conteniendo magnetita, la piedra-ímán natural.

El campo magnético terrestre es distorsionado por el hierro existente en el concreto armado de nuestras residencias, lo que acarrea una frecuente carencia de magnetismo para nuestros organismos.

Este hecho, aliado a la polución electromagnética provocada por la red eléctrica y los aparatos conectados a ella, es una importante causa de disturbios de salud.

Actualmente órganos oficiales de algunos países reconocen como causadoras de patologías degenerativas las perturbaciones electromagnéticas producidas por torres de transmisión de alta tensión, en los habitantes de los alrededores.

La energía electromagnética o radiante posee un ancho espectro ($< 3 \times 10^3$ a 3×10^{19} Hz) y se propaga a una velocidad de la misma orden que a de la luz

La teoría electromagnética del Prof. René Louis Vallée afirma: “Si en un determinado espacio la energía alcanza una densidad suficiente, ocurre la materialización de un fotón. Pero, si la energía es de densidad inferior, ella sólo puede existir en forma de onda”.

Extendiendo este concepto, nos dice Jean Pagot (ingeniero y radiestesista francés):

“En una densidad aún más pequeña, la energía también deja de ser ondulatoria y pasa a existir de modo difuso, determinando una perturbación de ese espacio (ocasionada por ciertas formas geométricas o no): ocurrirá entonces una emisión de energía (energía de forma). La aplicación de la energía de forma generada por formas geométricas simétricas es benéfica para los seres vivos”.

Thomas Bearden, físico, teórico e ingeniero nuclear, es el autor de la llamada teoría electromagnética escalar. Uno de los conceptos fundamentales de esta teoría es que el cero aparente o lo nada (vacío) es constituido por un número infinito de subestructuras de suma nula. La nada aparente está, en la realidad, repleto de potencial de suma cero y, por ser estable, nos transmite ilusiones de que este medio es vacío y neutro. Ese estado virtual de la energía constituye el potencial electrostático escalar y Bearden lo denomina “**anenergía**”. Las alteraciones de esta anenergía, por su potencial implícito, es que provocan todo y cualquier fenómeno observable en nuestro universo físico exteriormente perceptible.

La energía de Bearden es concebida como una verdadera “**tensión espacio-temporal**”.

Bearden explica que la masa, la carga, el spin, las partículas subatómicas, los campos eléctricos, los campos magnéticos, la velocidad de la luz, la gravitación y todas las fuerzas elementales y los fenómenos de nuestro mundo físico tienen relación directa con las variaciones y los padrones del estado virtual del cual proceden. La teoría E.M. escalar nos permite comprender mejor la energía de forma y las energías sutiles manipuladas en radiestesia y radiónica. Su semejanza con los milenarios conceptos orientales es notoria y será mejor entendida a continuación.

La Energía y la Mística Oriental

En la filosofía china, la orientación mística del Taoísmo nos permite compararlo a los conceptos de la Física moderna, sobre todo a la teoría electromagnética escalar.

Los sabios chinos denominaron Tao la unidad oculta bajo la oposición de los polos arquetípicos Yin y Yang. La energía primordial Chi se condensa y se dispersa rítmicamente, generando todas las formas que eventualmente se disuelven en el vacío (potencial electrostático escalar) y se manifiesta a través de la interacción dinámica entre los opuestos polares. Los opuestos polares (negativo/positivo, hombre/mujer, caliente/frío, protón/electrón, lleno/vacío etc.) constituyen una unidad, pues son en la verdad aspectos diferentes de una misma realidad.

El hinduismo, el budismo y el taoísmo afirman la existencia de una energía primordial que es formadora del universo físico y proviene de la Realidad única (el Dios occidental).

Las Energías Sutiles

Las llamadas energías sutiles aún son vistas con desconfianza por la ciencia oficial. Esas energías trascienden la materia y sus fenómenos e, infelizmente, aún son más del dominio del místico que del científico.

Los místicos siempre afirman que toda materia vienen del aither (éter) y es por él interpenetrada, siendo el aither, el medio conductor de todas las energías y de la propia luz.

La energía primordial se manifiesta por condensaciones infinitas hasta la formación de la materia. Esta energía es también conocida como fluido cósmico universal (en el occidente), mulaprakriti (en el hinduismo), qa-llama (en el antiguo Egipto) e incontables otros nombres. Una de esas condensaciones es que constituye el fluido o fuerza vital (el prana, de los hindues) y es responsable por la vida vegetal, animal y hominal.

Los seres vivos poseen bioelectricidad y biomagnetismo, que interactúan creando un campo bioelectromagnético. Este campo es el bioplasma (terminología de los científicos rusos) y constituye el llamado cuerpo bioplasmático. Este cuerpo sutil es conocido por los místicos como cuerpo etérico, cuerpo vital, doble etérico, bah, linga-sharira etc.

El cuerpo bioplasmático es que absorbe la energía vital a través de sus centros de fuerza (chakras). Ese prana (una de las condensaciones del Chi) fluye a través de canales bioplasmáticos (nadis, de los yoguis) y va vitalizar el sistema nervioso, las glándulas y, finalmente, la sangre.

El prana (fluido vital) es un principio vital organizador que, a través de los chakras del cuerpo etérico, ejerce una profunda acción sobre el cuerpo físico.

Interacción mente-energía-materia

Se sabe que el binomio materia-energía constituye uno todo y sus opuestos polares interactúan dinámicamente entre sí; se sabe aun que la mente es transmisor-receptor de energías de baja frecuencia y también de energías sutiles. Tales hechos suponen la posibilidad de la interacción triple entre mente, energía y materia, posibilidad esta comprobada por los procesos radiónicos y por los fenómenos psicoquinéticos.

Los fenómenos psicoenergéticos se dividen en Psi-gama y Psikapa. Los fenómenos Psi-gama son de naturaleza subjetiva: clarividencia, clariaudiencia, precognición, psicometría etc. Ya los Psikapa son fenómenos objetivos (actúan en la materia): levitación, Psicoquinesis, materialización etc...

El investigador brasileño Eng. Hernani Guimarães Andrade admite la hipótesis de un campo Psi y de una materia Psi, que propiciarían la aparición de los fenómenos Psi a través de la interacción con las psicoenergías.

El campo bioplasmático es de naturaleza electromagnética y constituye el biocampo responsable por la vida al nivel físico. Las energías provenientes del cuerpo astral sólo pueden actuar en el biológico (cuerpo físico) a través del cuerpo bioplasmático (cuerpo etérico). Las psicoenergías actúan directamente en el campo bioplasmático influyendo y controlando, de modo inconsciente, los procesos vitales. De modo casi siempre inconsciente, el espíritu, a través de la psicoenergía, puede también generar efectos físicos y biológicos en una materia no perteneciente a su propio cuerpo físico.

Considerándose que mente, energía y materia son sólo diferentes aspectos de una única realidad, es fácil entender que la interacción dinámica entre esos tres elementos no sólo es posible como también puede ocurrir en diversos niveles de intensidad y en diversas direcciones. Para mejor entender el proceso radiónico podemos describirlo en los siguientes componentes:

- a) Un dispositivo radiónico simple (ciertas representaciones gráficas) o complejo (máquina), utilizándolo como emisor de energías sutiles.
- b) El objetivo del proceso (hombre, animal o planta) funcionando como receptor de esas energías a través de sus cuerpos sutiles.
- c) Un medio sutil (aither) transmisor de la información energética y que independiente del tiempo y del espacio físicos ordinarios.
- d) Un testigo (foto, cabello, hoja, pelo etc.) del objetivo a tratar funcionando como sintonizador entre la fuente emisora y el receptor.
- e) El psiquismo, la intención y la intención del operador constituyendo un modulador-amplificador de las energías emitidas.
- f) Una onda de forma (verde negativo u otra), que es la onda portadora de las vibraciones (padrones energéticos) de los testimonios (del receptor, del remedio y de la intención) a través del aither.

La radiónica, como se verá en este trabajo, permite la interacción de la mente (psicoenergía) con las energías sutiles, generando un efecto físico en la materia viva (vegetal, animal u hombre) y aún en la materia no-viva (agua, suelos, metales etc).

La Energía Cósmica

La radiación cósmica es una ultra-radiación extraordinariamente rica en energía. La radiación cósmica primaria procede del espacio exterior y la secundaria, de la atmósfera terrestre. La radiación primaria es formada por núcleos leves y semipesados y, principalmente, por protones. De las reacciones de las partículas primarias con las partículas de la atmósfera resulta la radiación secundaria. La interacción de las partículas primarias y secundarias se da a través de procesos nucleares múltiples produciendo protones, hiperones, mesones, electrones, positrones y neutrinos.

Las partículas cósmicas con su inimaginable energía penetran en nuestros cuerpos produciendo violentos choques en ciertos átomos; por lo tanto, todos nuestros procesos vitales

interactúan con esa energía. Nuestro equilibrio fisiológico se debe también a la interacción de nuestras células con las partículas cósmicas.

La radiación cósmica aumenta con la altitud y, probablemente por eso, los fenómenos paranormales en los lugares de gran altitud como el Tíbet y el altiplano andino deben ocurrir por acción de los rayos cósmicos sobre células cerebrales sensibles.

La radiación cósmica puede ser atraída mentalmente por medio de la plegaria. Fue lo que constató el Dr. Baraduc en 1900 en la Cueva de Lourdes (Francia). Este célebre investigador registró en placas fotográficas especiales una especie de lluvia de luz junto a la multitud de fieles. Registró aún una especie de franja fulgurante en el momento del pasaje del Santísimo Sacramento.

Tales fenómenos ocurren en función del poderoso impulso mental de los fieles al haber atraído magnéticamente los corpúsculos curativos de la radiación cósmica. Los famosos milagros de Lourdes pueden entonces ser explicados por la interacción del campo de fotones (radiación cósmica) con el biocampo de los fieles. Los fotones son dotados de spin (rotación de un electrón en torno su eje propio) y, por lo tanto, son magnéticos; de ahí puedan interactuar con el campo biomagnético.

La Energía de los Cristales

Los cristales emiten, como todo material sólido, energía que se propaga en sentido horario. Como toda y cualquier energía, la del cristal también se propaga en vórtices helicoidales y no en línea recta.

La energía intrínseca de los cristales de cuarzo puede ser transformada en electricidad si los sometamos a una determinada presión. Tal fenómeno es llamado de piezoelectricidad.

La electrónica moderna aplica determinados potenciales eléctricos en cristales especialmente preparados para producir otros potenciales eléctricos. Los potenciales así obtenidos tienen forma pulsante, frecuencia estable y gran precisión. Los generadores cristalinos de radiofrecuencia, los relojes digitales y muchos otros instrumentos electrónicos obedecen a ese mismo principio.

El efecto (calidades, características) de un elemento o mineral, por lo tanto lo del cristal, puede ser transmitido al organismo a través de los campos magnéticos y electrostáticos de la Tierra, utilizados como onda portadora. Tal hecho fue comprobado por los trabajos científicos del alemán Dr. Wolfgang Ludwig y los de su compañero canadiense Bigu del Blanco, que evidenciaran las relaciones entre las oscilaciones del llamado plasma electrónico (vibraciones u ondas de energía de nivel subatómico) y los campos terrestres magnético y electrostático.

La energía de los cristales y de las piedras preciosas puede ser utilizada directamente en el paciente o a la distancia por emisión radiónica. Estudios hechos con la programación psíquica de cristales y su uso terapéutico muestran que ellos interactúan fácilmente con las energías sutiles. El

crystal funciona como emisor-receptor de esas energías, actuando en los seres vivos y el medio ambiente por resonancia vibratoria.

Resonancia Mórfica

En 1981 Rupert Sheldrake, en el libro *A New Science of Life*, sugiere que los sistemas auto-organizadores, en todos los niveles de complejidad - incluyendo moléculas, cristales, células, tejidos, organismos y sociedades de organismos, son organizados por “campos mórficos”. En laboratorio, cuando se intenta por primera vez obtener determinada cristalización, esta ocurre en un espacio de tiempo razonablemente largo (por no existir una resonancia mórfica anterior); a medida que se repite la experiencia, el tiempo para realizarse la cristalización va disminuyendo, como si la solución aprendiera a realizar la cristalización (por la existencia de una resonancia mórfica acumulativa). Un tradicional ejemplo de resonancia mórfica es la experiencia con los monos: una familia de monos, habitando una isla, era alimentada por los científicos que controlaban la experiencia. Uno de los monos fue enseñado a lavar las batatas que le eran suministradas como alimentación, antes de comerlas. Algún tiempo después, todos los individuos del mismo grupo lavaban también las batatas antes de alimentarse. A la vez, en otro grupo de monos, en otra isla próxima y sin ningún contacto con la primera isla, comenzó a presentar el mismo comportamiento.

El fenómeno de la influencia del semejante sobre el semejante a través del espacio y del tiempo es llamado de resonancia mórfica. Este fenómeno no disminuye con la distancia, como tampoco envuelve transferencia de energía, pero sí de información. A La luz de esta teoría podemos entender que la repetición de ciertos eventos en la naturaleza no está relacionada con leyes eternas, inmateriales, y sí con la resonancia mórfica. La teoría de la transferencia de energía nos esclarece como la energía de los testigos en radiestesia se transmite a la distancia y se hace presente en cualquier lugar donde deseemos detectarla.

Definiciones

Con el aumento de interés por todo el tipo de estudios de las llamadas ciencias esotéricas, hemos visto se han cometido los más variados errores en el que se refiere a la denominaciones del estudio de todos los fenómenos que se abrigan bajo el nombre de radiestesia. Por eso hallamos indispensable iniciar este trabajo esclareciendo esos primeros tópicos.

1. La práctica de la radiestesia no necesita de ningún tipo especial de meditación, mentalización, evocación o invocación. Temores en relación a las posturas, actitudes, orientación, son absolutamente infundados. Determinadas prácticas, como por ejemplo encender incienso, lavar las manos, usar sal gruesa, el uso de determinados símbolos sobre las mesas o colgados en las paredes tienen más a ver con superstición o con algún tipo de sugerencia atávica. Cualquier persona puede practicar la radiestesia, no son necesarios atributos especiales para ello. Pero, a ejemplo de todas las demás actividades humanas, unos van a ser mejores radiestesistas del que los otros. La principal regla para obtenerse buenos resultados es: practicar, practicar, practicar.
2. Las denominaciones: hallamos prudente comenzar esta etapa del trabajo dando una definición de las denominaciones para mejor comprensión del lector durante el transcurso de este trabajo.
 - a. RABDOMANCIA: palabra de origen griego (rhabdos, vara, y manteia, adivinación), o sea, adivinación por medio de la vara. Esta era la antigua denominación de la hoy llamada radiestesia. La rabdomancia era usada en la busca de fuentes de agua y yacimientos metalíferos, hasta que en 1688 Jacques Aymar se hizo famoso por sus peripecias en la búsqueda de criminales.
 - b. ZAHORI: Aquel que practicaba la rabdomancia. Palabra de origen árabe significando claro o esclarecido. Este nombre era atribuido a una comunidad española del siglo XVI cuyos miembros eran capaces de *“ver las cosas ocultas en las entrañas de la tierra, vetas de agua o cadáveres encerrados en sarcófagos”*
 - c. RADIESTESIA: Palabra creada por el abad Alexis Bouly en colaboración con el también abad Bayard. Durante años los dos abades intercambiaron correspondencia sobre la investigación de diferentes etimologías para hallar un término que fuera a la vez científico y popular. Por fin decidieron unir dos palabras, una latina, radius, radio, y otra griega, aísthesis, sensibilidad. La expresión **“radiestesia”** había nacido.
 - d. RADIESTESIA DE ONDAS DE FORMA, EMISIONES DE FORMA, EMISIONES DEBIDAS A La FORMAS: Estudio de todos los fenómenos inherentes a la formas bidimensionales o tridimensionales. (Más adelante haremos un estudio profundizado del tema.)
 - e. RADIONICA: Disciplina basada en las investigaciones del médico americano Albert Abrams (originalmente llamada de Reacciones Electrónicas de



Abrams); el término “radiónica” fue acuñado durante un congreso de los practicantes de esta técnica los años 40. Esta expresión designaba inicialmente la práctica del diagnóstico y de la terapia con los instrumentos eléctricos/electrónicos, pero, los años 50/60, comenzó a surgir en los trabajos de los hermanos, Servranx, famosos radiestesistas belgas, y finalmente, en 1965, aparece en el libro Física Micro- Vibratoria y Fuerzas Invisibles, de André de Bélizal, expresando el concepto de emisión a distancia,

sólo que aplicada a la radiestesia de onda

- f. PSICOTRONICA: Palabra formada por dos términos griegos: psyché, respiración, espíritu, y tron, instrumento. Esta disciplina se inició a finales de los años 60 y cuenta como exponente máximo el investigador checo Robert Pavlita, famoso por crear instrumentos simples que, una vez cargados con la energía psíquica del operador, producen variados tipos de trabajo. Esta expresión también es usada por algunos investigadores americanos para designar aparatos del tipo radiónico, pero cuyas características huyen al límite impuesto por el concepto de radiónico. Muchas veces este término también es usado con

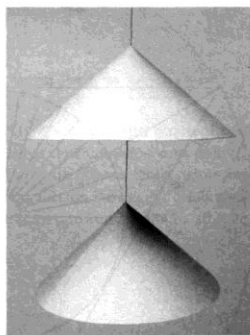
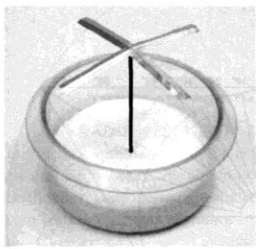

Aparatos psicotronicos

orden comercial, visando expresar una calidad aliada a los poderes de la mente que, no en, la máquina.

- g. PSIONICA: Fundamentalmente una técnica radiestésica aplicada a la medicina. La medicina psiónica se originó en los trabajos de los abades franceses y del médico inglés Georges Laurence. En sus investigaciones Laurence descubrió la realidad de la teoría patológica unitaria de McDonagh, que dice: *“Todas las enfermedades son sólo aspectos, bajo diversas formas, del desequilibrio de las proteínas del cuerpo”*. La psiónica requiere una instrumentación bien simple: un gráfico de Wood, o alguna variación del mismo, un péndulo, índices de Turenne, testimonio del paciente y remedios homeopáticos. Así como en el caso de la psicotrónica este término también es usado en Estados Unidos con fines puramente comerciales.



Grafico de Wood



Pendolo Radiestesia
Cabalistica

h. **RADIESTESIA CABALÍSTICA:** Es un tipo particular de radiestesia, que usa péndulos cilíndricos, encamisados con palabras escritas en hebraico, o alguna otra lengua que contenga las mismas calidades. Descubrimiento por el francés Jean Gaston Bardet en colaboración con Jean de La Foye. (Haremos un estudio profundizado más adelante.)

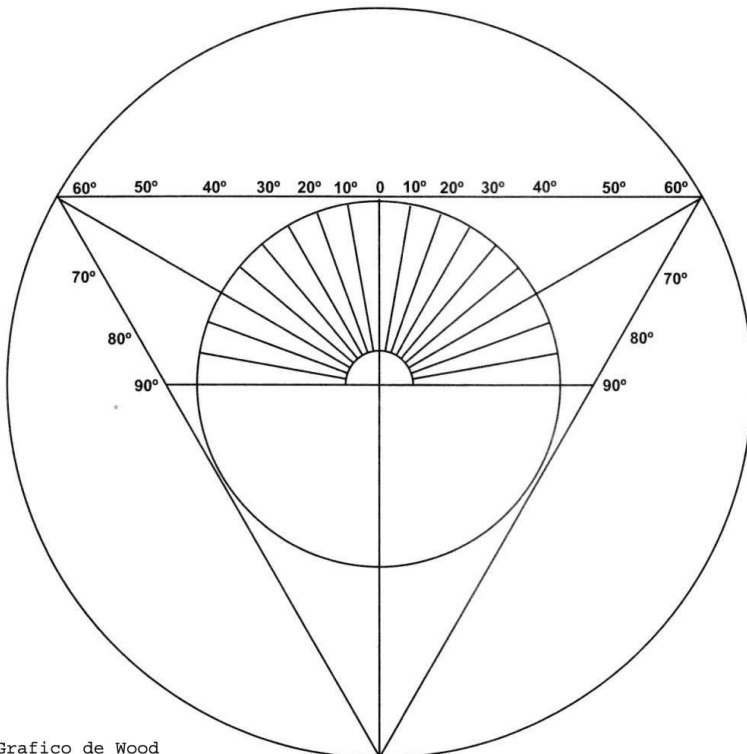
i. **RADIESTESI**

A ICONICA: Término creado en 1994 por el radiestesista António Rodrigues, designa un tipo de radiestesia similar a la cabalística, en la cual son usados símbolos en el lugar de palabras.



Pendolo
Radiestesia
Iconica

- j. EIFs: (Emergencias, Influencias y Formas, y la “s” de plural) -expresión acuñada por la Fundación Ark’ All, institución francesa que congrega algunos de los más renombrados investigadores franceses, inclusive de áreas ortodoxas. La propuesta inicial de este grupo era crear un nuevo tipo de lógica, no-cartesiana y no-aristotélica. La detección de los fenómenos estudiados es hecha a través de técnicas radiestésicas. Este término se aplica a las manifestaciones anteriormente llamadas de ondas de forma.

TEORIAS RADIESTESICAS

Para la mayoría de los radiestesistas enamorados por el área, una cuestión fundamental se ponía en el inicio del siglo: Efectivamente cómo y por qué funcionaba la radiestesia? La primera de las hipótesis era que el radiestesista percibía “ondas”, emanaciones, vibraciones venidas del suelo investigado. Sin embargo, esta propuesta era de difícil sustentación cuando se comenzó a practicar la radiestesia la distancia sobre mapas. La segunda hipótesis, de autoría de Sir William Barrett, autor del libro **La Varilla adivinatoria**, proponía: “...afirmamos que la radiestesia es un problema puramente psíquico, que todos los fenómenos tienen origen en el espíritu del radiestesista, que ninguna teoría física resiste a un examen atento y que los movimientos de la varilla y del radiestesista sólo tienen relación con el resultado de la investigación para dar una expresión física a un conocimiento mental y abstracto.” En los años 30, Mermet elaboró una compleja teoría radiestésica basada en once factores físicos pasivos de influenciar el radiestesista, no dejando, sin embargo, de afirmar que “el radiestesista debería estar en perfecta armonía con el objeto de sus investigaciones”

La teoría radiestésica únicamente basada en causas físicas fue completamente abandonada en 1934 por el ingeniero francés Émile Christophe, basado en el presupuesto de que, si todos los cuerpos subterráneos emiten radiaciones físicas, el radiestesista que no estuviera únicamente concentrado en un sólo cuerpo debería reaccionar a todas esas informaciones de una sólo vez. A esta concentración sobre un único objetivo Émile Christophe dio el nombre de “**orientación mental**”, y definió como “**convención mental**” la técnica según la cual el radiestesista establece un diálogo interno con su inconsciente, por medio de la cual son definidas las reglas de giro positivo o horario del péndulo, para respuesta “**sí**”, giro negativo o anti-horario para respuesta “**no**”.

La “**orientación mental**” es el estado de interrogación necesario para alcanzarse la respuesta deseada, funcionando como un acto de “**sintonizarse con...**”; y la “**convención mental**”, además de filtro para que las respuestas sean solamente sí o no, promueve también el correcto diálogo entre el cerebro y el cuerpo, para que la reacción, y procesando a través de una reacción neuromuscular, venga a dar al radiestesista la respuesta deseada.

En la década de 1960, Yves Rocard, profesor de la Facultad de Ciencias de París, descubrió que el cuerpo humano posee sensores magnéticos capaces de detectar variaciones de 5 gamma, o sea, 10 mil veces menos que el potencial del campo magnético terrestre (0,5 Gauss). En 1983, Yves Rocard publicó *Le Pendule Explorateur*, con el resultado de sus investigaciones, defendiendo la teoría de que los sensores magnéticos humanos son los responsables por la capacidad de lectura de las alteraciones ambientales. Infelizmente esta teoría no se aplica en el caso de la telerradiestesia, llevándose en cuenta la distancia de los sensores del sujeto de la investigación. Los últimos años, conceptos energéticos invadieron nuestro cotidiano: chakras, cuerpos sutiles,

aura etc. Hoy sabemos que nuestro campo energético es no sólo un archivo de emociones, padrones patológicos, memorias del pasado como también un eficaz instrumento de recepción de todos los fenómenos energéticos a nuestra vuelta. Esa lectura nosotros la hacemos todo el tiempo de una forma inconsciente e involuntaria, y almacenamos las informaciones cosechadas en el inconsciente. El conjunto de técnicas radiestésicas establecen el puente inconsciente-consciente y percibimos la respuesta cuando nuestra mano hace el péndulo girar o la varilla inclinarse.

LAS TEORIAS CLASICAS

Al largo de los últimos siglos muchas teorías fueron elaboradas en la tentativa de explicar el fenómeno radiestésico. Hoy día es casi divertido leer tales teorías repletas de conceptos extraños. En razón de la gran influencia de la Iglesia en la sociedad medieval y renacentista, se llegó a creer que el fenómeno acontecía bajo influencias sobrenaturales y hasta diabólicas. Sólo en 1939, gracias al uso de la filmación en cámara lenta, fue posible constatar que el radiestesista promueve el movimiento pendular por medio de una acción inconsciente, de origen neuromuscular.

Existen dos tendencias en la práctica de la radiestesia: la física y la mentalista..

La tendencia física se basa en los conceptos formulados sobre todo por los abades franceses Bouly y Mermet. Esos conceptos son: rayos, ondas y “colores” emitidos por los objetos y seres y orientados en función de los puntos cardenales y del campo geomagnético. Los radiestesistas de la tendencia mentalista critican a los de la física, porque muchas veces la largura de onda, el “color” y el rayo fundamental característicos de un objeto difieren según el operador. La tendencia mentalista considera que la convención mental que precede la investigación es lo que actúa en el inconsciente del operador, causando las reacciones responsables por el movimiento del péndulo o de la varilla.

Los radiestesistas que practican la llamada “radiestesia de ondas de forma “ alían las dos tendencias, siendo llamados de fisicomentalistas.

La fama del abad Mermet impuso su método clásico de radiestesia física. Según él todos los cuerpos emiten ondas y radiaciones cuyo campo de actuación (campo radiestésico) produce en el cuerpo humano determinadas reacciones nerviosas que generan una especie de corriente que se desplaza por las manos. El flujo invisible es lo que mueve el instrumento radiestésico. Los conceptos establecidos por Mermet fueron:

- 1) SUPERFICIES Y LÍNEAS MAGNÉTICAS; se puede aún llamar de: CAMPO O ZONA DE INFLUENCIA - todos los cuerpos son envueltos por un número de capas magnéticas igual a su número de serie. Y de esta forma es que encontramos, por ejemplo, siete líneas paralelas a las márgenes de un río, pues este es el número de serie del agua y las siete capas envuelven el agua del río por arriba, por abajo y en sus laterales. Cuando el cuerpo es pequeño, estas líneas asumen la forma de círculos concéntricos. Estas franjas tienen una anchura de 5 a 30 cm y la distancia entre ellas aumenta a medida que se distancian del lecho del río.
- 2) RAYO FUNDAMENTAL - todo cuerpo emite un rayo cuya dirección forma un ángulo invariable con la dirección norte-sur, manteniendo un ángulo constante en relación a la horizontal. Es mensurable en grados. Su largo de onda es proporcional a la masa del cuerpo. Esto permite que el radiestesista distinga dos cuerpos que tengan el mismo número de serie. Por ejemplo, una moneda de plata con un peso de 10 gramos emite un rayo fundamental de 10 centímetros de largo.

Cuando el péndulo presenta giro negativo sobre un objeto, la detección del rayo fundamental produce igualmente giros negativos.

- 3) RAYO CAPITAL O MENTAL - es el rayo que va del objeto al cerebro del operador. Es a través de él que el radiestesista detecta la presencia del objeto buscado así como su naturaleza, dirección, distancia y profundidad.
- 4) RAYO SOLAR - es el mismo rayo descubierto por Bouly; es detectado cuando se pasa un péndulo entre el objeto investigado y el Sol u otra fuente luminosa. Él es el reflejo de la fuente luminosa sobre el objeto y su largura es proporcional a la masa que recibe el rayo solar directo. Y es también detectable en días encubiertos o con el Sol abajo del horizonte. Aún cuando el Sol está oculto por nubes o abajo del horizonte, la emisión de este rayo continúa presente.
- 5) RAYO TESTIGO - o rayo de unión. Todo el cuerpo emite un rayo de unión para otro cuerpo de la misma especie. Este rayo permite a detección a distancia, haciendo uso de testigos.
- 6) RAYO VERTICAL - este rayo es emitido en la vertical por todos los cuerpos. Las anomalías geomagnéticas pueden alterar su emisión. Por ejemplo, es con este rayo que trabajamos al pendular sobre gráficos de radiestesia.
- 7) IMÁGENES RADIESTÉSICAS - son radiaciones reflejas que circundan el cuerpo. Podríamos decir que son algo parecido con las imágenes fantasmas de los aparatos de TV. Son más intensas en días tempestuosos o con sol fuerte y disminuyen de intensidad a la noche y en días nublados. Las imágenes radiestésicas tienden a producir errores en la investigación radiestésica. La técnica más práctica para eliminarlas es por el efecto de las puntas, bastando para eso coger, con la mano libre, un lápiz con la punta volcada para arriba, o mantener sobre la mesa de trabajo una aguja clavada en algún objeto blando, cerca del testigo. Su intensidad decrece con la distancia mientras la intensidad del objeto de la investigación es constante.

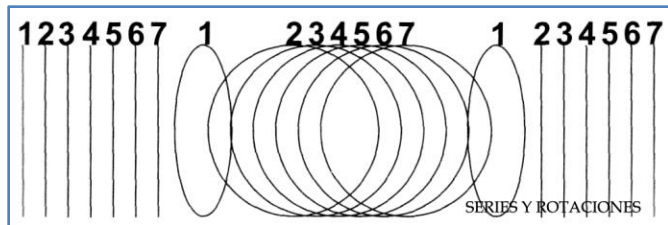

- 8) SERIES Y ROTACIONES - cada cuerpo produce en el péndulo un correcto número de, oscilaciones seguido del mismo número de rotaciones. Cuando dos cuerpos tienen el mismo número de serie, ellos pueden ser distinguidos por su rayo fundamental. Existen diferentes resultados entre los números de serie de los varios radiestesistas clásicos. Quiere facilitar la vida? Use la tabla del abade Mermet!: CUERPOS y N° DE SERIE: Acero 4 ,Alumínio 5 , Plata 6, Agua 7 , Oro 11, Platino 22, etc
- 9) ESPIRALES - sobre el rayo fundamental el péndulo realiza un correcto número de espirales, o sea, giros que parecen espirales un tanto ovaladas. Esto acontece en "niveles", manifestando cierto número de giros en un nivel, en el nivel arriba

correcto número de oscilaciones, repitiéndose el proceso correcto número de veces.

- 10) DISEÑOS PENDULARES – a más de un radiestesista experimentado el péndulo parece señalar una figura en el objeto sobre el que se suspende. Ejemplo: en un par de tijeras se hacen dos círculos y una línea.
- 11) VARIACIONES DE PESO - algunos cuerpos en el péndulo da la sensación de ser más ligeros o más pesados. Según los informes Saevarius, el petróleo líquido da una impresión de peso, ya que el gas para que el péndulo parezca más ligero.
- 12) FADING - muy similar a lo que ocurre con la recepción de las ondas de radio, en los días de tormentas en radiestesia se produce desvanecimiento de la radiación cuando el péndulo entrará en la inercia. La desaparición se produce debido a cambios geomagnéticos, perturbaciones de radio, los cambios meteorológicos, las influencias cósmicas y planetarias, actual tierra terremotos etc. La causa de la extinción también puede ser por el radiestesista y debido a una enfermedad, la fatiga o cambios psicológicos. Cuando esto ocurre, la investigación debería ser suspendida y ser reanudada posteriormente, o en otro día.

El radiestesistas de la línea mentalista expresar su incredulidad en estos conceptos, por el hecho de que tanto los números de serie como el ángulo del rayo cambia fundamentalmente de un radiestesista a otro. Lo que les lleva a creer que estos principios no son más que convenciones mentales variadas, pertinentes a cada radiestesista. Los mentalistas consiguen con éxito, al igual que los físicos, encontrar el cuerpo que buscan sin hacer uso de cualquier sistema de rayos, las ondas o de otro tipo, que sólo tiene que utilizar la dirección cardinal.

REMANENCIA - nombre dado al resultado de la impregnación de la energía de un cuerpo en donde permaneció durante algún tiempo. La duración de la remanencia varía con la naturaleza del cuerpo y con el tiempo que estuvo en el lugar. La remanencia puede llegar al suelo, los objetos, las plantas y el péndulo, y al propio radiestesista, en ese caso lleva el nombre de impregnación. La remanencia es más fuerte de los metales, después en la materia orgánica y rocas. El trabajo de campo que produce una mayor remanencia de la superficie bruta.

Se cree que la remanencia dura un tiempo igual a aquel en el que el objeto que ha permanecido en el lugar

Para saber si una determinada radiación es real o remanente se usa la técnica de René Lacroix a la l'Henry. Se coloca una hoja de papel blanco entre el péndulo y la fuente radiante; si el péndulo queda inmóvil, la radiación es remanente; si gira, proviene de algo presente en el lugar.

Los péndulos de cristal son particularmente susceptibles a la impregnación; podemos atribuir este hecho a la facultad de programación tan conocida de los cristales.

Los diversos métodos para eliminar la remanencia no son totalmente eficaces y varían conforme el objeto alcanzado. He ahí algunos: lavar varias veces el lugar; y se es un terreno, revolverlo; Usar una barra de azufre como aspirador de emanaciones nocivas da buenos

resultados en lugares afectados, así como la aplicación de un imán fuerte que embaralha la onda presente.

IMPREGNACION - Podemos llamarla también contaminación energética; ella puede ocurrir entre los más diversos objetos, instrumentos y situaciones propias a la práctica radiestésica. Los péndulos pueden impregnarse de la energía de las personas y de los testigos utilizados; los testigos apilados al azar sobre una mesa permutaran energías entre sí, como cartas de tarot, cristales, vidrios de remedios y otros objetos. Método de trabajo y organización, por parte del radiestesista, impedirán buena parte de este tipo de ocurrencias.

DESIMPREGNACIÓN - - Si por cualquier motivo acontecer una impregnación, use las técnicas relativas a la práctica del magnetismo: fuertes sacudimientos, contacto con el suelo; es decir válido para el radiestesista y para los instrumentos. Frotar enérgicamente las manos. Sobre la mesa de trabajo, en su caso, pasar saquito de paño con azufre.

¿Quiere un consejo? No complique, no haga prácticas mágicas, no se deje poseer por la neurosis de la contaminación. Chaumery y Bélizal recomendaban la técnica del soplo fuerte sobre los instrumentos.

INSTRUMENTOS RADIESTESICOS

La gran mayoría de los trabajos radiestésicos puede ser realizada con el uso del péndulo o de la varilla, dependiendo de la situación de uso y de la sensibilidad del operador. Existen, sin embargo, tipos de investigación que demandan el uso de instrumentos específicos.

Para mejor comprensión dividimos los instrumentos radiestésicos en familias:

Péndulos:

- Técnicos
- Para uso general

En la familia de los péndulos técnicos abarcan todos aquellos utilizados para fines específicos; ejemplo: péndulo egipcio, cromático, testigo etc. Todos los demás péndulos, independiente de su forma, color, formato, material etc, son clasificados como para uso general

Varillas: en esta categoría incluimos todos los instrumentos contruidos a partir de una o más varillas, con o sin molas, rectas o curvadas, con o sin empuñadura; ejemplo: dual-rod, aurameter etc.

Otros instrumentos: reglas para análisis, punteros, brújula, botica de remedios etc

La definición de péndulo es: una masa suspensa por una cuerda (flexible). Así siendo, cualquier objeto de cualquier material suspenso por la cuerda puede ser usado como péndulo en radiestesia. Para trabajos externos se da preferencia a péndulos más pesados, ya que el viento y las irregularidades del terreno obstaculizan su oscilación normal. El péndulo debe ser simétrico y su color debe ser el del propio material; en el caso de ser pintado, el color debe ser neutro, ya que los colores influyen la investigación radiestésica. El hilo de suspensión puede ser de algodón, lino o de hebras sintéticas, siempre en colores neutros, o aún una fina cadena metálica. El péndulo plomada, puntiagudo, metálico es el más recomendado, pues puede ser usado en la mayoría de los trabajos, especialmente sobre mapas, plantas o gráficos, pues será más fácil la correcta identificación del punto por él indicado. A continuación, damos una lista de los principales péndulos y sus finalidades de aplicación.

a) **Péndulo testigo:** confeccionado en cualquier material, madera, plástico, metal,



posee una cavidad interior (cerrada con tapa rosqueada) donde se puede colocar un testimonio, facilitando la investigación. El más conocido péndulo testimonio es lo del abad Mermet, en formato de pera. La inserción del testigo en el interior del péndulo facilita la sintonía del operador con el objeto de la investigación. Esta práctica es particularmente útil en la búsqueda de minerales sobre mapas, a distancia. Algunos

radiestesistas, en función de sus características personales, acaban creando una



metodología de trabajo que les es particular; por esta razón, para algunos de ellos es indispensable el uso de péndulo testigo en sus investigaciones.

b) **Esriptopéndulo** (de Jean Auscher): es un péndulo de latón con la forma de una pera achatada, cuya punta rosqueada permite la colocación de un pincel fino que, embebido con tinta, permite registrar sobre un papel sus movimientos. Útil en la confección de dibujos teleinfluyentes o aún en el registro de coordenadas de dirección sobre mapas. (Sólo a la venta en Francia.)

c) **Péndulo egipcio**: copia de un péndulo en gres (cerámica vitrificada en la masa) encontrado en una cámara funeraria en el Valle de los Reyes. Para obtenerse una equivalencia a la densidad del gres, este péndulo torneado en palo-hierro es reforzado en su interior por un pequeño peso de plomo, lo que le permite alcanzar el peso de 22 gramos del original. Y extremadamente sensible y, por eso, muy útil en biometría y radiestesia mental. Y neutro, pues ninguna emisión puede impregnarlo. Cuando girado intencionalmente en el sentido horario, emite la onda deseada. Su calidad superior a los demás se observa en el hecho de que se sintoniza con dos armónicas de la onda investigada. Esto acontece en virtud de su forma; por esta razón, para que un péndulo egipcio tenga estas calidades es indispensable que su dibujo sea excelente. No irradia la onda del plomo: Contrariamente al que se podría suponer, el péndulo egipcio no emite la onda del plomo; la irradiación propia de su forma anula las ondas del metal. (En el caso, de que fue usado el plomo como lastro, por su disponibilidad como "plomo para caza".) Este péndulo requiere un correcto dominio de la radiestesia para su manejo adecuado. La altura inadecuada del hilo de suspensión puede llevar a errores. Recomiendo un modelo exactamente igual al de la foto (parecido no es igual !!); no leve en consideración el nombre que el fabricante da cada modelo. (Difícil de encontrar de buena calidad, hasta en Europa.)

d) **Péndulo universal Chaumery-Bélizal**: detecta las ondas de forma del espectro diferenciado y es emisor. ES a buen seguro el instrumento radiestésico para detección más complejo y difícil de manejar. Él data de 1936, fruto de la creatividad genial de L. Chaumery. Se presenta como una esfera de madera rigurosamente equilibrada, diámetro de 60 mm y peso de 125 gramos. Finamente ranurados dos meridianos: uno eléctrico, el otro magnético, y un ecuador sensible a la vibraciones electromagnéticas. Uno alza de latón conecta los dos polos, su movilidad permite la explotación de todos los puntos de la esfera. Sobre esta alza es fijado el hilo de suspensión, que posee una regulación micrométrica para la altura. Dos pequeñas masas metálicas, fijadas en la altura del ecuador, en conjunto con una pila radiestésica de cuatro elementos, refuerzan las polaridades e impiden su inversión cuando esta bajo la acción de una onda de forma potente. (Difícil de encontrar de buena, calidad, hasta en Europa.)

Y posible encontrar actualmente el PU con diámetro de 5 cm y con más pequeño peso.

Para regular el PU, gire la alza de suspensión hasta que esta se encuentre sobre el

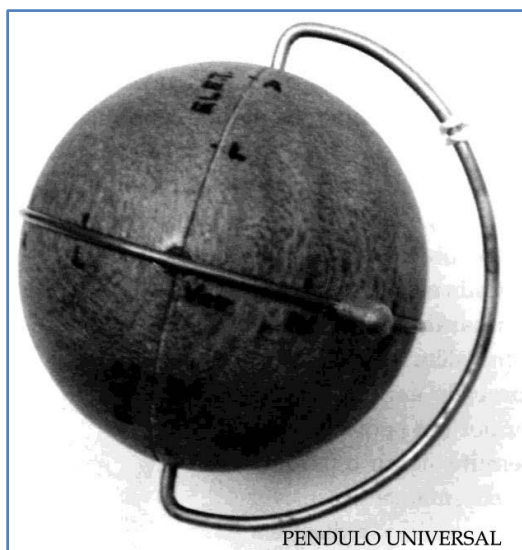

meridiano eléctrico, deslice el hilo hasta que este quede sobre el ecuador: es el punto de cruzamiento del Rojo. Coja el hilo del péndulo entre el indicador y el pulgar, quedando las respectivas uñas volcadas para abajo; mantenga así el péndulo suspenso sobre una superficie roja, por ejemplo, un pedazo de cartulina; el hilo que sobra debe quedar en el interior de la mano. Deje el hilo deslizar lentamente hasta que el péndulo entre en giro franco para la derecha. Haga una marca en este punto del hilo: esta es la posición de trabajo para el meridiano eléctrico o fase eléctrica. Coja el hilo inmediatamente después de la primera marca y repita la operación anterior; el nuevo lugar es el punto de suspensión para el ecuador electromagnético, o fase

indiferenciada. El punto de suspensión para el meridiano magnético o fase magnética se encuentra con facilidad; basta hacer una marca a medio camino entre los dos puntos detectados anteriormente.

Así como los demás instrumentos creados por Chaumery-Bélizal, el PU es dividido en grados, o sea, de 0 a 400. Sobre el meridiano eléctrico, así como en el magnético, encontramos las marcas correspondientes a la doce colores del espectro: V-; N; IR; R; N; A; V ; Az; I; Vi; UV; B.

Sobre el ecuador electromagnético, las 24 colores así repartidas: V-; Alfa; Beta; Teta; Chi; **Nu**; Dzeta; N; IR; R; N A; V ; Az; I; Vi; UV; B; Épsilon; Kapa; Lambda; Psi; Rô; Ômega.

Grado	Símbolo	Color	Emisión detectable
33.5	Ne	Negro	
30	σ	Dseta	Cesio 137 – Radioactividad Artificial
25	N	Nu	
20	X	Chi	Rayos X
15	θ	Theta	Estroncio 90
10	β	Beta	Ondas telúricas – Corrientes de Agua
5	α	Alfa	Ondas telúricas – Fallas en el Suelo

0-400	V-	Verde	Negativo
395	ω	Omega	Emisiones de Radio
390	ρ	Rho	Radiaciones nocivas de líneas de alta tensión
385	ψ	Psi	Electricidad Atmosférica
380	λ	Lambda	
375	κ	Kappa	
370	ϵ	Epsilon	
366.5	B	Blanco	

Operar el PU no requiere ninguna intervención mental, ya que el instrumento entra en sintonía inmediatamente con la energía a detectar. En la posición de descanso es fuertemente recomendable colocar la alza de suspensión y el respectivo hilo sobre la posición V+ electromagnético, o sea, V+ del ecuador. Antes de cualquier operación, el radiestesista debe inspeccionar su tasa de V+ y, caso necesario hacer la auto dotación. Para la buena utilización del PU se hace necesaria una gran práctica con la radiestesia; los neófitos se amargarán con los continuos errores.

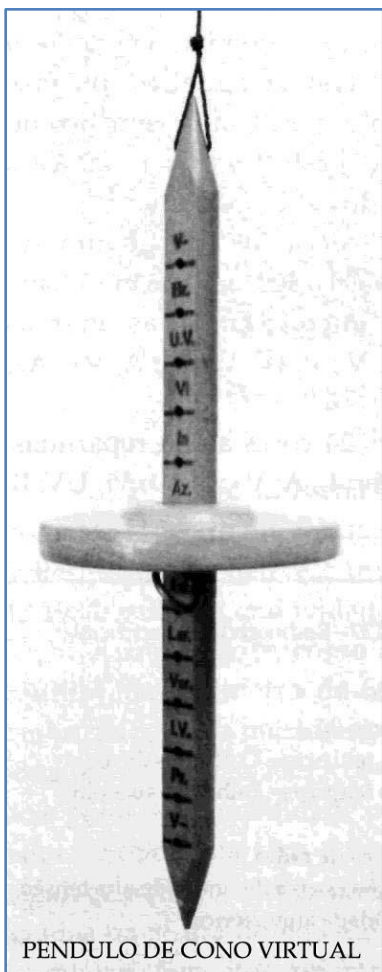

PENDULO DE CONO VIRTUAL

e) **Péndulo de cono virtual (Chaumery-Bélizal):**

Bélizal nutría un cariño especial por este instrumento. Este pequeño péndulo de laboratorio es de los más preciosos y, personalmente, sólo nos servimos de él para todos los diagnósticos sobre plancha anatómica. Este instrumento es compuesto de una quita de madera arredondeada; un lado achatado tiene impresas las doce vibraciones del “ecuador Chaumery-Bélizal” y las dos extremidades acaban en forma de cono. Un disco de mayores dimensiones, calculado en relación, desliza en la quita de las vibraciones-color, estableciendo de este modo un cono ficticio, más corto o más largo. Tres reguladores en el hilo de suspensión le permiten detectar ondas vitales (biometría), también onda astral, ondas de forma y ondas de los colores. ES posible la utilización sin regulación, pero, una vez esta hecha, se consigue una operación más fácil en cualquiera de los niveles utilizados. La calibración de este péndulo dio origen a las tentativas erróneas más variadas para hacerlo. El método que paso a continuación es lo que acompañaba el instrumento cuando este era producido y

vendido por el Librería Desforges, de París, cuando esta detenía los derechos literarios y de la comercialización de los productos Chaumery-Bélizal.

Coloque el disco en V+ , suspenda el péndulo por el hilo, cogiendo entre el pulgar y el índice con los dedos en la vertical volcados para abajo, a unos dos centímetros del cono superior; mantenga el péndulo en esta posición sobre la palma de la mano libre; esta es una operación bastante delicada, que debe ser hecha en absoluta tranquilidad y repetida tantas veces hasta la total certeza del resultado obtenido. Si el péndulo no girar, deje resbalar un poquito de hilo, lentamente; vaya repitiendo esta operación tantas veces hasta que el péndulo gire. Así que obtenga un giro franco para la derecha, haga en este punto de suspensión un nudo suelto. Como ya dije, repita esta operación tantas veces hasta tener la certeza absoluta de la localización exacta del nudo; ahora puede apretar el Nudo. Cualquiera ser humano no-portador de enfermedad grave, degenerativa emite naturalmente V+ . Bueno, usted acabó de hacer el primero nudo, el nudo de biometría. Vamos a encontrar ahora el local del segundo Nudo, aquel para ondas de forma. Coja una réplica de la grande pirámide y alinee uno de sus lados por el eje norte-sur. Del ápice para fuera, la pirámide emite V+ , es sólo colocar el péndulo de cono virtual sobre el ápice y repetir la operación anterior, cogiendo el hilo por encima del primero nudo. Cuando el péndulo entrar en giro, haga el nudo al punto de suspensión encontrado; repita toda la operación tantas veces cuánto juzgar necesario. El tercero nudo se destina a la sintonía de ondas color del espectro visible. Una vez más vamos a repetir el método usado en las dos veces anteriores, colocando el péndulo esta vez sobre una muestra física de verde, por ejemplo fieltro verde de un cuadro de avisos, o sobre un pedazo de cartulina tipo “verde-botella”.

Suspendiendo el péndulo por el nudo del medio y con el disco en la V-inferior, él entra en resonancia con las corrientes de agua telúricas nocivas. La V-superior detecta las nocividades de cavidades o fallas subterráneas. (Fácil de encontrar, sin embargo algunos modelos presentan el diámetro del disco fuera de la relación.)

- f) **Detector IV-UV (de Chaumery-Bélizal):** semejante al péndulo de cono virtual, este péndulo detecta el sector radioactivo del espectro. Del infrarrojo al ultravioleta (pasando por el blanco, verde negativo y negro) permite la detección de un total de 240 puntos vibratorios. (Sólo y se encuentra en Francia, usado y sin manual.)

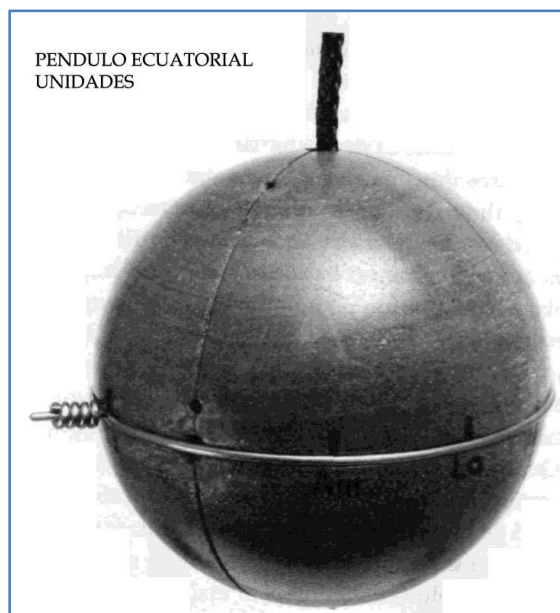

- g) **Péndulo ecuatorial-unidad (de Jean de**

La Foye): basado en la palabra hebraica unidad, este péndulo esférico con 60 mm de diámetro permite detectar las dos fases del espectro de las ondas de forma, magnética y eléctrica. No requiere ningún tipo de ajuste para uso inmediato. Más fácil de usar que el péndulo universal. No es emisor. (Un miembro de la Fundación Ark' all en Francia fabrica este modelo con precisión.) Este péndulo sólo puede ser usado con eficiencia por aquellos que dominan la detección de telurismo y de las polaridades (positiva, negativa,



alternativa y neutra) con el péndulo común. Es un excelente instrumento para dirimir dudas o ampliar el abanico de la investigación. Suspendiendo el péndulo por el lado de los agujeros, se detecta la fase magnética benéfica y del lado opuesto a la fase eléctrica prejudicial. El cursor a la altura del ecuador permite hacer la selección del color a detectar.

<u>Color</u>	<u>Magnético</u>	<u>Eléctrico</u>
Verde Positivo (V+)	180º	0º

Detección: Frontera entre el magnético y el eléctrico, produce un movimiento alternado. La corriente V+ es benéfica. Y detectable a la vuelta de los megalitos, de las iglesias y capillas antiguas. Normalmente presente

Azul (Az)	195º	15º
------------------	-------------	------------

Detección: Muy benéfico, posibilita neutralizar los desequilibrios y determinar los puntos de neutralización. La V+ y el Az unidos neutralizan ondas telúricas eléctricas. Un imán, una campana(champanhe) colocados sobre un punto Az reequilibran un local y eliminan la V-. Las conexiones tierra deben ser hechas en ese punto. Algunas tierras raras emiten el Az. Raramente surge en fase eléctrica (3el círculo a la vuelta de los menhires.)

Índigo(I)	210º	30º
------------------	-------------	------------

Detección: Detectable en magnético en algunos productos con acción sobre el estado general. Raramente surge en fase eléctrica.

Violeta (Vi)	225º	45º
---------------------	-------------	------------

Detección: El violeta caracteriza el estado de equilibrio de los productos saludables. En Eléctrico entre 45º y 55º indica el equilibrio de la salud. El estrés y las enfermedades disminuyen nuestra energía, remitiéndonos para la V- y la P U.

Ultravioleta (UV)	240º	60º
--------------------------	-------------	------------

Detección: Detectable en magnético (detectable sobre ciertos productos para plantas). ES una de las mayores fuentes de polución que perturban nuestro ambiente. Transportada por las corrientes telúricas que se cargan en las conexiones a la tierra, en los postes de luz y bajo las líneas eléctricas de alta tensión. El UV induce al estrés y a la agresividad. Productos estocados en áreas de UV Y se saturan y se alteran, sobre todo productos energéticos; ejemplo: la homeopatía. De la misma forma es desaconsejable guardar raciones animales en estas zonas.

Blanco (B)	255º	75º
-------------------	-------------	------------

Detección: Es la onda de Chartres. Detectable en el eje de todas las iglesias antiguas, en los

menhires y dólmenes. En la investigación de agua sirve como indicio de su presencia y sobre la misma indica su calidad, Un buen ejemplo es la fuente de Lourdes. El Be indica una polución de la corriente de agua por la electricidad y se puede confundir con el UV e.

Verde Negativo (V-)

270º

90º

Detección: Sobre todo detectable en fase eléctrica. Vibración ultracorta con gran capacidad de penetración; por veces fisuras en concreto demuestran su presencia. Seguramente de más nociva de todas del espectro de ondas de forma. Tubos de rayos catódicos y algunos aparatos electrónicos emiten V-, así como ciertos arreglos de formas lo hacen. Fácilmente detectable sobre seres vivos portadores de enfermedades degenerativas. Raramente se manifiesta en fase magnética.

Negro (Ne)

285º

105º

Detección: Vibración muy próxima de la V-, relacionada con las fuerzas ocultas, memoria de las paredes y graves desequilibrios. Cuando en fase magnética es una energía de vitalidad y estimulación. Sintonizable en dos círculos, en fase M a la vuelta de menhires bien localizados.

Infrarrojo (Ir)

300º

120º

Detección: El Ir refuerza la resistencia a los virus. El vinagre de manzana emite esta vibración. Sobre algunas líneas telúricas se encuentra el Ir en fase eléctrica. Provoca estrés y agresividad.

Rojo®

315º

135º

Detección: Detectable sobre productos anti infecciosos (belladona, de la homeopatía). Tubos de rayos catódicos proyectan R e; también puede ocurrir en la trayectoria de dos aparatos en resonancia.

Naranja(Na)

330º

150º

Detección: Presente en ciertos productos anti infecciosos (mercurios, de la homeopatía). Difícil de encontrar en fase e.

Amarillo (Am)

345º

165º

Detección: Detectable en la forma de espiral sobre antiguas iglesias. Vibración reposaste, bebidas vibradas con ella son benéficas, cuando en fase M. El punto Az se encuentra a menudo sobre una zona mayor A. Difícil de encontrar en fase e.

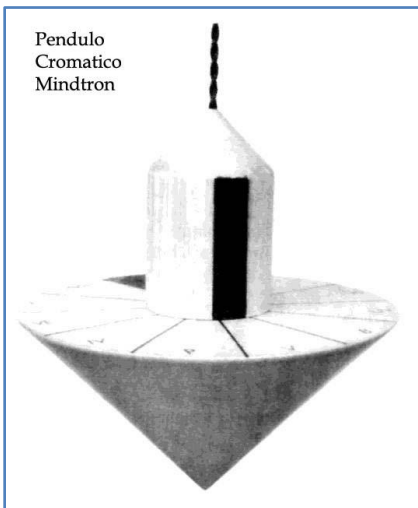

h) Péndulo cromático Mindtron - creación de Antonio Rodrigues, permite la detección de los doce colores del espectro de ondas. Se diferencia de los demás péndulos Cromáticos por su simplicidad de ejecución, buena distribución de peso y facilidad de manejo. Puede ser utilizado en sustitución al péndulo de cono virtual.

i) Péndulo cilíndrico - creación de Jean de La Foye, indicado para uso general; dos ranuras paralelas y equidistantes del agujero central aseguran la despolarización del material con que fue confeccionado el péndulo. Cuando usado en radiestesia cabalística o cónica, en la detección de las llamadas emisiones dinámicas y de las ondas del campo vital,

este péndulo debe ser completado con una "camisa" confeccionada en papel blanco, presa a la vuelta del péndulo por medio de un elástico o pegada; la "camisa" portará la palabra, el símbolo etc. objeto de la investigación; en este caso lo agujero del hilo de sustentación es pasante, permitiendo así coger el péndulo por cualquier uno de los dos lados.

j) Péndulo de Turenne - delicado instrumento constituido por dos agujas magnéticas fijadas sobre una esfera de madera; la orientación de estas agujas determinará el tipo de onda captada. (Sólo se encuentra en Francia, asimismo tiene algunos modelos no-acordes con el original.)

Hoy día encontramos varillas radiestésicas confeccionadas en acero, bien flexible, dobladas, en hebra de vidrio, balanceadas con molas, o aún en plástico, para que el esfuerzo del operador sea reducido a un mínimo, ya que la varilla parte de un estado de tensión controlado hasta que el momento de sintonía del radiestesista a haga pulgar, motivado por una contracción muscular del mismo.

Dos movimientos deben ser considerados en la manipulación de la varilla: para arriba (positivo) y para bajo (negativo); la inmovilidad significa ausencia de respuesta.

Existen varillas especiales para detectar la malla geomagnética:

Péndulo Universal Louis Turenne (con agujas imantadas)



*Agujas horizontales semejantes
(para investigación de ondas
horizontales - ley de los
semejantes, investigaciones
comunes)*



Nota:

1. Para investigación de agua en terreno, doblar la largura del hilo del péndulo agujas verticales positivas)
2. En reposo dejar el péndulo en la posición agujas horizontales invertidas
3. Los péndulos Turenne presentan una correcta fragilidad en la manipulación de las agujas, para cambiar de posición, girar la arandela que sostiene la aguja.

*Agujas horizontales invertidas
(para la investigación de ondas horizontales E. O. y para ley de los simétricos)*

*Agujas verticales positivas
(investigación de ondas verticales positivas)*

*Agujas verticales negativas
(investigación de ondas verticales negativas, sobre todo nocivas)*

*Agujas verticales invertidas
(investigación de ondas verticales E. O.)*

Infra-ondas (encuentran sobre todo emitiendo de un punto especial radioactivo y en todas las direcciones divergentes entre S. y O.)

Ultra-ondas (ellas emiten de un punto especial radioactivo entre las direcciones N. y E.)



a) **Lobo-antena** **de Hartmann** - fue inventada por el Dr. Ernst Hartmann y sirve exclusivamente para detectar la red geomagnética por él descubierta y que lleva su nombre. Su dibujo está basado en una harmônica de esta red. (Sólo se encuentra en Europa.)

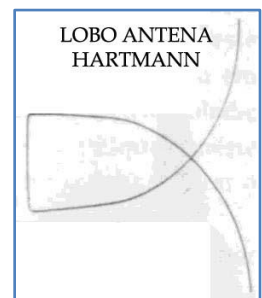

- b) **Antena Romani** - fue creada por el físico Lucien Romani y sirve para la detección de la red Romani. (Sólo se encuentra en Europa.)
- c) **USD (Ultra Sensitive Detector)** - detecta las Curry, ondas nocivas, tasas de vitalidad y ondas de forma. (Sólo se encuentra en Europa.)
- d) **Antena de alemán Ernst biológicos del subsuelo. tradicional y el** (Sólo se encuentra en Europa.)



geomagnética padrones se encuentra en Europa.)

Sensitive Detector - redes de Hartmann y de formas, tasas de vitalidad y formas. (Sólo se encuentra en Europa.)

Lecher - creada por el físico Lecher. permite análisis detalladas y de emisiones Posibilita sustituir la varilla lobo-antena Hartmann.

Lista de marcaciones para órganos y afecciones del cuerpo humano

- 1.85 Diáfisis
- 2 Muerte Física
- 2.10 Dolencias Crónicas – Sistema Linfático – Fatiga
- 2.5 Taza Vibratoria – Células en buena Salud
- 2.7 Artrosis – Várices
- 2.75 Minerales Vivos – Esqueleto – Huesos – Detección de Parásitos en el Cuerpo
- 3.20 Intestino Grueso
- 3.25 Mucosas – Narinas – Pulmones
- 3.30 Próstata
- 3.35 Ovarios
- 3.50 Maxilares – senos – Hipófisis
- 3.60 Ojos – Pelos – Piel
- 3.70 Oídos – Bazo
- 3.75 Sistemas Neurovegetativos y hemoglobina – Sistema Inmunológico
- 3.80 Hígado

- 3.90 Matriz – Útero
- 4 Vesícula Biliar
- 4.10 Inflamación del Sistema Nervioso – Dolores
- 4.15 Sistema nervioso central – inflamaciones dolorosas – Mal de Parkison (polo + del imán en dirección a la antena) – Esclerosis en placas (polo – del imán en dirección a la antena)
- 4.2 Estómago
- 4.3 Células Cancerosas (polo+ para la antena) – páncreas – Diabetes (polo- para la antena) – metabolismo
- 4.4 Corazón – Coronarias – Ventrículos
- 4.45 Riñones
- 4.48 Intestino Delgado
- 4.5 Duodeno
- 4.65 Vejiga
- 4.7 Suprarrenales
- 4.9 Tiroides
- 6.95 Proceso de Evolución del SIDA
- 7.2 Lágrimas – Linfa
- 9.10 Parásitos
- 9.60 Artritis y Reumatismo

Lista de Marcación para Geobiología

- 1.35 Aguas Estancadas
- 1.618 Estructuras en Sintonía con el Número de Oro
- 1.8 Plata
- 1.9 Cano con fuga de agua

2	Polución – fosa séptica – agua podrida
2.5	Cobre
2.75	Piedra – Mundo Animal
3	Uranio
3.33	Vampirismo – Hechizo
3.5	Radioactividad Natural
4.20	Investigación de entidades - petróleo – animal
5	Energía térmica – agua
5.1	Afloramiento de cristal líquido – Plomo
5.3	Mercurio
5.5	Hierro - tubería de hierro
5.70	Da al Norte Magnético – Falla Seca, telúrica
6.10	Puntos Cardinales
6.6	Energía Nociva
6.9	Pequeña red diagonal - red Curry - color rojo
7.2	Savia – Encanamiento de Agua
7.3	Sur Magnético
7.40	Onda del centro de un volumen (3 planes) color verde
7.60	gran red global- color blanco
7.8	Energía eléctrica - energía en movimiento - agua corriente - riacho subterráneo - color azulada (electricidad: cables, paquetes hertzianos, radares, TV)
8	Energía de la Tierra, Energía Telúrica
8.20	Gran red Diagonal – Color Naranja
8.6	Grietas - agujeros - cavidad sequía - bodegas - volúmenes cerrados subterráneos - cavidades cerradas - depresión- color negro
9.10	Energía Electroestática

9.20	Cisterna de Diesel
12	Energía Cósmica
12.20	Pequeña red global (Hartmann)
12.50	Red Cosmo-Telúrica
14	Oro
15.30	Centro de cambio cosmo-telúrica

Lista de Marcación para Bioenergía

2.10	Centro Vital – Eliminación Vibratoria
2.5	Eje térmico - armonía vital - investigación de cuerpos sutiles - gran forma
3.75	Sistema Inmunológico
3.8	Mundo Vegetal Biológico – Cultivo de Plantas
4.15	Sistema Nervioso Central
5.70	Campo Magnético (Polaridad YIN energía telúrica relacionado con los órganos profundos)
6.30	Color Negro
6.90	Color Rojo
7.20	Agua Vital
7.40	Color Verde del centro de un volumen
7.60	Color Blanco
7.80	Campo eléctrico (polaridad YANG), religada a los órganos de superficie - color azul - huellas de exposición a la hiperfrecuencias
8	Energía de la Tierra (Canal Telúrico)
8.20	Color Naranja
8.60	Color negro y Marrón
9	Color Rosa – óleo esencial

- 9.10 Electricidad estática residual proveniente de agresiones geobiológicas - campo cromático humano
- 12 Energía cósmica (o canal cósmico)
- 12.20 Color Amarillo
- 13 El fenomenal
- 15.30 Equilibrio Cosmo – Telúrico
- 17.60 Sintonía Vibratoria Global

Magnetismo y Terapia Espiritual

- 1.10 Lo Sagrado
- 4.4 Problema Kármico
- 6.6 Energía Negativa
- 7 Alquimia – Metales Alquímicos
- 7.5 Acuerdo Espiritual entre dos seres
- 8 Primer Chakra – La Madre Cósmica – La Virgen María – La Tierra
- 9 Mundo Vegetal Superior
- 12 Energía Cósmica Superior
 - Este – Rafael
 - Oeste – Gabriel
 - Norte – Ariel
 - Vertical – El principio Uno
 - Séptimo Chakra
- 13 Magia Blanca – Energías Ligadas a la Tierra – Virgen María – ISIS (Virgen Negra)
- 13.9 Luna
- 14 Alquimia

- 14.70 Energía Interdimensional
- 15.30 Energía Cosmo telúrica
- 16.30 Sol
- 17.60 Energía Espiritual, Energía Divina

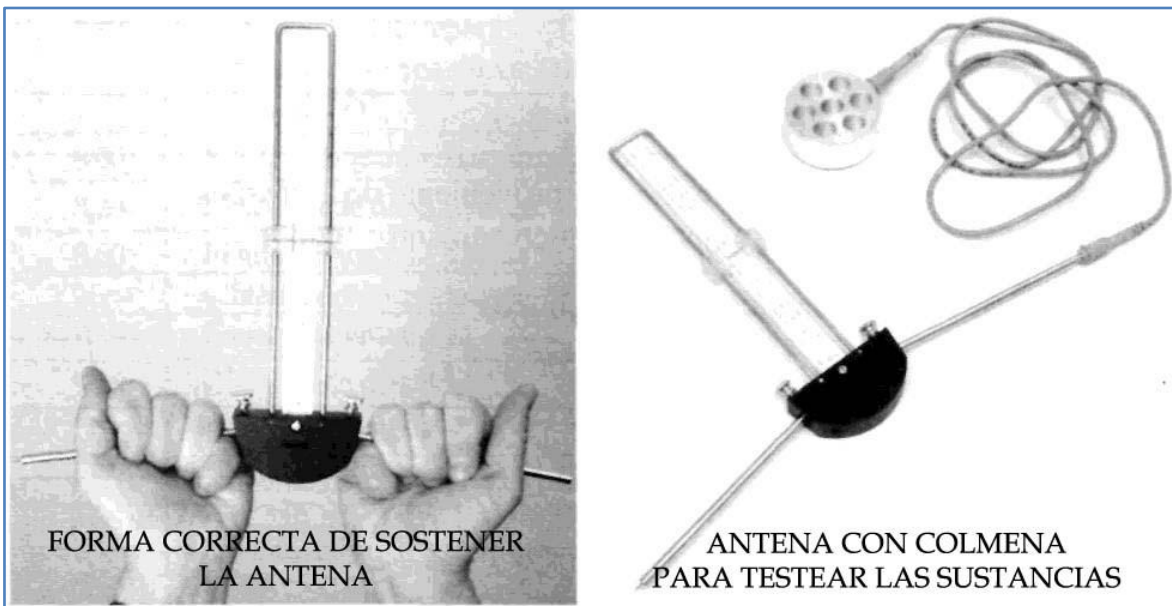

Cualquier conductor metálico en el espacio funciona como una antena y, por lo tanto, capta y emite por lo menos una parte de lo que capta. En el caso de la antena Lecher, la posición del cursor determina la largura de onda con el cual la antena establecerá sintonía en aquel momento:

1/4 de onda = circuito resonante paralelo o abierto.

1/2 onda = circuito resonante en serie o en corto-circuito.

Con un generador de gigahertz, emitiendo en ondas centimétricas, es fácilmente comprobable la lectura sobre la antena Lecher.

La lista indica 5,7 cm para el norte magnético: deslice el cursor de la antena hasta esta medida, coja la antena con las palmas de las manos volcadas para arriba y en una posición que le sea confortable. Concéntrese mentalmente en la dirección en que se encuentra el norte magnético mientras gira lentamente sobre sí en sentido horario. En determinado momento, la antena comenzará a quedar pesada y se inclinará para bajo. Confirme con una brújula si efectivamente usted consiguió detectar el norte magnético. La forma de utilizar la antena es la misma para cualquier otra cuestión. Vaya entrenando con los índices de la tabla.

e) **Dual rod** - consta de dos varillas en forma de "L" que, seguras por la pierna más

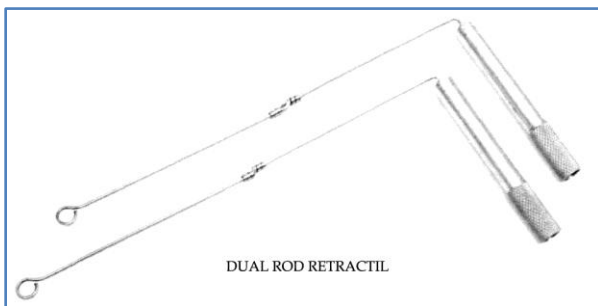

pequeña de la "L" y mantenidas paralelas y en la horizontal, se deben cruzar en el momento de la sintonía. La convención mental establecida es: cruzamiento para el sí y alejamiento para el no. Particularmente considero este el mejor instrumento dentro de la familia de las varillas; si es posible tener dos, un grande para exteriores y un pequeño

para trabajar en interiores o locales sin viento.

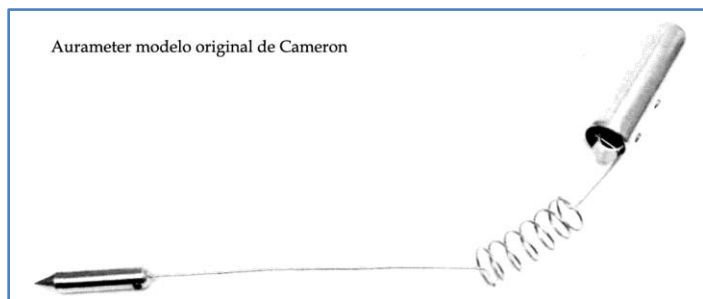

f) **Aurameter** - este instrumento fue desarrollado por el Rev. Verne Cameron, radiestesista californiano. El nombre fue sugerido por Max Freedom Long conocido antropólogo y escritor, por considerarlo capaz de medir el campo energético humano. El aurameter reúne las calidades de otros

instrumentos como lo, dual rod y la varilla, pues permite movimientos en todas las direcciones. Cameron siempre utilizó este instrumento en su principal actividad radiestésica que fue la investigación de agua. En 1925 Cameron se encontraba en Escondido, en California; la necesidad de encontrar un local para perforar un pozo para agua potable lo hizo aceptar un instrumento ofrecido por un vecino: era una vara radiestésica en el formato de T con una larga vara que debería ser sostenida entre los dientes. Cameron no sólo encontró agua sino que perfeccionó el instrumento. El original americano es bien mayor que el similar brasileño, más pesado, y comporta dos varas, siendo una



de ellas dentro de la empuñadura.

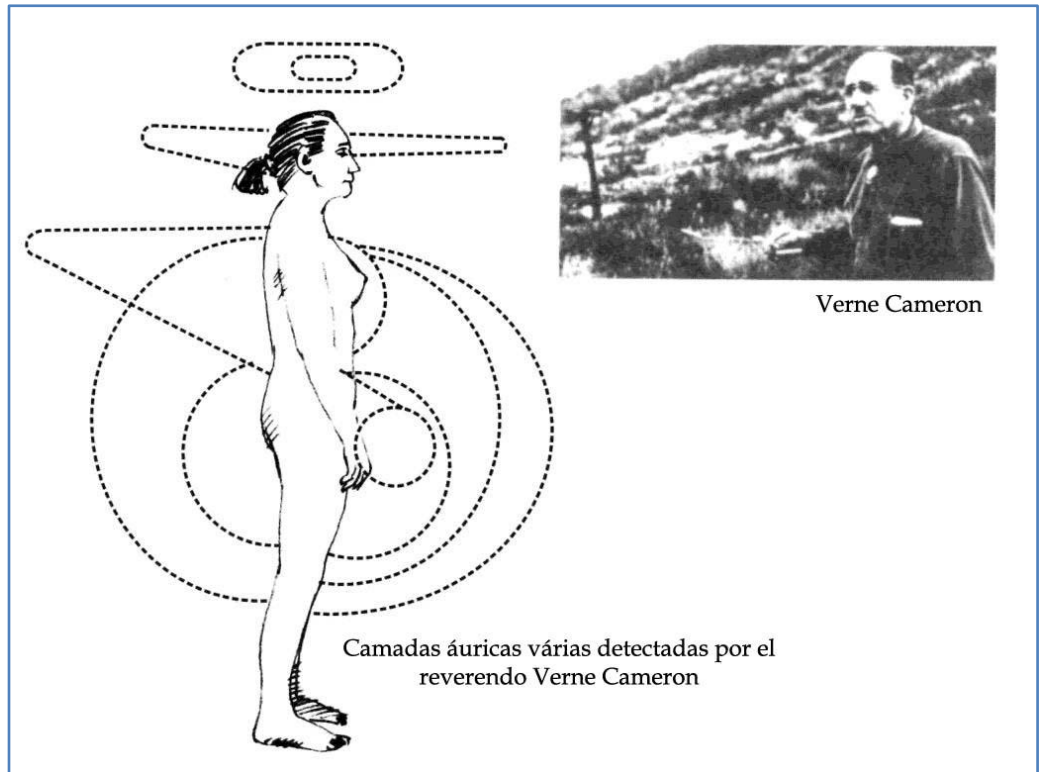

g) **Bobber** - varilla de fácil utilización, compuesta de una empuñadura y una varilla de



acero fino con un peso en la punta. Existen algunas diferencias entre modelos conforme su origen; por

ejemplo, el similar alemán denominado biotensor, cuya extremidad comporta un anillo de plata o de oro, conforme las características del operador. Debe ser mantenido a 45° la respuesta con un balance vertical corresponde al "sí" y con oscilación lateral al "no". Puede sustituir cualquier otro instrumento radiestésico, sobre todo en investigación de campo.

h) **Punteros** - buena parte de las veces en que se hace una investigación sobre un gráfico, planta o foto, se hace necesario apuntar un determinado lugar sobre los mismos. Los punteros más recomendados son los de cobre y ferrite; una de las puntas debe ser afilada, de modo que queden parecidos con un lápiz.



i) **Brújula** - instrumento indispensable, cuando del uso de dispositivos que requieran orientación. Adquiera de preferencia una brújula con una caja

grande; el conjunto permite una mejor evaluación del norte buscado.

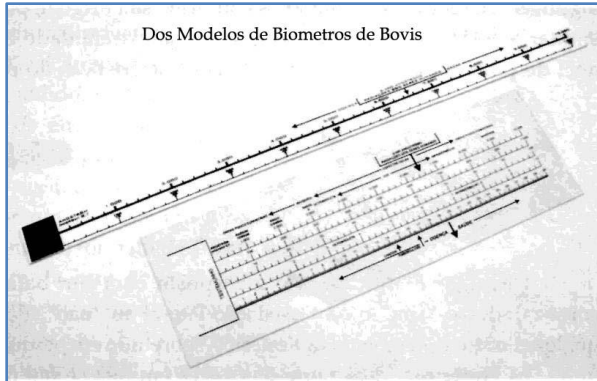

j) **Biómetro de Bovis - o regla biométrica.** Desarrollada por el radiestesista francés Antonie Bovis, sus varias escalas permiten aferir diferentes valores, además claro de la escala original o biométrica basada en angströms, medida de largura de onda. Cualquier análisis radiestésico debe ser cuantificada, mensurada, evaluada según un padrones numéricos, referencial, que permite establecer comparaciones.

Existe un número bien grande de dispositivos radiestésicos para los más variados fines, desde péndulos, pasando por múltiples varillas, y hasta algunos aparatos con alimentación eléctrica.

Nota: Algunos instrumentos radiestésicos sólo dan resultados excepcionales en las manos de sus inventores y de algunas raras personas que se sintonizaran bien con el proceso mental que dio origen a la elaboración del instrumento.

ES indispensable la buena calidad de los instrumentos radiestésicos, que presenten una ejecución esmerada y que sus formas sean reproducciones exactas de los originales. Infelizmente no es eso que se encuentra buena parte de las veces disponible en el mercado, pero, como para todas las reglas existen excepciones, uno de los fabricantes nacionales produce instrumentos con una calidad igual o superior al que de mejor se fabrica en Europa.

La práctica con varios instrumentos radiestésicos

Varilla:

El más tradicional instrumento radiestésico presenta una cierta dificultad en su manejo. Aún hoy es común en el interior del país los poseros, al busquen el local para cavar el pozo, hagan uso de la tradicional varilla. En estos casos es usada una varilla hecha a partir de un gajo fino de árbol, bifurcado. Las varillas de madera son bastante duras para doblar en la posición de uso; por ese motivo hace algún tiempo que son usadas varillas hechas de otros materiales. El siglo pasado eran comunes las varillas de barbas de ballena; nuestro siglo pasaron a ser fabricadas en todos los materiales, desde el acero al plástico.

La varilla debe tenida con las dos palmas de las manos volcadas para arriba, mientras se tensiona la misma.

Así como el péndulo y todos los demás instrumentos radiestésicos, la respuesta de la varilla es basada en la convención mental voluntaria o involuntaria del operador.

La tradición oral y el conocimiento empírico impusieron al posero la convención mental involuntaria. Ya los cosmopolitas, habituados a las prácticas intelectuales, hacen una convención mental proposital. Más refinado, tal vez, pero de resultado idéntico.

Hemos visto investigadores de agua acepten dos resultados opuestos de la vara como positivos: para unos la inclinación abrupta para bajo indica el local donde el agua se encuentra, ya para otros la inclinación para cima representa una onda tan fuerte que seguramente indica la presencia de agua. "Tá viendo, tá viendo, casi arrancó la vara de mis manos", exclama normalmente el feliz posero.

La vara segura bajo tensión mantiene un equilibrio precario; a la más pequeña contracción muscular del practicante hacen huir de la tensión moviéndose para bajo o para arriba, de acuerdo con la contracción.

Este es un instrumento adecuado para la prospección externa, permitiendo caminar en terrenos accidentados. Se muestra impropio para investigación sobre mapas o testimonios, como es normal en todo tipo de trabajo interno.

Dual-rod:

Este tipo de varilla a 90°, es la preferida por todos los radiestesistas que trabajan en la investigación de desequilibrios telúricos, dentro o fuera de las casas. Presenta una gran facilidad de uso. Basta mantener la empuñadura vertical y las varillas horizontales en la horizontal. La convención mental acepta es: cruzamiento de las varillas indica el sí y el alejamiento de las mismas, el no. Y aún posible acompañar el desplazamiento del par para la derecha o para la izquierda, indicando así el camino, por ejemplo, de uno vino de agua. Fue bastante usado durante la guerra de Vietnam por soldados americanos buscando bombas, vallas camufladas, escondites subterráneos etc. En un dual-rod de buena calidad, el atrito de la varilla con la empuñadura debe

ser mínimo, proporcionando, así un instrumento de fina respuesta. Para uso externo se recomiendan varillas horizontales superiores a 30 cm.

Aurameter:

El aurameter viene siendo usado por toda la suerte de malabaristas de la radiestesia con la pretensión de detectar chakras, aura etc. Fue creada así, para este instrumento, una serie de tics de manejo, tales como " descargar ", frotándolo en la pared más próxima. Usted ya pensó si el posero tuviera que "descargar" la varilla cada nueva tentativa!! Pero, para quien domina el conocimiento de la anatomía sutil del hombre, este instrumento es particularmente adecuado a la demostración de este fenómeno, por la rapidez de la respuesta. Manejarlo es bien fácil. Un radiestesista entrenado tiene la facultad de detectar todo lo que está oculto; esta es de hecho la finalidad perspicua de la radiestesia. Un malo radiestesista encuentra lo que no existe o lo que desea encontrar. Así como los demás instrumentos, el aurameter señala por convención mental lo que el operador venga a detectar. Tiene el inconveniente del cabo ser una continuación horizontal de la vara, lo que obliga a una posición medio torpe de la mano, causando a veces desequilibrios involuntarios.

Lobo antena:

De más conocida es a de Hartmann. Realizada a partir de un alambre de latón de 5 mm de diámetro y un metro de largura, este instrumento es bastante difícil de manipular en función del peso. Trabaja por convención mental.

ES mantenido proyectado para el frente, manos abiertas, la izquierda volcada para bajo y la derecha, para cima. Siendo la mano derecha, en el caso de los diestros, la mano de la reacción, ella provocará un desequilibrio proyectando la antena para la derecha, cuando ocurre la detección.

Antenas más pequeños como la Romani son más adecuadas para personas de menor porte físico; notar que la malla de la Romani es más pequeña que a de Hartmann.

La Práctica con el Péndulo:

Seguramente, antes de comenzar a trabajar con el péndulo usted estará tomado por un sentimiento de curiosidad e inseguridad, y estará preguntándose: será que soy capaz de practicar la radiestesia, será que tengo dones especiales para tal ejercicio? Relájese. La gran mayoría de las personas puede practicar la radiestesia! Claro que, como cualquier otra actividad que necesite de habilidad, algunos serán más capaces que otros, por ejemplo: cualquier persona puede tocar violín. Algunos raros tendrán gran dificultad y lo harán sin arte, mecánicamente; la gran mayoría tocará, sin más, y algunos harán del instrumento su forma de expresión. Todo bien, usted se dirá, pero la música es algo de tangible, y la radiestesia como es que funciona? De más simple explicación física que podemos ofrecer, que irá a satisfacer nuestras necesidades en el momento, es la siguiente:

1. El cuerpo humano, conforme conocimiento general, posee un campo energético a su alrededor. Este campo (llamado aura) se extiende de algunos centímetros hasta algunos metros, y puede ser medido por medio de instrumentos físicos.
2. Igualmente, la tierra posee su propio campo electromagnético, que también puede ser medido por instrumentos físicos.
3. El campo electromagnético (aura) humano está inmerso en el "campo ambiental" o campo magnético.
4. Hay una interacción entre los dos campos. Así, cualquier cosa que acontece en uno irá a afectar el otro.
5. Si el campo eléctrico humano es perturbado, cambios son registrados de algún modo por el sistema nervioso, y esto por su turno crea un efecto en el sistema neuromuscular.

Este efecto es, entonces, demostrado por el péndulo u otros instrumentos radiestésicos apropiados.

A partir de este punto usted irá a entrar en un mundo donde el sentido extra-sensorial del tacto es más importante que cualquiera de los otros sentidos. La técnica radiestésica debe obligatoriamente ser practicada dentro de la más estricta observancia de normas definidas, pues no se trata de una práctica fruto de alguna imaginación fértil pero, de una realidad definida.

La radiestesia tiende a crear dos tipos de comportamiento distinguidos: el escepticismo o una creencia exagerada.

Si usted está intentando descubrir alguna cosa, no debe dejar sus pensamientos interfieran.

Cuando usted coge un péndulo correctamente, es decir, entre el índice y el pulgar de la mano derecha (si usted sea diestro) o de la mano izquierda (si fuera zurdo), el péndulo comenzará a moverse.

Un péndulo puede ser hecho de madera, metal, vidrio o plástico. Aunque relativamente nuevo, el plástico o cualquier tipo de resina sintética poden perfectamente ser usados para este fin.

Péndulos de hierro son particularmente sensibles a campos magnéticos, mientras los de cobre son sensibles a la variaciones de campo eléctrico, por más simple que sean.

Usted podrá sentir que esta afirmación contradice la explicación sobre los efectos de los varios tipos de pensamiento, sin embargo ella se hará clara más tarde. Para el momento, esta explicación deberá ser aceptada.

El péndulo debe estar suspenso por los pelos de seda, algodón, línea de nilón o una fina corriente. Cualquiera que sea el material del hilo es aconsejable eliminar la torsión, encerándolo retorciéndolo etc, afín de que, cuando se suspenda el péndulo, este no entre en giro sobre sí.

Es recomendable que el iniciante en radiestesia busque un péndulo simple para comenzar sus prácticas; un péndulo esférico de madera o un trompo metálico serán los más adecuados en el momento.

Nuestra próxima etapa será aprender cómo usar el péndulo y cómo interpretar sus movimientos. Partiendo del principio que la pregunta formulada siempre es binaria, nada más lógico que reducir la respuesta también a códigos binarios. Ejemplo: Puedo comer esta fruta? La respuesta es sí o no. Fulano alcanzará la meta inicial propuesta? ES sí o no.

Para esto, vamos a codificar las respuesta de nuestro péndulo: Giro para la izquierda (anti-horario), no, respuesta negativa. Giro para la derecha (horario), sí, respuesta positiva. Oscilación en cualquier dirección, no se obtuvo respuesta; reformular la pregunta o rehacerla más tarde.

Usted deberá coger el péndulo entre el índice y el pulgar, dejando el hilo o la corriente que sobra prendido con los otros tres dedos contra la palma de la mano. El brazo deberá estar ligeramente separado del cuerpo, el codo más bajo que lo pulso. La mano estará un poco inclinada para abajo.

Usted no debe apoyar el brazo en la mesa, pero podrá hacerlo sentirse cansado.

A partir de este momento usted estará usando su cuerpo como un instrumento de detección, debiendo, por lo tanto, permanecer tranquilo y trabajar de una forma metódica.

Nunca imprima movimientos bruscos al péndulo en la tentativa de obtener una respuesta más rápida. Todo el proceso de respuesta tarda normalmente, para un iniciante, entre 5 y 20 segundos. No olvide que el movimiento de su mano debe ser involuntario.

El péndulo no posee vida propia. Simplemente amplifica sus movimientos neuromusculares. Estos movimientos reflejan el mundo interior del hombre.

La actitud mental y la práctica radiestésica

La Psicología antigua creía que toda la vida mental era un fenómeno consciente. Sin embargo el surgimiento del médico Sigmund Freud en el inicio de 1900, revoluciono el mundo, con su descubrimiento del "inconsciente". Este nuevo concepto trae luz para el conocimiento de los mecanismos del funcionamiento mental tanto patológico como del normal. Sabemos hoy que nuestro inconsciente puede contener informaciones acerca de casi todo lo que nos rodea.

En radiestesia una buena actitud mental es fundamental para la práctica radiestésica; todas las respuestas sí y no están contenidas en nuestro inconsciente, y que, a través de una reacción neuromuscular, reflejada en los aparatos radiestésicos, podemos accederlas correctamente.

Para alcanzar una buena actitud mental, es necesario desconectarse del mundo consciente para poder conectarnos con el inconsciente, y para conseguir eso se hace necesario que todos los músculos del cuerpo relajen, así como la mente; para tanto existen varias prácticas. Vamos a comprender también que existen varios niveles de relajamiento, que varían de los más suaves hasta los estados de hipnosis profunda. Para la buena práctica de la radiestesia, es sólo necesario un relajamiento bien suave, sin embargo el suficiente para desconectar el consciente. No debemos promover relajamientos más profundos, pues en la radiestesia, si de un lado necesitamos estar relajados para liberar el mundo inconsciente, del otro lado necesitamos tener atención en nuestra búsqueda radiestésica.

Aún para el practicante de la llamada radiestesia física es de suma importancia el perfecto dominio de su mente y consecuentes emociones durante todo el proceso radiestésico.

El sentido radiestésico es innato en el hombre y el radiestesista sólo lo tiene más desarrollado debido a un entrenamiento sistemático. Este sentido funciona en el nivel intuitivo y debe ser expurgado el máximo posible de intromisiones del intelecto y de la imaginación. El radiestesista usa el intelecto en la formación de las cuestiones y en la evaluación de las respuestas y usa la intuición a través de la facultad radiestésica. La radiestesia hace uso de la facultad supra-sensorial del tacto. Las respuestas obtenidas se originan del propio operador (del inconsciente), del inconsciente colectivo, o del akasha, conforme el objeto de la cuestión.

Condiciones a observar para la práctica de la radiestesia:

- A. Perfecta postura física en la manipulación del instrumento radiestésico.
- B. No trabajar bajo la acción de fatiga mental o física, estados emocionales o enfermedades. Y aconsejable un estado de relajamiento físico.
- C. Evitar influencias físicas, psíquicas o espirituales de personas susceptibles, hostiles, enfermo, negativistas o emocionalmente desequilibradas.
- D. Evitar trabajar en ambiente perturbador o hostil.

- E. Verificar si la cuestión es legítima. El objetivo de la investigación debe ser bien definido y el radiestesista debe concentrar toda su atención y gana en la búsqueda de un resultado eficaz.
- F. Interferencia mental consciente. Alcanzar un estado de imparcialidad en relación al tema abordado que pueda influenciar negativamente el operador.
- G. Usar un pensamiento claro, formulando la cuestión sin cualquier ambigüedad. Usar las palabras más adecuadas, visando expresar el más claramente el pensamiento deseado. ES muy importante hacer sólo una pregunta de cada vez, la cual deberá ser expresa de forma simple, con un sentido bien definido, sin ambigüedades. Si tal pregunta sea hecha de una forma tranquila, ella pasará para su MENTE PRE-CONSCIENTE.
- H. Estado de interrogación mental - este estado es el resultado de la fuerte gana consciente del radiestesista de conocer las respuestas para el asunto analizado. Esta fuerte auto-sugerencia hace el operador sensible a la energías oriundas del objeto, facilitando el diálogo mente-cuerpo, por medio de la reacción neuromuscular que accionará el instrumento radiestésico.
- I. Ejecución de la pregunta previamente formulada. Hablada o mentalmente.
- J. Convención mental - es una convención que el operador establece consigo aún para que los instrumentos respondan según un código preestablecido. Este acto es de fundamental importancia para la radiestesia. Cada vez que sea ejecutar una pregunta, debe hacerlo de la siguiente forma: puedo comer este fruto? si pudiera, gira para la derecha; si no pudiera, gira para la izquierda. Este proceso debe ser repetido todas a veces que haga alguna pregunta, hasta que su mente se habitúe a que la respuesta positiva es para la derecha y la negativa para la izquierda. Tras algún tiempo su mente pasará a responder automáticamente. Este periodo de entrenamiento variará conforme la frecuencia de trabajo.
- K. Estado pasivo de espera - es un estado en que el operador elimina por completo la noción del mundo exterior, persistiendo solamente la idea y la visión del objetivo de la investigación. Este estado de neutralidad subjetiva es lo que permite la sintonización y captación de las respuestas buscadas. Tal estado es más fácilmente obtenido con las prácticas de meditación y relajamiento.
- L. Usar el intelecto para verificar el sentido de las respuestas.

Durante prolongados periodos de detección, el péndulo podrá ocasionalmente parar, debido a un estado de saturación del operador (fading). Nosotros creemos que esto acontece a causa de alguna forma de fatiga, marcando el límite de la sensibilidad del radiestesista.

Este límite puede variar conforme el estado del operador, y usted no debe intentar realizar trabajos serios de detección cuando esté enfermo, débil o cansado.

Nuestro próximo paso es escoger la largura adecuada para el hilo. Coja el péndulo con aproximadamente 4 cm de hilo, colóquelo sobre la palma de la mano libre, espere que entre en rotación; si eso no acontece suelte 1 cm más de hilo; repita esta operación hasta el péndulo girar. Rehaga todo el ejercicio para confirmar la altura encontrada. Normalmente ella se sitúa entre 8 y 12 cm. Trabajando con energías tan tenues como las que el radiestesista detecta, algunos factores ganan una importancia mayor. Y el caso del conjunto péndulo-operador que, cuando en sintonía, estará en las condiciones ideales para la práctica.

Polaridad del operador

Si durante su práctica ocurran a menudo resultados contradictorios, es aconsejable descubrir su polaridad individual.

El cuerpo humano está polarizado o positivamente o negativamente y las reacciones del péndulo son afectadas por esta polaridad.

La polaridad considerada en la radiestesia es a de el cuerpo etérico y es de naturaleza biomagnética. Ella varía con el sexo, pero es igual en diestros y zurdos. La polaridad física es de naturaleza bioeléctrica. Los dos tipos de polaridad pueden presentarse invertidos, juntos o aisladamente. En la mayoría de los casos la inversión no es definitiva.

Existen péndulos especiales para detectar polaridades; uno de ellos es el péndulo cilíndrico despolarizado, sobre el cual va pegada una camisa con una espiral helicoidal con un ángulo de 30 grados en relación al eje transversal. El segundo péndulo es compuesto de un pequeño bastón cilíndrico sobre el cual es fijada una espiral metálica en el sentido inverso del sacacorchos, para el péndulo positivo (+), y en el sentido del sacacorchos, para el péndulo negativo (-).

Usando péndulos con palabras hebraicas, Jean Gaston Bardet, creador de la radiestesia cabalística, constató que en la mano derecha el pulgar es positivo y el indicador negativo (en la mano izquierda estas polaridades son opuestas). El hecho de coger el péndulo entre el pulgar y el indicador anula las polaridades, no transmitiendo estas para el péndulo, mejorando la práctica radiestésica.

Primer método de detección de polaridad.

Obtenga una barra de imán y a coloque sobre la mesa a su frente. Coja un péndulo de plástico y suspéndalo sobre el polo norte (positivo) del imán y anote el resultado. Haga el mismo con el polo sur (negativo) y anote el resultado.

Si el péndulo girar en el sentido horario cuando colocado sobre el polo norte (positivo) y en el sentido anti-horario, cuando colocado sobre el polo sur (negativo), entonces usted tiene polaridad normal.

Las respuestas de su futuro péndulo probablemente serán:

Sentido horario: positivo - sí.

Sentido anti-horario: negativo - no.

Segundo método de detección de polaridad.

Use un péndulo cilíndrico despolarizado. En los hombres, la palma de la mano izquierda y el dorso de la derecha provocan oscilación positiva. En la mujer, que posee polaridad negativa, los movimientos pendulares son opuestos en relación al hombre. Esta polaridad es diferente de la polaridad física, en la cual hombres y mujeres tienen la mano derecha positiva y la izquierda negativa (el inverso en los zurdos).

Teniendo descubierto como su péndulo reacciona, vamos a colocarlo a trabajar. Vamos a realizar una experiencia que lo habilitará a checar su propio estado de progreso, además de incrementar su confianza.

Primero, pero, debemos prevenir de que los primeros resultados pueden ser confusos, a veces.

Esto contribuye para hacer sus tentativas más difíciles, estando distraído o no formulando las preguntas de forma apropiada o estando cansado.

Sugerimos que mantenga la realización de los ejercicios hasta que esté contento con el progreso que viene alcanzando.

No espere un índice del 100% de aciertos. Al alcanzar el índice del 70% ya podrá considerar que está haciendo radiestesia.

Experiencia:

Obtenga seis sobres pequeños y coloque un poco de polvo de café en dos de ellos, sal en otros dos y azúcar en los restantes.

Pida a otra persona para rotular los sobres A, B, C, D, Y y F; solamente ella deberá saber el contenido de cada uno.

Coloque los sobres en fila, encima de una mesa, la cual deberá estar medio metro, de distancia de usted. escoja uno de ellos y lo coloque a su frente. Cogiendo el péndulo sobre él, formule la pregunta:

"El contenido de este sobre es... (Café), (azúcar), (sal)?" Significa que usted tendrá que formular tres preguntas para cada sobre.

Haga un esquema para anotar sus resultados. Ahora, abra los sobres y confirme los resultados.

Experimente el uso de otros materiales que no sean café, sal o azúcar. Repita la experiencia cuantas veces desee.

Ejercicios suplementarios

Acuérdese de usar preguntas no-ambiguas, al intentar las siguientes experiencias:

1. Y este (tipo de alimento) benéfico para mis necesidades?
2. Cuántas de estas semillas germinarán? (10%) (20%) (30%) etc...?
3. Esta planta está en un lugar benéfico?
4. Yo tengo alguna deficiencia de vitaminas o sales minerales?
5. Cuántas cápsulas son necesarias? (5, 4, 3, 2, 1)

Su Práctica Diaria

Este es el método más simple y que vengo pasando a todos aquellos que fueron mis alumnos en estos últimos diez años. Un bueno radiestesista se hace con PRÁCTICA!!, mucha práctica, repitiendo incontables veces los ejercicios; prueba cuyo resultado no pueda ser confirmado en el final no tiene valor!!

Tome una baraja de cartas, retire las figuras, quedando así sólo con los naipes que serán usados como código de colores. Tenemos, entonces, cartas rojas y cartas negras, correcto?!

Baraje las cartas, coloque a su frente sobre la mesa diez cartas volcadas para abajo y, una a una, investigue el color de la carta, haciendo convención mental: Esta carta es roja? -Si fuera roja, gira para la derecha; si no fuera, gira para la izquierda. Aquellas que den respuesta positiva, usted mueve para el frente, todavía sin darlas vueltas. En el final, de vueltas todas las cartas y cuente su desempeño. A partir del momento en que esté acertando 7 cartas en 10, ya estará haciendo radiestesia. Baraje las cartas y repita la prueba tantas veces cuantas pueda; no desista, permita que su cuerpo se habitúe con el proceso radiestésico. Intercale esta prueba con otras experiencias más agradables. A los pocos su cuerpo ganará la capacidad de identificación de las energías, en el momento exacto en que su mente determinar; sobre todo no desista frente a la irregularidades de las respuestas.

Nosotros vivimos rodeados por todos los tipos de energías, algunas benéficas y algunas nocivas. La capacidad del organismo de percibir estas energías y evitar algunas de ellas es una propiedad de todos los seres vivos.

Los seres humanos poseen esta habilidad bien desarrollada, pero, debido al uso intensivo del intelecto, nosotros muchas veces a ignoramos.

Si quisiera, usted puede usar el péndulo para desarrollar esta sensibilidad. Y, como usted viene haciéndose emocionalmente neutro, percibirá que sus resultados se harán progresivamente mejores.

Ahora, intente crear sus propias experiencias y cuestiones, pero nunca deje el péndulo dominar su vida, cuando sólo soluciones lógicas deberán hacerlo.+

Los Testigos

No siempre es posible para el radiestesista tener disponible, en el exacto momento de la investigación, la persona, el objeto o cualquier otra cosa blanco de la investigación. Para eso se hace uso de algo que lo pueda representar, sea por homología o por analogía. Este objeto toma el nombre de testigo. Y es él que permite al radiestesista sintonizar el blanco de la investigación por resonancia durante la práctica radiestésica.

Los testigos pueden ser naturales o sintéticos. Los testimonios naturales son obtenidos a partir de muestras provenientes de los seres vivos y del reino mineral. Por ejemplo, un testigo de cabello, sangre, saliva etc. para buscar la persona a que él pertenece, o aún diagnosticarla. Una muestra de agua para prospectar agua, una muestra de un mineral para prospectar el mismo mineral.

Los testimonios sintéticos son obtenidos por síntesis a partir de elementos diferentes de aquellos que irán a representar. Así, por ejemplo, podemos usar la foto o la firma de una persona, para diagnosticarla.

La clasificación de los testimonios, elaborada por la Casa de la Radiestesia de São Paulo, se hizo clásica:

Naturales	Biológicos (A partir de la muestra de seres vivos)	Isogénica. (obtenidas a partir de un materia igual al investigado: Isos=igual)
	No-Biológicos (A partir de minerales)	Tautogénica. (sobre una parte del material original de la investigación: Tautos=mismo)
	Homólogos (obtenidos del mismo material investigado: Homos=elemento de comparación)	Icónicas (obtenidos a partir de fotos, imágenes y diseños)
Sintéticos	Análogos (obtenidos a partir de un material semejante al investigado)	Léxico (obtenidos a partir de palabras, firmas)
	Heterólogos (no tiene semejanza con el objeto de la investigación; son obtenidos por materialización radiestésica.)	Pragmáticos (obtenidos a partir de cosas u objetos diferentes de aquellos que representan; por ejemplo, el uso de un símbolo para expresar una calidad (pragmatos = objeto).)

Ejemplos:

Nat./Bio./Iso. = hoja de planta para encontrar plantas de la misma especie.

Nat./Bio./Tauto. = muestra de cabello para diagnosticar el donante.

Nat./No-Bio./Iso. = muestra mineral para encontrar yacimientos del mismo mineral.

Nat./No-Bio./Tauto. = pepita de oro para encontrar lo vino original de aquella pepita.

Sint./Homo. = cualquier material sintético bajo investigación.

Sint./Ana. = material sintético para estudio comparativo.

Sint./Ana./Icon. = fotografía de persona.

Sint./Ana./Lex. = firma o tarjeta de visita.

Sint./Ana./Prag. = símbolo del Tao expresando equilibrio.

ES aún posible se obtengan testimonios sintéticos por impregnación sobre uno soporte. La técnica más rápida y eficaz fue desarrollada por los hermanos Servranx, radiestesistas belgas; estamos hablando de la materialización o valorización radiestésica. Su trabajo se inició en 1935 y sólo en 1944 consiguieron llegar al resultado hoy conocido. De entrada ellos usaron un círculo para aumentar la vibración de la palabra escrita y, más tarde, tras una investigación con varias otras figuras geométricas, descubrieron que aquella que mayor concentración energética producía sobre el testigo era el decágono (polígono regular de diez lados). En el capítulo sobre gráficos, el lector podrá encontrar mayores detalles sobre el decágono y su utilización.

Nunca dispense uso de testimonios durante la práctica radiestésica. Por ejemplo, si estuviera analizando cualquier aspecto de la vida de cualquier persona, salud, profesional etc, mantenga el péndulo suspenso sobre cualquier tipo de testimonio de esa persona y, con la otra mano, vaya indicando las posibilidades a investigar; de esta forma usted sólo tendrá en mente el sujeto de la cuestión propuesta. También sobre gráficos de análisis coloque el testigo en el espacio reservado para el mismo, lance el péndulo y aguarde la respuesta. Use siempre el mismo tipo de método de trabajo; sólo de esta forma su cuerpo se habitúa con la práctica radiestésica.

Guarde los testigos en pequeños sobres, con el nombre en el frente. No deje sus testimonios al azar sobre la mesa de trabajo, mezclados con otros testimonios u objetos, pues estos permutaran energías entre sí.

El mejor testimonio es aquel que mejor representa el objeto de la investigación. Así, los mejores testimonios humanos son: la sangre, la saliva, el cabello; en la falta, una foto, cualquier foto actual; una foto de veinte años atrás representa mejor la persona en aquella época. No tiene foto, vaya de pasaje manuscrito, tarjeta de visita. No tiene nada, haga un testimonio sintético en el decágono, con nombre, fecha de nacimiento. Atención: este testimonio dura sólo 72 horas. Trabaje sobre una mesa limpia, despojada de adornos, sin pirámides, cristales, santito protector,

humo de incienso en el ojo etc. No olvide que está trabajando con energías muy tenues, prácticamente indetectables. No desista

Las múltiples aplicaciones de la radiestesia

Se puede decir que la radiestesia encuentra aplicación en todos los campos del conocimiento humano. Conforme las cuestiones propuestas, variarán seguramente los instrumentos y las técnicas de investigación a ser adoptadas, pero, un radiestesista bien entrenado siempre contribuirá positivamente en cualquier tipo de investigación.

He ahí algunas aplicaciones típicas de la radiestesia:

1. Prospección hidromineral (de más antigua aplicación de la radiestesia) - Localización de agua y vetas de minerales.
2. Investigación agrícola - análisis de suelos, selección de semillas, orientación agrícola.
3. Investigación en geobiología - detección de energías nocivas de origen telúrica, de la red eléctrica, de problemas relativos a la arquitectura. Elección de locales, formas y materiales para construcciones de carácter ecológico.
4. Investigación homeopática - permite la elección de remedios homeopáticos, su dinamización, posología y duración del tratamiento.
5. Investigación criminalística - localización de desaparecidos, de secuestrados y de criminales.
6. Investigación psicológica - evaluación profesional de candidatos a cargos, evaluación de disturbios psicológicos.

Prospección hidromineral

El texto de este capítulo es, en su mayoría, fruto de la colaboración del geólogo Marcos Alves de Almeida.

Como ya fue dicho antes, en el primer periodo de su historia, la radiestesia se destinaba sobre todo a la investigación hidromineral.

Los más diferentes métodos fueron creados y utilizados a través de los tiempos para realizar esta tarea.

Dos métodos o conjuntos de métodos distinguidos pueden ser utilizados en la prospección hidromineral o radiestesia de campo. El primero de ellos hace uso del conjunto de teorías del abad Mermet y es parte de la llamada radiestesia física. El otro método es lo de la radiestesia mental, en el cual el estado de interrogación mental y la convención mental son los mecanismos fundamentales para el buen resultado de la práctica.

Las aguas en movimiento o cursos de agua subterráneos suministran emanaciones más intensas que las aguas estancadas, sean ellas de pozos o cavidades. Dos tipos de instrumentos radiestésicos pueden ser utilizados para la investigación: las varillas y los péndulos. Por varillas entendemos cualquier tipo de varilla: la horquilla tradicional, el dual rod, el aurameter o cualquier otro tipo de varilla. (El aurameter, creado por Verne Cameron, fue en su origen un instrumento para la investigación de agua.) Al aire libre es preferible el uso de este tipo de instrumentos, en función de la irregularidad de los terrenos y del viento. Si el radiestesista sienta mayor afinidad con el péndulo, es aconsejable que posea dos o tres péndulos con pesos variados para que pueda escoger el más indicado en función de las condiciones de investigación existentes. Los péndulos para radiestesia hidromineral deben tener un peso mayor que los para uso interno. También se aconseja el uso de hilo largo, que producirá un giro más rápido con péndulos pesados.

Método tradicional para investigación en loco

Al entrar en un determinado punto del terreno, con la "mano buena" cogiendo el péndulo y con el otro brazo extendido formando una antena, el radiestesista debe formular la siguiente pregunta: "En qué dirección se encuentra el agua? ", mientras gira sobre sí aún, manteniendo la concentración mientras lo hace. En determinado momento el péndulo entrará en giro. Marque la dirección encontrada usando una referencia visual o haciendo una marcación en el suelo. Vaya ahora para un punto distante del inicial y repita la operación. El cruzamiento de las dos direcciones indica el lugar a perforar. El mismo método puede ser utilizado con la varilla radiestésica. Para afinar la detección, o establecer con más exactitud el punto a perforar, parta del punto del cruzamiento de las líneas previamente halladas e imagine un gran círculo cuyo centro es ese lugar, con un radio de 15 a 30 metros. Camine ahora a la vuelta del círculo, en dos puntos opuestos, el péndulo volverá a girar; trace una línea uniendo estos puntos; tendrá, así, la dirección del curso de agua subterránea. Haga ahora ese trayecto, usando como anteriormente el péndulo o varilla, buscando confirmar el punto exacto a ser perforado.

Cálculo de Profundidad.

Según el abad Mermet, en la altura correspondiente a la estatura de un hombre en pie sobre el lugar de la fuente de agua se forman capas magnéticas que indican la profundidad a que se encuentra la referida agua. Se comienza por levantar el péndulo el más alto posible; así al bajar el péndulo, se van atravesando capas magnéticas correspondientes a la profundidad, y el péndulo hasta entonces inmóvil inicia un movimiento correspondiente al número de series y rotaciones relativas al agua.

- En la altura de los ojos, indica una profundidad de 40 a 50 m.
- En la altura de la cintura, indica agua a 100 m.
- Por la altura de las rodillas, indica agua entre 200 y 250 m.
- Y por la altura de los tobillos, el agua se encuentra de 300 a 400 m.

Este método fue utilizado durante décadas por muchos investigadores, y es también recomendado por varios autores de trabajos sobre radiestesia.

Método de golpear el pie para determinar la profundidad del agua.

Estando el radiestesista en pie sobre el lugar de la fuente de agua subterránea, y con el péndulo girando, golpeará con uno de los pies en el suelo a un ritmo especificado; una determinada medida debe ser establecida y relacionada con cada golpe, por ejemplo, 1 metro por golpe o, si la profundidad sea grande, dos a tres metros. En el momento en que el golpe coincida con la profundidad del pozo, el péndulo cambia su patrón de movimiento. En el caso del operador que no consiga golpear el pie sin afectar el movimiento del péndulo, se recomienda el uso de la varilla radiestésica. Queda claro que este método es un código de acceso al inconsciente, donde cada golpe representa un paso energético del total de la profundidad aún desconocida por el consciente del radiestesista.

El primer radiestesista conocido a practicar con éxito radiestesia la distancia fue el abad Mermet. Algunos otros pueden haberlo hecho en la misma época, pero la dimensión del abad opacó para siempre a los demás. Haciendo uso de radiestesia mental, hecho curioso en el caso del hombre que creó las primeras teorías para una radiestesia física, Mermet detectaba sobre cualquier planta que le era llevada del lugar donde se podía perforar un pozo, dando inclusive el flujo y calidad del agua.

Varios métodos diferentes pueden ser utilizados, y esto más en función de las características del operador del que cualquier implicación técnica.

Frente a la planta, si es posible orientada como estaba en el lugar de origen, lance el péndulo a partir de una de los márgenes en cualquier dirección, mientras mantiene en mente la cuestión "En qué dirección se encuentra el agua?", "En qué dirección se encuentra un vaso de agua?" etc. Lentamente el balance del péndulo suspendido con hilo largo se direcciona para un determinado

ángulo; cuando este finalmente estabilizarse señale la dirección encontrada. Repita la operación a partir de otro punto en una de los márgenes. Una vez obtenida la nueva dirección sobre el mapa, el punto de cruzamiento de las dos líneas indica el punto buscado. Cualquier variante para este sistema de coordenadas puede ser usada. Para determinar la profundidad, utilice una escala numérica, o una simple regla de 50 cm.

Prospección de Agua Subterránea.

La investigación de agua subterránea en la corteza terrestre, a grandes profundidades, será de fundamental importancia el próximo milenio. El agua de subsuperficie, en la capa de suelo que cubre las rocas, se encuentra, en el general, contaminada por la ocupación desordenada de las grandes ciudades. En el campo, el uso de fertilizantes e insecticidas, en la tierra utilizada y reutilizada por decenas y centenares de años, causa la polución del agua de las napas freáticas, localizado en el subsuelo. Se observa comúnmente basura clandestina, sin reciclaje, en las costas de los drenajes, en la periferia, donde "nadie" está viendo. Esa basura es transportada por las aguas de lluvia, drenaje abajo, hasta riachos, que lo transportan hasta pequeños ríos y estos finalmente, hasta los ríos mayores, polucionando toda la cuenca de drenaje captadora de agua de una vasta región. Esos ríos alimentan las presas que nos suministran agua. Ese ciclo vicioso tiene un único resultado: contaminación desenfrenada de toda el agua potable disponible en superficie y subsuperficie. En ese ínterin, la antigua investigación de agua subterránea, en subsuperficie se hace obsoleta e ineficiente, ante el cuadro asustador de la ocupación desenfrenada. Solamente en lugares remotos aún es posible encontrarse agua potable, en algunos rincones, donde no existen fosas sépticas o ciudades en las cabeceras de los ríos. En estas dos últimas décadas, a busca de agua subterránea se hizo intensa. Las grandes industrias, los hospitales, los centros comerciales, barrios enteros necesitando de mucha agua hacen perforaciones por medio de sondajes, a grandes profundidades, alcanzando el substrato rocoso, donde se encuentra el agua investigada actualmente. Las rocas cristalinas son grandes almacenadoras de agua potable. Sin embargo, encontrar agua en esas rocas exige conocimientos previos de geología y ciencias afines, a continuación descritos. El nuevo método de prospección de agua subterránea no busca el agua propiamente dicha, pero donde se aloja. En ese caso es necesario el conocimiento de esos lugares almacenadores de agua.

Método tradicional de radiestesia en la busca de agua subterránea

La antigua investigación de agua subterránea era totalmente basada en la prospección del agua en sí. No se preocupaba con el lugar donde eran almacenadas. Deducían teóricamente donde se alojaba el agua a través del comportamiento del agua y no el contrario. Así, "se creaban" los lugares donde el agua era encontrada, contrariando los principios mínimos de geología, geología estructural, geo-hidrología y otras ciencias. Libros fundamentales de radiestesia práctica, como lo de Saevarius, muestran formas complicadas de detectarse la presencia de agua. Se observa que las técnicas, por veces acertadas, exigen una adaptación para cada tipo de persona que irá a desarrollar el método. También la forma como él y los varios investigadores imaginan cómo se comporta el depósito en el cual se encuentra el agua, en la mayoría de las veces, no tiene nada a ver con la realidad, y no pasa de fantasías interpretadas por legos, que no entienden del subsuelo.

En agua de subsuperficie, en el suelo de alteración superficial, las profundidades varían entre 5 y 40 metros, los varios mecanismos y métodos radiestésicos funcionan muy bien. Se resalta que, en grandes profundidades, ya en la roca, esos métodos no son tan exactos, empírica, en el sentido de sea correcto de que la fuente esté en el lugar indicado. En la verdad, la búsqueda fue casual, pues, al buscar con la varilla o horquilla, el radiestesista camina sin rumbo, recorriendo el área entera a la busca de una reacción de la horquilla. La búsqueda es puntual. El radiestesista piensa que va "a existir" agua sólo y únicamente en aquel lugar que la horquilla indicó y en ningún otro lugar. Para el lego, el agua ocurre puntualmente, como en un embudo. Por falta de conocimientos, alegan que es un cruzamiento de vetas de agua. Otras veces, imaginan una fuente o corriente de 'agua "sinfonante", en forma de un vino, como se fuera un tubo o una manguera cueva, llena de agua, serpenteando, acompañando la superficie irregular del terreno. Más comúnmente suponen ser un lago de agua subterráneo, como una lente vacía en el subsuelo conteniendo agua. Observando los dibujos explicativos, se verifica que ellos imaginan que hay un lago cerrado en una lente abierta en la roca o en el subsuelo. A veces imaginan un lago de agua en una caverna, con espacios abiertos en la superficie del agua. De hecho, eso puede acontecer en ambiente cárstico, desarrollado en rocas calcáreas, por la disolución de la roca debido a la reacción entre el carbonato de calcio, el gas carbónico y el agua, formando el ácido carbónico, que disuelve la roca. Pero ese tipo de morfología es vista en la superficie de la región de estudios, o por medio de fotografías aéreas o en el propio local. Se forman grandes dolinas, lagos arredondados en la superficie del terreno. También se observan sumideros de ríos, o sea, ríos que desaparecen en la superficie. En el valle del Río Ribeira de Iguape, las cavernas Santana y del Diablo muestran esas evidencias.

El Agua

El agua viene de la superficie a través de las lluvias que se precipitan en los continentes. Puede venir del deshielo de las grandes glaciarias en las regiones árticas. El agua penetra en las montañas, en el suelo de alteración. Penetra en fracturas existentes en las rocas y recorre kilómetros, alcanzando grandes profundidades. El agua, al penetrar en las fracturas de las rocas, se hace mineralizada. Dependiendo del lugar donde se acumula, absorbe los sales minerales presentes en esas rocas, que dan calidades especiales a esa agua. Las cuencas de drenajes son alimentadas por el agua de las lluvias, que se acumula en los drenajes principales generando riachos y estos forman los pequeños y grandes ríos. El exceso de agua penetra en el suelo hasta el nivel de las rocas, formando las napas freáticas o nivel hidrostático del suelo. La tendencia del agua es a ocupar los lugares más bajos, donde se acumula. El ciclo del agua termina en los niveles de los océanos.

Nuevo método de prospección de agua subterránea

El nuevo método de prospección de agua subterránea lleva en cuenta un conocimiento básico de la corteza terrestre y sus características geológicas. El agua penetra en el suelo y los suelos son variabais y complejos, de permeables a impermeables. Los suelos son superposición de rocas. O son derivados de las propias rocas que sufrieron alteraciones físicas (Desglose mecánico), químicas (lixiviación y alteración de sus constituyentes por la presencia de agua de acidez o basicidades variadas), físico-químicas y biológicas (formación de un manto de residuos con restos vegetales y

animales). Las rocas consolidadas en un periodo geológico antiguo sufrieron enormes tensiones y compresiones que permitieron su quiebra, a través de grandes movimientos tectónicos, generando fallas, juntas y fracturas. Esas discontinuidades fueron, en muchos casos, llenadas por agua de superficie, acumulándose en las grandes profundidades. El presente estudio tiene la función de desarrollar investigación en fracturas que acumulan agua en rocas cristalinas en las grandes profundidades. También se desarrolló un método de determinación de agua en suelos de subsuperficie y en rocas horizontalizadas denominadas rocas sedimentarias. La investigación en suelos y en rocas sedimentarias se asemeja; sin embargo cambia el punto de referencia. La investigación en rocas sedimentarias, donde se acumula el agua, se da en profundidades mayores, pudiendo alcanzar de centenares a un millar de metros de profundidad. Mientras en suelos de subsuperficie la profundidad no ultrapasa los 50 metros; hay excepciones.

Material básico utilizado en la investigación de agua subterránea

El material básico utilizado se divide en dos tipos: material técnico y material radiestésico.

Material Técnico:

- a) **Cuaderno de campo:** para anotaciones de las observaciones directas en el campo.
- b) **Brújula:** del tipo utilizado en navíos, con la base donde contiene los datos geográficos (norte-sur-leíste-oeste) móviles, no-fijas como la mayoría de las brújulas simples vendidas en el mercado. Las brújulas de base fija dan una orientación al contrario. Se hace una visada para este, pero lo que aparece en el visor es una orientación para oeste. Las personas pueden pensar que están yendo para oeste, pero en la verdad, están yendo para este. Tomar muy cuidado con lo manejo de las brújulas. Ellas también deben ser declinadas, pues el norte magnético (más a oeste) no coincide con el norte geográfico (más a este). O utilizar una brújula técnica de geólogo del tipo Brunton o Clar, más precisas pero de manejo técnico complejo.
- c) **Plantas topográficas:** de la región a ser estudiada. Esas plantas permiten un estudio más pormenorizado de la región a ser estudiada. Se observan los accidentes geográficos: ríos, morros, cuencas de drenaje.
- d) **Mapa geológico de la región:** cuando existen esos mapas, la investigación se hace más eficiente. Se pueden observar los tipos de rocas y las estructuras que afectaron esas rocas. Así se puede, a la distancia, determinar las posibles fracturas almacenadoras de agua, principalmente en las rocas cristalinas.
- e) **Mapa geomorfológico de la región:** con ese mapa se pueden visualizar, a la distancia, las formas regionales del relieve, la red de drenaje, los tipos de colinas, morros y sierras, el alineamiento de crestas de los morros y sierras y una infinidad de informaciones de la superficie de los relieves. No es un mapa imprescindible; sin embargo, ayuda a distinguir los valles, las pendientes y el tope de los morros y la distribución de los ríos y sus cuencas hidrográficas. Después se hace un estudio directo

del local donde va a investigarse, pero con el mapa en la mano para tenerse una visión complementaria regional.

- f) **Fotografías aéreas.** Escalas diversas 1:8.000, 1:25.000 o 1:60.000. Cuando se consiguen esas fotos de la región de estudios, se pueden trazar los lineamientos fotointerpretados y posteriormente verificar en el campo. La investigación se hace extremadamente precisa, pues la visión es de quien está mirando de arriba, de un avión.
- g) **Imágenes de satélite y mosaicos de radar.** Comprenden vasta región. Normalmente son en escalas muy pequeñas (1:100.000, 1:250.000 a 1:500.000). Ellas son útiles para identificarse los grandes trazos del relieve, como lineamientos extensos y los sistemas de fracturamientos regionales, los grandes macizos geológicos y los grandes ríos y las cuencas hidrográficas. No son imprescindibles, cuando se investiga en pequeños terrenos, pero son de extrema utilidad cuando se investiga un municipio entero, por ejemplo.

Material Radiestésico

- h) **Péndulo común:** de madera para plantas del terreno.
- i) **Péndulo común de metal:** (cerca de 40 gramos) para investigación de campo. Más pesado, no sufre movimientos debido al viento.
- j) **Péndulo ecuatorial-unidad:** de Jean de La Foye. Muy sensible. Capta el espectro de "ondas de forma" en las fases indiferenciada, magnética y eléctrica.
- k) **Péndulo para radiestesia cabalística:** con la palabra escrita en hebraico cuadrado: "brotará agua!" Ese péndulo es útil cuando ya se localizó la fractura o el local donde se encuentra el agua.
- l) **Dual rod:** Instrumento útil para encontrarse fracturas. Al se anda en el terreno, ya de posesión de las informaciones geológicas-estructurales, y sabiéndose de antemano la dirección de la fractura, se anda perpendicularmente a esta y, al cruzarla, el dual rod se abre o se cierra, de acuerdo con los códigos establecidos por cada radiestesista.
- m) **La horquilla en "Y"** localiza puntos. En un terreno, un plan ha infinitos puntos. Utilizarla para localizar fracturas, que son planos inclinados, a grandes profundidades, que se proyectan en la superficie como líneas, no es conveniente. La horquilla funciona en búsqueda de agua subterránea en suelo. El radiestesista anda caóticamente en el terreno a la búsqueda de un punto donde se encuentra una anomalía indicativa de la presencia de agua.

Gráficos auxiliares

Muchos gráficos pueden ser creados, a medida que la ciencia avanza en los descubrimientos de anomalías que reflejen la presencia de agua en el substrato rocoso o en subsuperficie, de forma directa o indirecta.

Biómetro de Bovis: regla radiestésica, permite medir longitud de onda en angström (unidades Bovis radiestésicas).

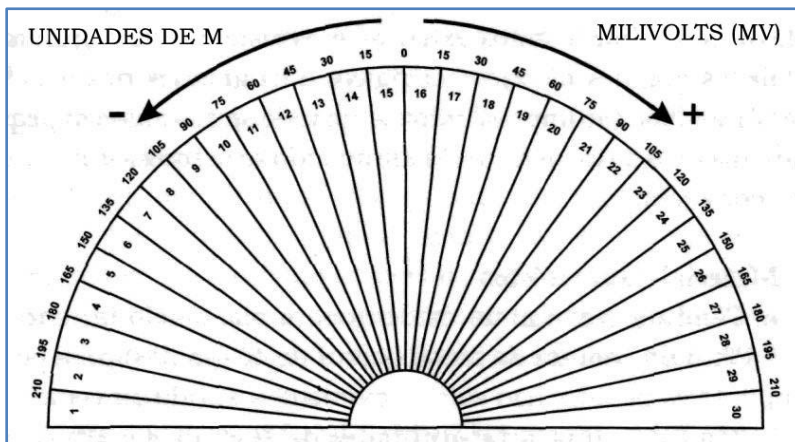

Medidor de diferencia de potencial espontáneo en milivolt/ metro: tiene la función de medir anomalías electromagnéticas emitidas por discontinuidades geológicas, indicativas de presencia de fracturas, fallos geológicos, contactos entre tipos de rocas diferentes. Las anomalías indicadas pueden sugerir la presencia de agua contenida en esas discontinuidades.

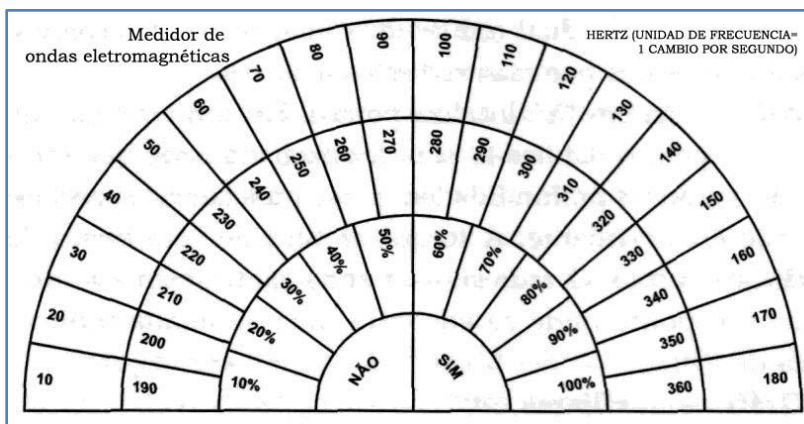

Medidor de ondas electromagnéticas: de baja frecuencia. Presentan longitud de ondas largas (en angström) que son medidas en HERTZ (Hz). Varían entre 3 y 300 Hz. Son indicativos de anomalías electromagnéticas asociadas a la presencia de agua subterránea. La frecuencia en Hertz es inversamente proporcional a la longitud de onda en Angström.

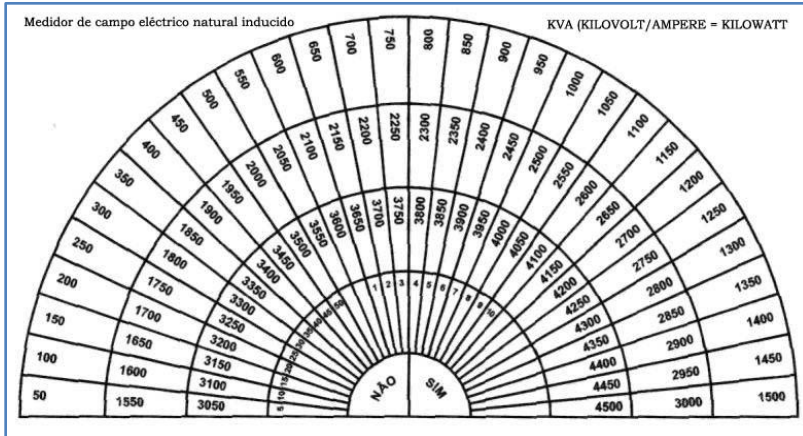

Medidor de campo

eléctrico natural inducido:

La unidad es en kilovoltio ampere (KVA = kilowatts). La presencia de agua subterránea que forma un dipolo, genera un campo eléctrico natural inducido.

Medidor de campo magnético natural inducido

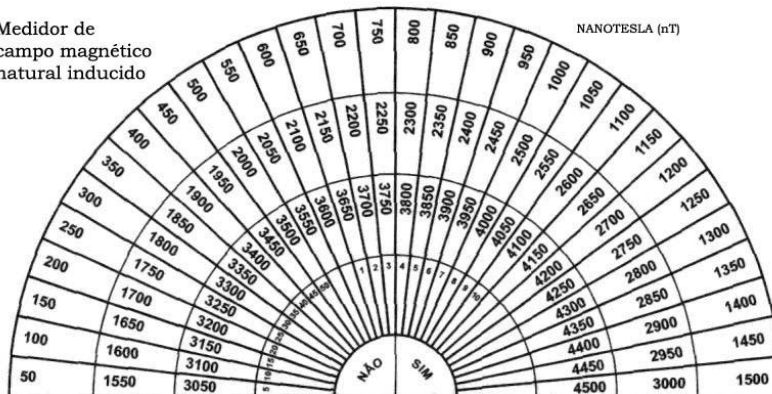

Medidor de campo

magnético natural

inducido:

la unidad es en nanoTesla (nT). Ese campo es generado en presencia de agua subterránea.

Medidor de la cantidad de agua

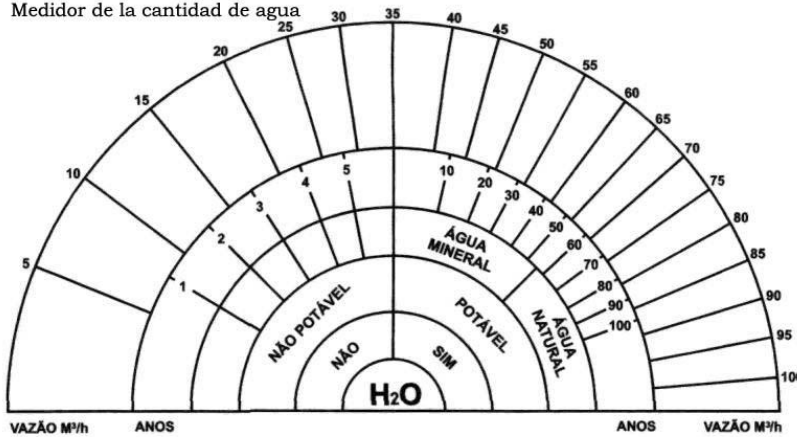

Medidor de la cantidad de

agua:

en volumen, que puede estar concentrada en el depósito almacenador y medición probable de flujo/m3.

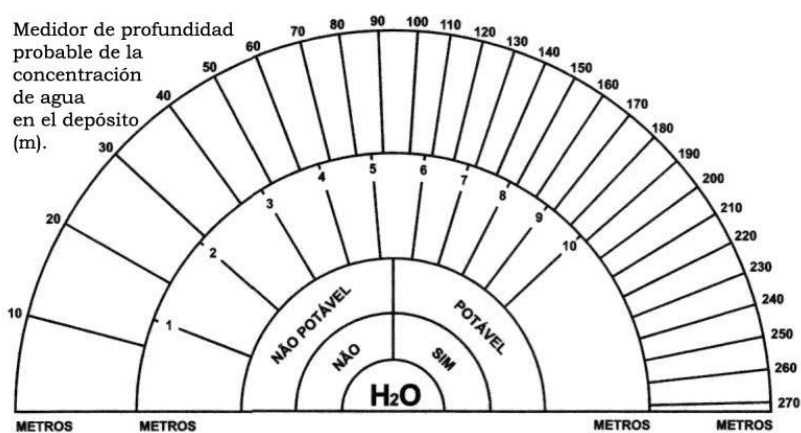

Medidor de profundidad probable de la concentración de agua en el depósito (m).

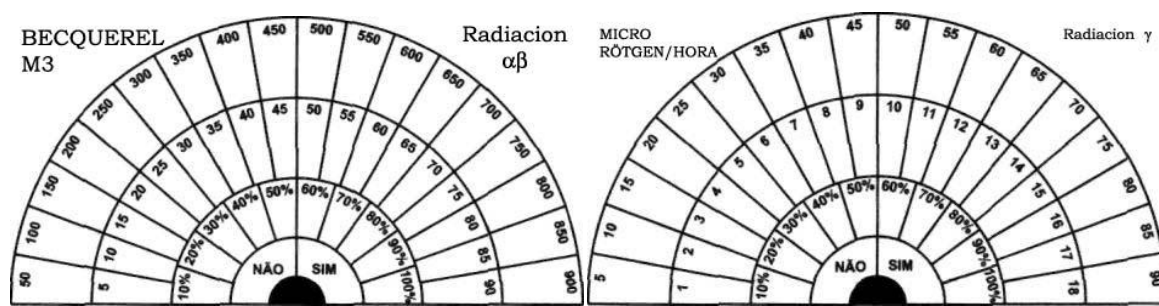

Medidor de las condiciones de ionización: (para lugares y para seres vivos) de Jacques La Maya. Valores (+): positivos o maléficos. Valores (-): negativos o buenos. Ese gráfico tiene la función de identificar la presencia de iones positivos nocivos de un lugar. En presencia de agua subterránea en movimiento, fallos y fracturas geológicas, campos eléctrico y magnético, radioactividad, microondas, aire acondicionado, ventiladores en lugares cerrados, locales cerrados por mucho tiempo y una infinidad de anomalías nocivas que se puede identificar, tanto las naturales como las domóticas. Iones positivos intentan equilibrarse actuando sobre las células de las personas en la tentativa de incorporar un electrón, por ejemplo, en su campo de fuerzas, con eso afectan las células, desequilibrándolas.

MEDICACION Y ESTUDIO DE Las CONDICIONES DE IONIZACION YIN/YANG (Para lugares y seres vivos) Valores (+) positivos y maleficos Valores (-) negativos y benignos

TABLA DE DETERMINACION DE PORCENTAJES 0= Neutralidad Yin/Yang (de -10 hasta +10)



Gráfico para determinación del porcentual Yin/Yang: de Jacques La Maya.

0: Neutralidad Yin/Yang Equilibrio aceptable: de -10 a 10.

Ese gráfico tiene como función verifique si un lugar tiene excesos de energía. Energía Yin por encima de -10 indica que el lugar está "robando" energía de los seres vivos (animales, plantas y seres humanos). Lugares insalubres y los mismos citados arriba. Mientras que energía excesivamente Yang indica locales con energía sofocante, como, por ejemplo, subir en el Monte Everest, a casi 9.000 m de altura. La energía de un lugar no puede ser excesiva (Yang) ni escasa (Yin). Es muy bueno un local con energía Yang hasta 25: microclima de montaña o de una playa, por ejemplo. En lugares con agua subterránea el gráfico indica el máximo Yin.

Transportador de grados: útil para la determinación de la inclinación de la fractura donde se aloja el agua subterránea.

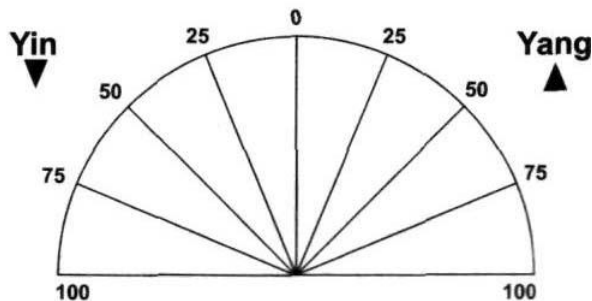
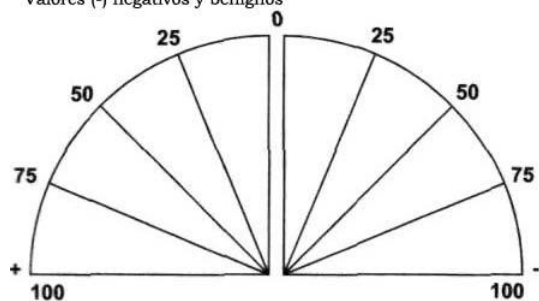
Sumándose todos esos datos, se puede aumentar el grado de acierto en la investigación de agua subterránea.

Agua en subsuelo

Características del suelo:

El suelo es definido como una colección de cuerpos naturales que se producen en la superficie de la Tierra, conteniendo materia viva y soportando o siendo capaz de soportar plantas. Y la capa superficial de la corteza terrestre en que se sostienen y se nutren las plantas.

Esa tenue capa es compuesta por partículas de rocas en diferentes estratos de desagregación, agua, sustancias químicas en disolución, aire, organismos vivos y materia orgánica en distinguidas fases de descomposición.

Los factores de formación del suelo. Denominados de intemperismo, incluyen también las fuerzas físicas que resultan en la desintegración de las rocas, las reacciones químicas que alteran la composición de las rocas y de los minerales, y las fuerzas biológicas que resultan en una intensificación de las fuerzas físicas y químicas.

Los factores principales en la formación del suelo son: el material original, el clima, la actividad biológica de los organismos vivos, la topografía y el tiempo.

- **El material original** es representado por los variados tipos de rocas que sufrieron desagregación mecánica e intemperismo químico, formando los suelos.
- **El clima** es representado por la lluvia y temperatura.
- **Los organismos vivos**, representados por las acciones de los microorganismos en el suelo, tienen la función de descomponer los restos vegetales y revirar la tierra.

- **La topografía** influye por el movimiento transversal y lateral del agua. El relieve, en pendientes más inclinadas, puede tener un suelo menos espeso del que en valles encajados y aplanados. Pueden ocurrir muchas situaciones diferenciadas e invertidas.
- **El tiempo** tiene fundamental influencia. Representa el intervalo de tiempo en que actuaron los factores de modificación de esa capa superficial que encubre el substrato rocoso. Mayor tiempo en que una cantidad de agua puede actuar sobre la superficie de la roca, alterándola, aumentando así la espesura de suelo de alteración.

El suelo es genéricamente dividido en tres horizontes principales: A, B y C.

Horizonte A: es el horizonte donde se acumula la materia orgánica, el manto de intemperismo. Ese horizonte, presenta la coloración más oscura, de ceniza a negra, es más arcilloso, o sea, más suave al tacto. Protege el suelo de la erosión, ocasionada por las lluvias que forman surcos en la superficie. Se resalta que ese suelo puede ser diferente al descrito.

Horizonte B: localizado abajo del manto de intemperismo. Ese horizonte es compuesto de suelo desagregado, y es formado por diferentes materiales, de acuerdo con la alteración de las rocas existentes en la región. Ese suelo puede tener composición variada y en el general es "lavado" por el agua de superficie, que penetra por fisuras y por los poros intersticiales del suelo.

Horizonte C: es compuesto por la roca alterada, ya en estado avanzado de desagregación física y lixiviación química ocasionadas por las aguas que actúan en el suelo. Sin embargo, aún preserva las estructuras originales de la roca.

Abajo de ese suelo se encuentra el substrato rocoso, en el general impermeable a la penetración de agua de subsuperficie. Se encuentran las rocas en estado son.

El agua a ser investigada se encuentra en ese suelo complejo. En general, el suministro de agua en el subsuelo está asociado con la distribución de lluvia en la región, proporcionando el abastecimiento de sus fuentes: el agua de superficie y la subterránea. El agua de superficie es disponible por los arroyos, ríos, lagos, reservorios y presas. La subterránea compone las napas freáticas y es retirada directamente por medio de pozos y de fuentes. Los problemas principales de la conservación de agua están relacionados con su cantidad y calidad. Como explicamos en el inicio, el suelo contendrá menos agua y tendrá calidad inferior debido a la urbanización e industrialización sin control. Otro factor de disminución y polución de las aguas es la deforestación, que ocasiona e intensifica la erosión superficial. No teniendo cobertura vegetal, las aguas corren en la superficie ocasionando inundaciones y llevando los nutrientes para los ríos. El subsuelo queda con el nivel hidrostático disminuido, haciendo a veces el suelo seco. Un buen programa de conservación del agua, para asegurar un abastecimiento domiciliar e industrial, debe ser fundamentado en la reforestación y en la protección de la vegetación natural, en la conservación del suelo, en el control de las inundaciones y en la conservación de la microfauna viviente en el manto de intemperismo. Dentro de ese cuadro, a busca de agua potable en el subsuelo se hace problemática y en principio poco interesante. La identificación de agua en el

subsuelo tiene interés en el que se refiere a la salud de los vegetales, animales y seres humanos. La insalubridad de los lugares con agua subterránea en movimiento no es percibida por las personas en general. Sin embargo, afecta profundamente su vida diaria. Causa insomnio, mal estar, nerviosismo, además de enfermedades diversas. La presente técnica, a ser presentada, tiene la función de identificar esas anomalías ocasionadas por agua subterránea en movimiento localizada en el subsuelo. Y, claro, también sirve para encontrar agua potable propiamente dicha. En ese sentido, el conocimiento del relieve superficial y la utilización de los conocimientos de geomorfología, de la topografía, de las redes de drenaje que se encuentran en la región de estudios, permiten al investigador haber ya una visión preliminar de las condiciones del subsuelo. Ese conocimiento permite "ver", a priori, como las aguas subterráneas estarán moviéndose en cada situación, en los valles, en las medias pendientes, en lo alto de los morros. Los tipos de suelo, encubriendo las rocas, pueden sugerir si va a haber mayor o menor concentración de agua. Por ejemplo: un suelo arenoso, con cuarzo, de coloración blanquecina a beige, sugiere que va a haber concentración de agua en profundidad, llegando al nivel de la superficie de la roca. Pues es un suelo poroso, y el agua pasa entre los intersticios de los granos. Mientras el suelo arcilloso, colorado, cuando llueve se hace un suelo resbaladizo y probablemente no va a acumular agua en profundidad. A menos que haya un sector arenoso a media profundidad o en el contacto con la roca. También por la inclinación de la pendiente se puede "descubrir" donde se acumulará más agua. En ese sentido, el sentido común es suficiente: en lugares de menor inclinación se acumulará más agua del que en lugares más inclinados. No siempre! Puede haber acumulación en media pendiente, dependiendo de las estructuras de las rocas, como, por ejemplo, un sinclinal rocoso abajo del subsuelo. (El **sinclinal** es la parte cóncava de un pliegue de la corteza terrestre debido a las fuerzas de compresión de un movimiento orogénico.) Tome cuidado!

Como se ve, no es posible establecer un criterio único; la naturaleza es compleja y el investigador tiene que andar en el campo en detalle, en cada canto, mirando los afloramientos de suelo o roca expuestos en los cortes de carreteras etc. Muchas veces las informaciones de un lugar son encontradas en otro, donde se pueden ver las características del suelo, pues, en el terreno a ser investigado, plano, en la mayoría de las veces no se puede ver nada. Esa visión general ya debe pertenecer al investigador, que escrudiña y observa los lugares de trabajo.

Pero el trabajo fundamental es realizado por la percepción radiestésica, pues exactamente en el local de la casa, apartamento, comercio, industria, no se pueden verificar las informaciones arriba, pues todo se encuentra asfaltado, cimentado y construido. Sin embargo, el investigador ya hizo estudios comparados con los lugares que él ya investigó y ya determinó algunos parámetros. Esos parámetros radiestésicos, obtenidos en los lugares con control, sirven como modelo de observación para locales donde no se puede observar directamente. Pero los modelos son modelos y en cada lugar hay cambios, pues la naturaleza es dinámica y no estática, como parece ser para un observador lego. Aquella visión del investigador racional es obtenida de forma regional, para tenerse idea del armazón de la gran área del lugar de estudios. Además de eso, antes de llegarse en el área de investigación, en el camino, se deben observar las formas de relieve y la situación geográfica directamente.

Prospección de agua subterránea en el subsuelo - visión local

Esta investigación en el local de estudios puede servir para la localización de agua y/o a de insalubridad debido a esa agua. La técnica es la misma.

Investigación de agua subterránea potable en el subsuelo de un terreno

Se analiza desde la entrada del terreno con la regla de Bovis. Si hubiera agua subterránea, la regla va a acusar una disminución de la energía, por ejemplo, pasó para 2.000 Å. Se anda más y va verificando que la energía pasó para 2.500 Å. En otro local, pasó para 1.000 Å. Y en otro, para 6.500 Å.

Se nota que la energía, de longitud de onda de 1.000 Å, puede presentar mayor cantidad de agua o agua en movimiento.

Esa evaluación preliminar permite tenerse una idea de las energías emitidas por el lugar.

A continuación, se consigue un plano del lugar, con el norte magnético marcado. Se Potencia el plano en el decágono por veinte minutos, para aumentar la resonancia del lugar en el testimonio, que es el propia plano.

A continuación, se traza un cuadrículado en la planta, formando cuadrados con 2,5 cm de lado, por ejemplo. Esas medidas dependen del tamaño de la planta y del nivel de detalle que se quiere llegar.

Ahora el trabajo acontece en la planta. En cada cruzamiento de las líneas cuadráticas se mide la energía emitida con el biómetro de Bovis (Figuras 46 y 48).

Después de haber escrito la energía emitida en cada cruzamiento de líneas, se trazan las curvas de isofrecuencia (iso = frecuencia igual).

Para tenerse certeza de que la energía emitida por el subsuelo sea aún agua subterránea, se utiliza el gráfico de microfrecuencia o de diferencia de potencial y espontáneo (en milivolt / metro).

Ese gráfico va a indicar la mayor frecuencia en los lugares de mayor concentración de agua en movimiento.

Cuánto a la cantidad de agua en volumen, se utiliza el gráfico de volumen y flujo/metro cúbico; y cuánto a la profundidad, el gráfico de profundidad en metros.

Se puede construir, en áreas grandes, como una casa de campo, un mapa de isoflujos (la cantidad de agua que puede ser extraída por metro cúbico) o isovolumétrico (la cantidad de agua en volumen) y a la vez un mapa isométrico (la profundidad en que se encuentra la superficie del agua de mayor volumen).

Se comparan los datos de todos los gráficos y se verifica se tienen coherencia en los resultados.

Al se comparen esos mapas, se concluye donde es el mejor local para abrirse el pozo común o semi-artesiano. No se asuste, la investigación es trabajosa y tardada, pero la compensación es el éxito.

Si hubiera alguna influencia externa, o sea, del propio radiestesista que, ansioso, intenta, inconscientemente, influenciar los resultados, será compensada por el cruzamiento de diversos gráficos.

Puede ocurrir otra situación: las medidas pueden indicar otro tipo de anomalía. En esos casos, y aún no sabiéndose, se utilizan los gráficos de radiación ionizante para medir la presencia de gas radón, lado positivo.

Los gráficos complementarios de campos eléctrico y magnético son útiles en el sentido de que, en los locales donde hay agua subterránea, la experiencia ha mostrado, se forma un campo eléctrico natural inducido. Ese campo eléctrico genera un campo magnético. Se deben verificar con cautela los resultados. Otras anomalías también generan campos eléctricos y magnéticos. Como, por ejemplo, un fallo transcorrente que corta la superficie de la región. Son zonas profundas de sutura, que afectaron la Tierra en tiempos inmemoriales, por ejemplo, en la época cambro-ordoviciano, hay 400 millones de años.

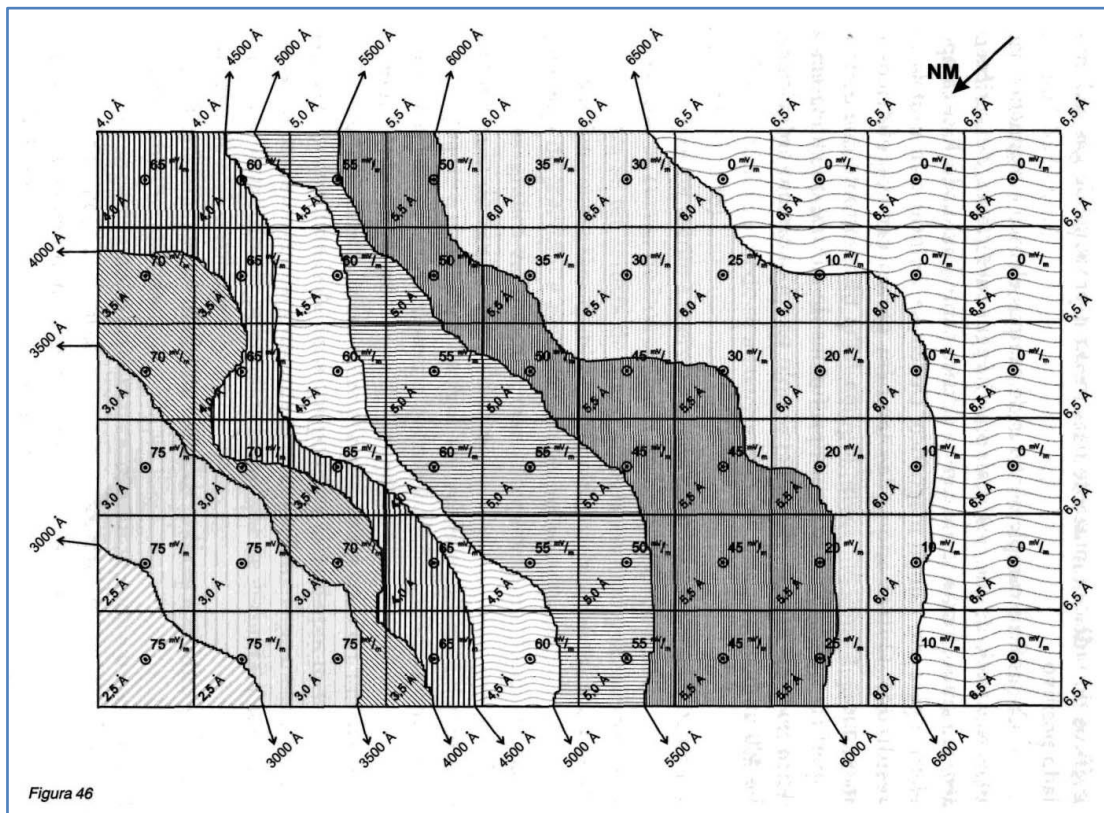

PLANO DE ISOFRECUENCIAS DE ANOMALIAS
BIOMÉTRICAS MEDIDAS CAPTADAS PELO
BIÔMETRO DE BOVIS



Figura 47

DIBUJO HIPOTÉTICO SIMPLIFICADO DE UN TERRENO AFECTADO POR AGUA SUBTERRÁNEA EN MOVIMIENTO



LEYENDA: CURVAS DE ISOFRECUENCIAS (MEDIDAS EN ANGSTRÖNS)

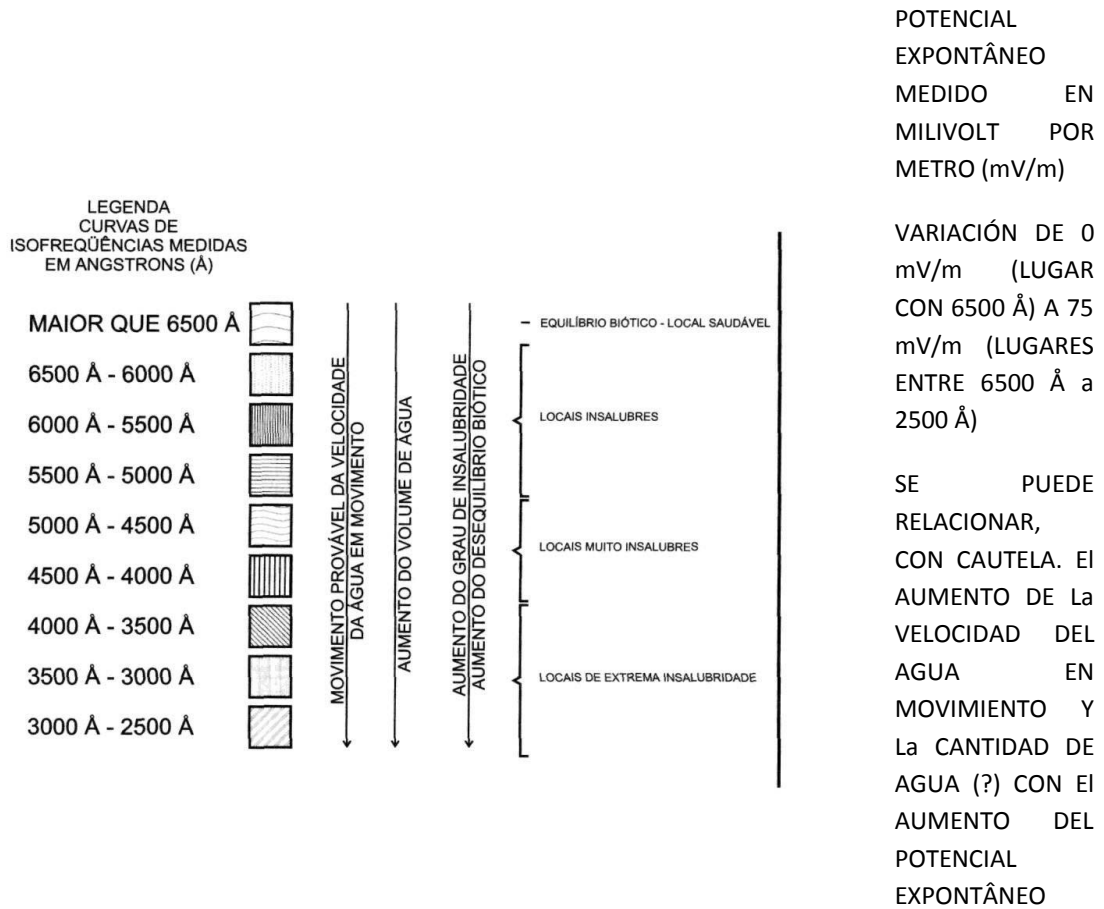
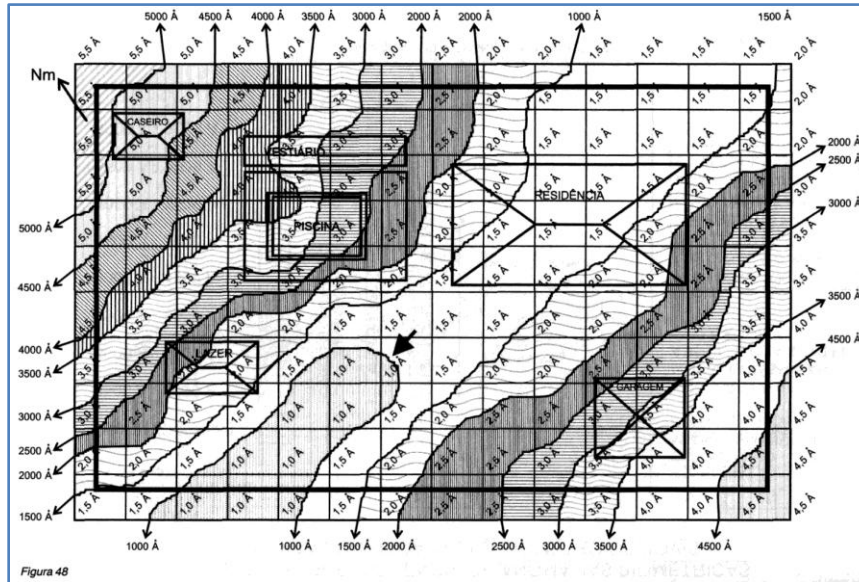
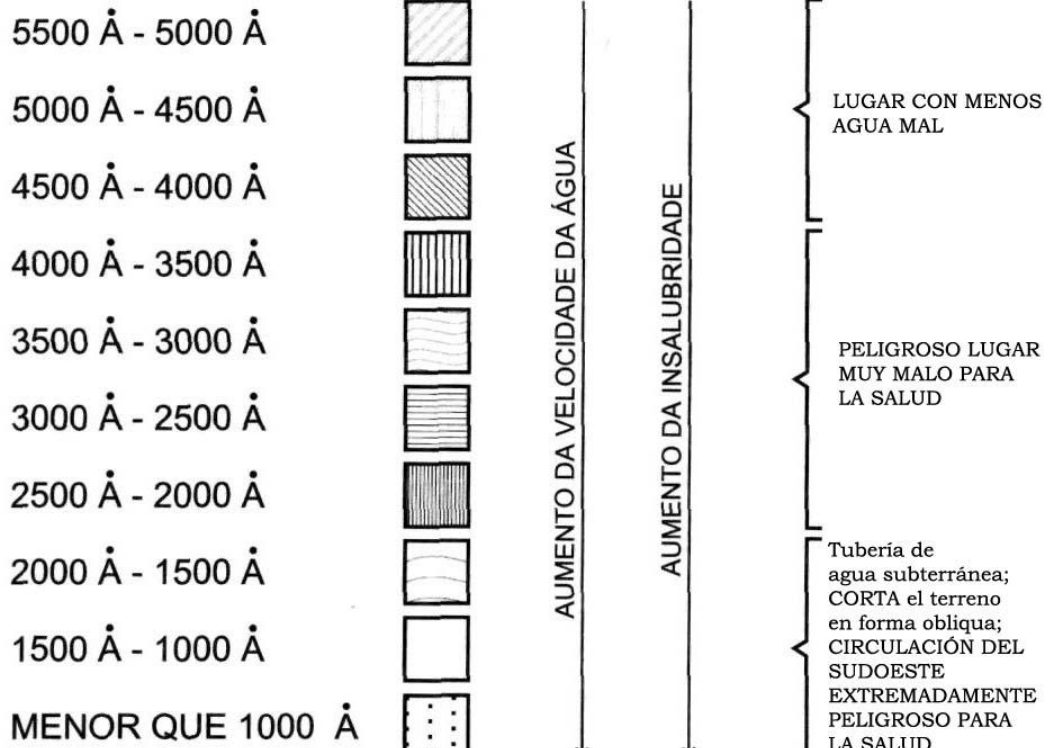

BÚSQUEDA DE AGUA LOCAL Es en el rango entre 1500 Å y 1000 Å

Figura 49

Análisis de las Figuras 46 y 48

Figura 46 - Se marcó en cada cruzamiento de las líneas cuadráticas una medida de unidades BOVIS.

Se trazaron las curvas de isofrecuencia de 6.500 Å a 3.000 Å, separando franjas.

Se observa que la energía disminuye para norte, alcanzando los más pequeños valores de 2.500 Å en la punta izquierda inferior del terreno analizado. Eso significa que hay un aumento en la velocidad del agua en ese sentido, lo que sugiere una mayor cantidad de agua para ese lado.

Para tenerse mayor certeza se utiliza el gráfico de potencial espontáneo. Se observa que aumenta el potencial de 0 mV/m en la región con 6.500 Å y va aumentando hasta 75mV/m en los locales con 3.000 y 2.500 Å.. Se percibe que hay una relación con la disminución en las unidades Bovis, sugiriendo haber mayor velocidad del agua y, en principio, mayor cantidad de agua. Se debe hacer lo agujereo de sondaje o pozo en ese lugar

Figura 48 - Se utilizó el mismo principio anterior.

Se percibe que el ducto de agua pasa oblicuamente por el terreno, cortando la residencia principal.

El lugar regular, con 5.500 Å Bovis, se encuentra a norte del terreno. en la esquina izquierda superior.

La tendencia del sentido del movimiento del agua se encuentra indicada por la flecha.

La energía emitida por el ducto de agua varía entre 1.500 Å a 1.000 Å, franja céntrica diagonal al dibujo. En ese local, más a oeste, se debe marque lo agujereo de sondaje o el pozo de agua (esquina inferior izquierda).

Cuánto a la insalubridad, se percibe que construyeron erróneamente la residencia principal. Pero el vecino, a norte, vive en mejor lugar. El casero ya vive en mejor lugar (5.000 Å).

Esa situación exige un estudio adecuado del terreno y determinar la mejor solución para construir la vivienda principal. Se debe estudiar el terreno antes de la construcción. Bueno para concentrar agua, desfavorable para vivir.

Prospección de agua subterránea en el substrato rocoso en rocas sedimentares, en rocas ígneas y en rocas metamórficas

La prospección de agua subterránea en rocas exige una mayor cuidado en las observaciones, pues cada tipo de roca se comporta de forma diferente y concentra agua de forma propia. Se debe tener conocimientos de geología estructural para el análisis de los sistemas de fracturamiento que afectaron las rocas. El conocimiento de los tipos de rocas también es de fundamental importancia. El conocimiento de radiestesia completa el cuadro. Las descripciones de las rocas tienen solamente el carácter de mostrar la complejidad del estudio. Una bibliografía básica, indicada a finales del libro, podrá orientar los lectores que deseen profundizar el estudio.

Rocas Sedimentarias

Las rocas sedimentares son formadas por el transporte de sedimentos resultantes de la desagregación de rocas pre-existentes. Esos sedimentos son transportados por diversos agentes hasta niveles más bajos, debido a la gravedad, donde son depositados. Los sedimentos transportados, desde su origen hasta llegar al local donde son depositados (cuencas), sufren la influencia de variables físicas, químicas, físico-químicas y biológicas. Ellas actúan en el área fuente, en el transporte, en el medio en que son depositadas y posteriormente en el propio depósito sedimentar (diagénesis: litificación o endurecimiento de los sedimentos con el peso del depósito por debajo [superpuesto] y la pérdida del agua).

Área fuente: es el lugar geográfico donde, bajo la acción de los agentes arriba mencionados ocurre intemperismo y erosión de las rocas pre-existentes. El material desagregado, transportado y en transformación, depositado en el final, genera los sedimentos.

Clima: relacionado con la temperatura, que genera climas húmedos, secos, áridos, calientes fríos.

Tectónica: genera cuencas, montañas, fracturas, fallos, juntas. Son fuerzas que actuaron sobre las rocas durante su formación y existencia. Los agentes actuantes principales son la temperatura, la presión y una infinidad de otros factores (composición química, dureza, resistencia, Eh, pH etc.)

Sedimentos: se refieren al material desagregado, en la forma de granos, de granulometrías variadas, desde arcilla, limo, arena fina, arena media, arena gruesa, gránulos, guijarros, bloques y mutaciones. Esos granos desagregados y transportados por agentes como ríos, glaciares, viento, lluvia son depositados en la forma de sedimentos en locales como pendientes de morros (conos de excreción), lagos, lecho de los ríos y llanuras de inundación, en lagunas (intermarés) y en los mareas. Forman también dunas, debido al transporte de sedimentos arenosos, cuarzosos, por el viento (acción eólica).

Todos esos varios tipos de sedimentos son transportados y acumulados en la forma de depósitos. Se consolidan (endurecen con la pérdida del agua: sufren el proceso de litificación debido, en parte, al peso del material depositado) y se transforman en roca sedimentaria.

La roca sedimentaria tiene formatos variados, principalmente como estratos tabulares sub horizontales. Esos estratos parecen libros apilados, unos sobre los otros. Esas rocas son complejas debido a la grande variedad de ambientes que las generaron; sin embargo, para nuestro objetivo, que es la prospección de agua subterránea, no hay necesidad de un gran conocimiento geológico de ese tipo de roca. Se debe saber que los estratos depositados son sub-horizontales; ellos se comportan semejantemente al suelo de subsuperficie, siendo que este último contiene sedimentos en la forma inconsolidada (los granos estan sueltos, desagregados), mientras las rocas sedimentares son endurecidas (litificadas).

Se utiliza la radiestesia para la localización de un estrato profundo, arenoso, con granos de cuarzo, en forma de una gran ojo almacenador de agua subterránea potable, cercada por capas

argilosas, impermeables, una debajo y otra encima. Esos estratos impermeables permiten que el agua contenida en la capa arenosa, intermediaria, no escape, pero quede confinada. Se utiliza la misma técnica para la localización de agua en subsuelo; sin embargo, se debe tener en cuenta que la investigación en roca sedimentar ocurre a grandes profundidades. El radiestesista debe distinguir la búsqueda de agua subterránea en roca y no captar el agua del subsuelo, generalmente contaminada. La investigación en roca sedimentaria ocurre, en el general, en área sub-horizontal; por lo tanto, se debe caminar en búsqueda del local de mayor concentración. La varilla del rdbomante en "Y" puede ser utilizada, pues el agua ocurre en el área de extensión, reflejada en la superficie del terreno; por lo tanto, se puede escoger el mejor lugar para hacer la perforación del pozo subterráneo. El método de las curvas de isofrecuencia (Figuras 46 y 48) será extremadamente útil.

Rocas Metamórficas y Rocas Ígneas

Las rocas metamórficas fueron formadas desde el inicio de la consolidación de la Corteza Terrestre, pues hay dataciones de rocas metamórficas de 3 billones de años hasta las de época muy reciente, derivadas de rocas ígneas, sedimentares y de las propias metamórficas. En todas las épocas geológicas se formaron los tres tipos de rocas. Se formaron rocas en ambientes oceánicos, desde las costas, plataformas, continentales, terraplenes y abisales. Otros ambientes antiguos de sedimentación, como los desérticos, glaciales, fluviales, lacustres y lagunares, de conos de excreción y otros también generaron rocas sedimentares metamorfizadas. También otras rocas metamórficas fueron transformadas en otros tipos de rocas metamórficas y rocas graníticas, ígneas, se transformaron en rocas metamórficas. Se ve que son rocas extremadamente complejas.

Las rocas metamórficas fueron generadas en el estado sólido, de rocas pre-existentes, de origen sedimentar, metamórfica o ígnea. Esas rocas sufrieron esfuerzos generados por presión dirigida y por la temperatura. Antiguas rocas pre-existentes modificadas, dobladas y redobladas, en estado, dúctil a frágil-dúctil. Hubo formación de nuevos minerales por reacciones químicas, o sea, las rocas pre-existentes sufrieron los efectos del metamorfismo y se modificaron generando nuevas rocas.

Las rocas ígneas o magmáticas fueron formadas la grandes profundidades e invadieron la corteza terrestre en estado de fusión como fluido viscoso. La temperatura es el principal agente de formación de esas rocas. Se forman las altas temperaturas, en torno a 900° C, las más viscosas, como, por ejemplo, los granitos, granodioritas y dacitas; hasta cerca de 1.200° a 1400° C, las más fluidas, como las rocas volcánicas, los basaltos, gabros y diabásicas. Esas rocas fueron generadas entre 800 y 500 millones de años atrás en el mayor evento de vulcanismo y granitización que hubo en la diferenciación tectónica del cratón brasileño. Sin embargo, en todas las épocas geológicas, esos eventos ígneos afectaron la corteza terrestre.

Encontramos tanto rocas volcánicas, como las máficas y ultramáficas, formadas hace más de dos billones de años, como rocas volcánicas formándose recientemente, por ejemplo, en Islandia. Las rocas metamórficas, en el general, tienen estructuras orientadas, foliadas, bandadas, xistosas

etc, las rocas ígneas tienen estructura homogénea, son macizas. Esas rocas no acumulan agua naturalmente. No se encuentra agua en su interior.

Cerca de 450 millones de años atrás, en las épocas geológicas denominadas Cámbrico y Ordoviciano, las rocas, consolidadas, endurecidas, sufrieron un evento tectónico que afectó la corteza terrestre en todo el globo terrestre. En esa fase las rocas sufrieron presiones dirigidas que las rompieron, generando zonas de fallamientos transcorrientes y todas las rocas pre-existentes fueron afectadas (FIGURA 50 - Cuadro I). Esos movimientos tectónicos "quebraron" las rocas, de igual manera que un bloque de roca en un ensayo de esfuerzos de presión (FIGURA 51).

Esos esfuerzos que afectaron las rocas, rompiéndolas, generaron fracturas de diversos tipos, siendo que uno de los tipos de fracturas acumula agua subterránea potable/mineral (FIGURA 50 - Cuadro II). En el dibujo, son las fracturas en negrito, paralelas a los esfuerzos tectónicos, representados por el símbolo sigma 1. En el cuadro III, se ejemplifica con un posible modelo tectónico para los sistemas de fracturas, siendo que la fractura con posibilidades de contener agua es la paralela al sigma 1 (dl).

En el cuadro IV de la misma figura, se observan los eventos posteriores que afectaron la corteza terrestre, ya en la Era Mesozoica, entre el Jurásico y el Cretáceo, hace 160-112 millones de años. Hubo plegamientos tectónicos de la corteza, generando altos estructurales; las sierras de la Mantiqueira y del Mar fueron formadas por esos eventos, como puede ser visto en el cuadro V. Se observa el modelo de la formación de la Cuenca de Taubaté, observable en la Vía Dutra, rumbo a Río de Janeiro. Ese evento ocurrió hace 35-5 millones de años, en el Cenozoico (Terciario), en las épocas entre el Oligoceno y el Mioceno. En el cuadro VI, como se puede esperar, las antiguas fracturas, vistas en el Cuadro II, acabaron siendo desplazadas, unas en relación a las otras complicando el modelo tectónico. Se observa que la antigua fractura con agua subterránea fue desplazada (en línea doble con trazos en el sendero).

El trabajo del radiestesista es localizar esas fracturas que se abrieron y acumularon agua. En ese sentido, el conocimiento de Tectónica y Geología Estructural es de gran valía, pero, con la ayuda de la radiestesia, se consiguen resultados positivos eficaces y más rápidos que otros métodos. También se pueden utilizar la geofísica, métodos eléctricos, de diferencia de potencial espontáneo y de resistividad.



Figura 50

Esbozo de la diferenciacion tectónica de la plataforma brasileña

Tipos de fracturas: a) Fractura de cinzalhamento; b) Fractura de alívio; c) Fractura de extensão (paralela al esfuerzo principal)

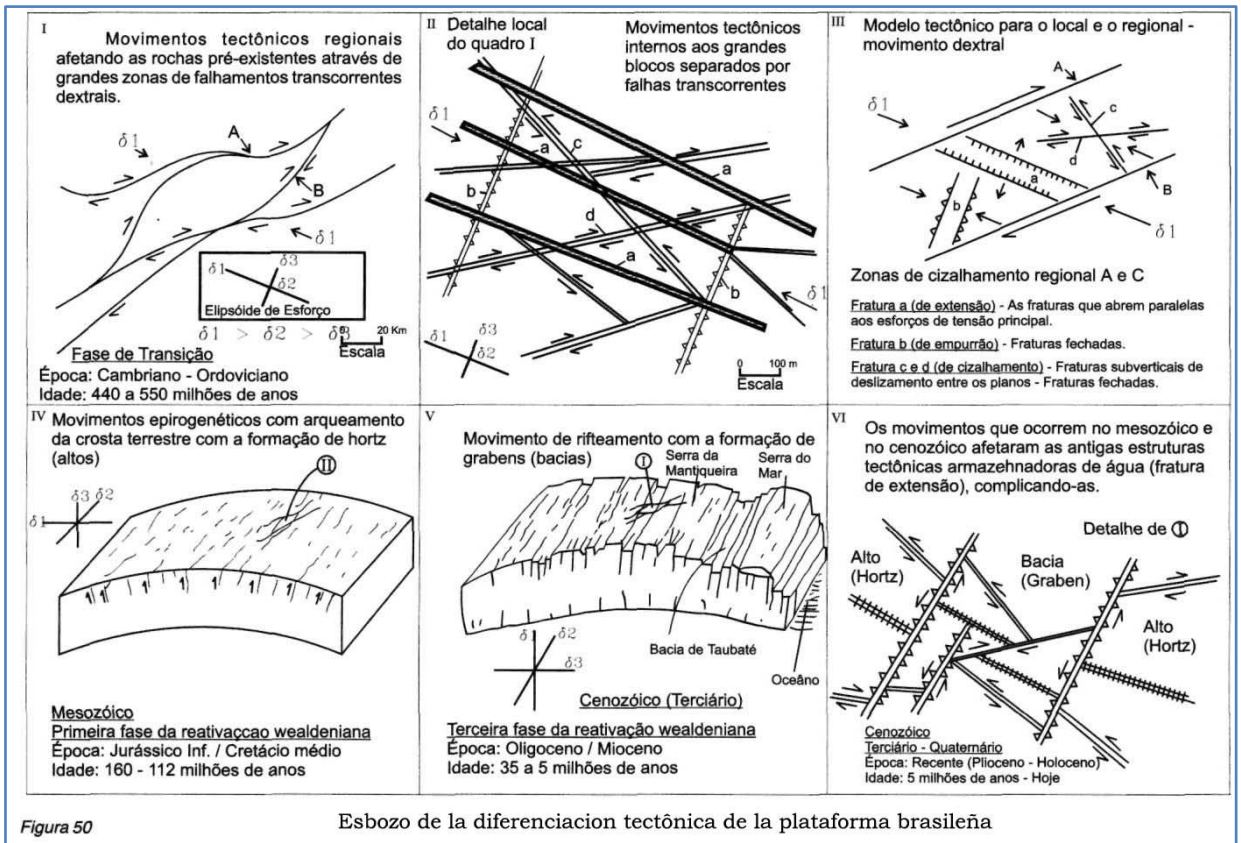

Figura A - Bloque de roca en ensayo de esfuerzos. Tres fuerzas compresivas afectan el bloque: sigma 1 (δ_1), mayor que sigma 2 (δ_2), mayor que sigma 3 (δ_3).

Figura 51

ESTUDIO DE CASO ILUSTRACIONES DE La PROSPECCION DE AGUA SUBTERRÁNEA EN ROCAS CRISTALINAS EN EI TERRENO Y EN PLANO

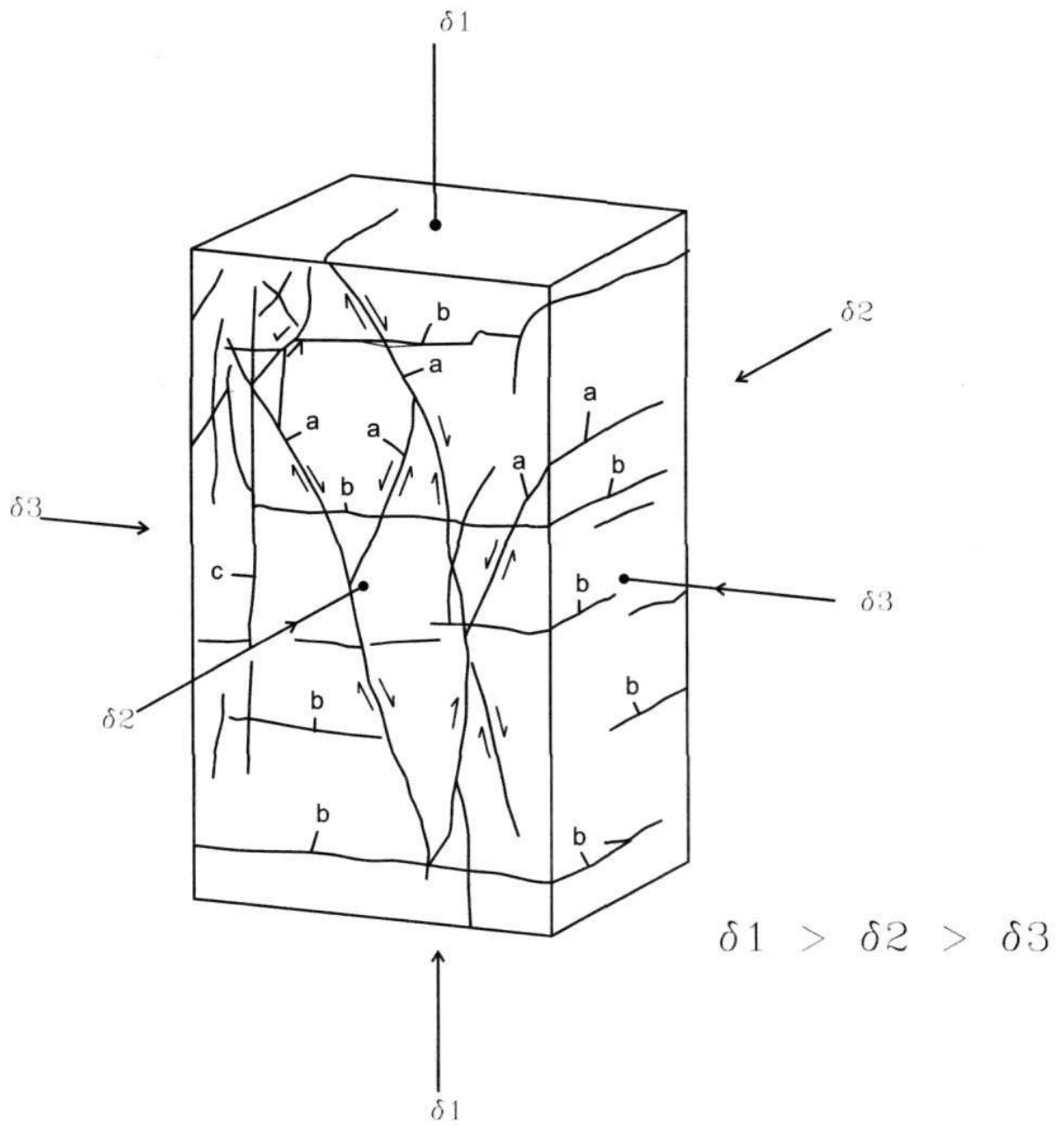

Figura 52

ESTUDIO DE CASO ILUSTRACIONES DE La PROSPECCION DE AGUA SUBTERRÁNEA EN ROCAS CRISTALINAS EN EI TERRENO Y EN PLANO

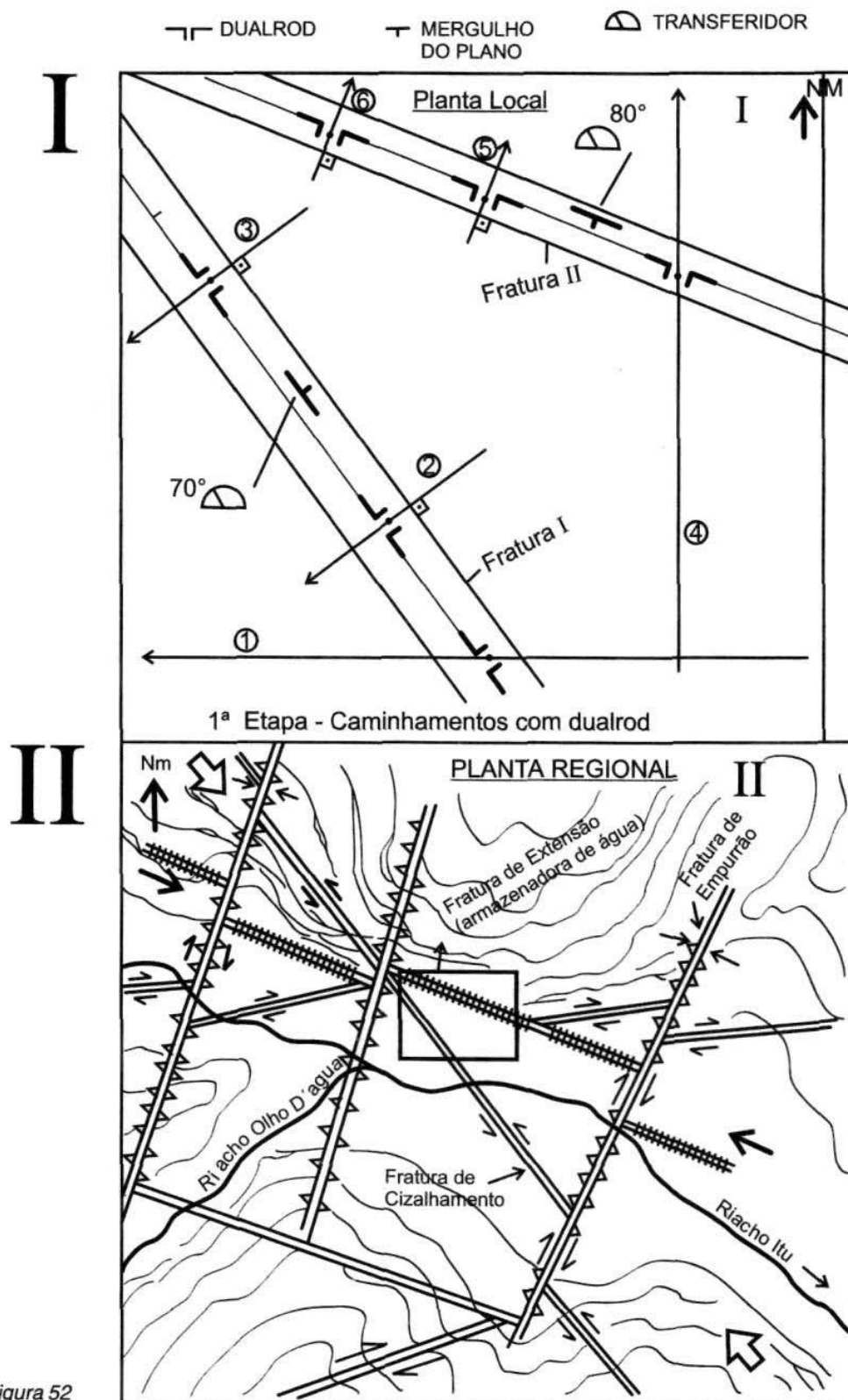

Figura 52

Investigación de agua subterránea en rocas cristalinas

La investigación de agua subterránea en rocas cristalinas, no, prescinde de los conocimientos citados arriba, pero en ese momento vamos a analizar la situación real.

Nos encontramos, por ejemplo, en un terreno plano, sin ninguna elevación o depresión. La cuestión es: como descubrir la fractura de extensión paralela a los esfuerzos tectónicos que ocurrieron hace 400 millones de años atrás? Basándonos en la Figura 52, vamos a acompañar una secuencia de procedimientos para hallar los sistemas de fracturamientos del lugar de estudios. La figura 52 presenta seis cuadros, dos a dos. Los Cuadros I e II se refieren a la plantas local y regional. La local es a de la empresa investigada y la regional inserta el local del terreno del Cuadro I en el contexto regional. Los Cuadros III e IV se refieren al análisis de los datos obtenidos en la fase anterior. Los Cuadros V y VI se refieren a la interpretación de los datos y el diagnóstico de las características de las fracturas y del terreno de estudio.

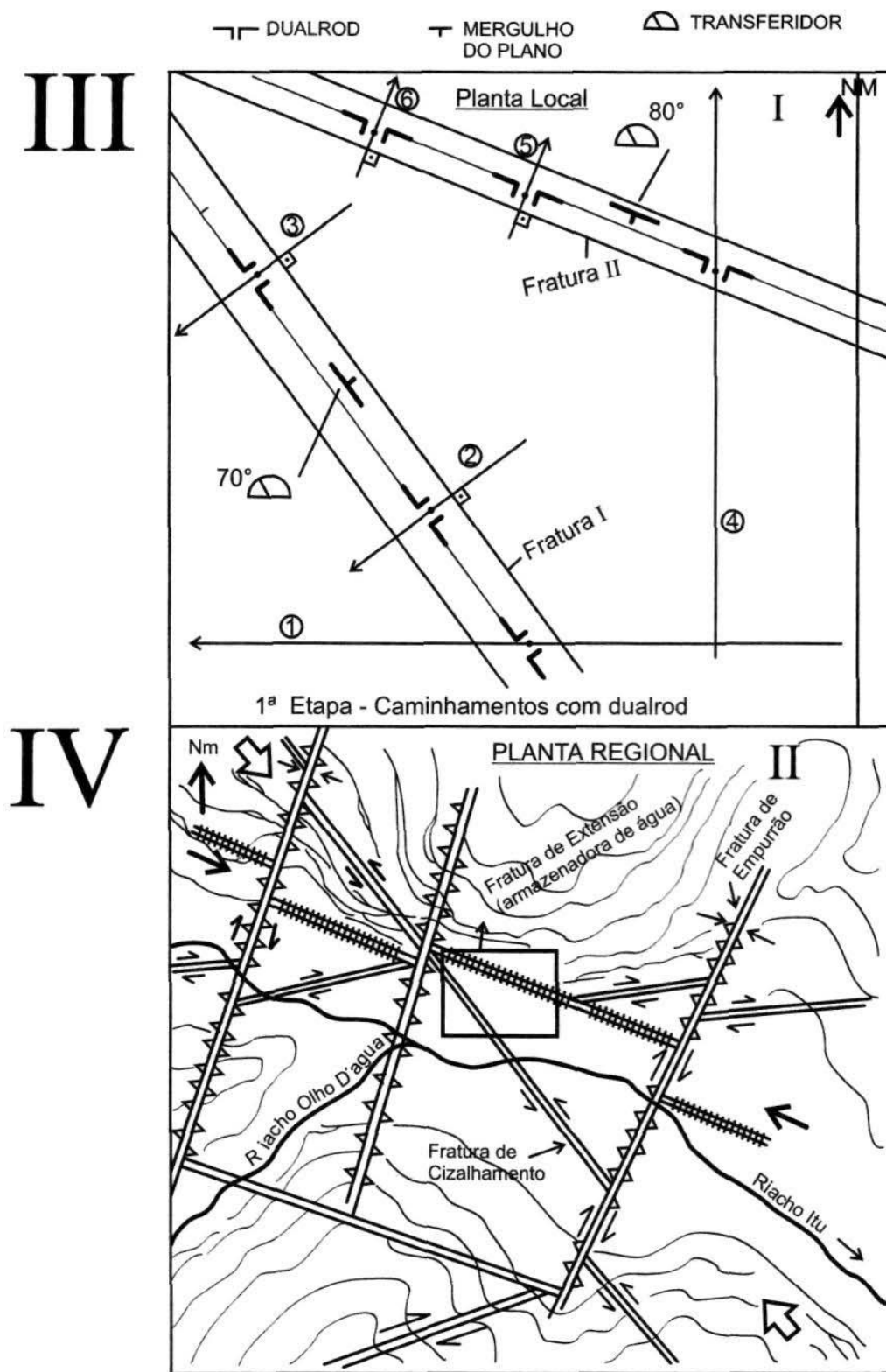
Los cuadros I y II se refieren a las observaciones de campo

Suponiendo que la persona no sepa la posible dirección del fracturamiento del lugar. Se debe ande en una determinada dirección, por ejemplo, este-oeste (Caminhamento 1)(Cuadro I). El instrumento utilizado en esta fase es el DUAL ROD! Como ya fue dicho anteriormente, este es un instrumento muy fácil de usar y muy adecuado para este tipo de investigación y, como cualquier otro instrumento radiestésico, responde a un estímulo según una convención mental.

Mantenga las dos varillas en "L" paralelas, al frente, con los brazos en la posición baja, doblando los codos. Mientras mentalmente se interroga acerca de la localización de la fractura, siga andando relajadamente, sin embargo en estado de concentración. Cuando se encuentra una fractura, normalmente ella es subvertical la inclinada y en la superficie del terreno ella aparecerá como un lineamento cortando esa superficie. El DUAL ROD abrirá en la dirección de la fractura (una varilla rotaciona para la derecha y la otra para la izquierda, según el ángulo de la fractura detectada), no importando el ángulo que la fractura incidirá en relación a su dirección este-oeste. La fractura, por ejemplo, puede estar en la posición NW-SI, como en el cuadro I. Marque el punto en el terreno. A continuación usted deberá ir a otro punto del terreno, pero ahora usted andará perpendicularmente a la fractura reconocida al punto inicial, marcando entonces el punto 2. A continuación ande más lejos y localice otro punto en la misma fractura, marcando el punto 3. De esta forma usted caracterizó la Fractura I, verificando su proyección en la horizontal, o sea, cual la franja que ella ocupa. Ahora hay que saber si esa franja, esa fractura, es la fractura de extensión, almacenadora de agua, o se es una fractura, de cinzhamento o una fractura de empujón, perpendicular a la de extensión. He ahí la cuestión!!! Si el terreno es muy grande, una gigantesca fábrica, hay la posibilidad de usted encontrar otra fractura y así conseguir, ahora, montar un rompecabezas. Pero aun así es necesario recorrer el lugar totalmente, pero no desordenadamente.

A continuación, camine en la dirección norte-sur (caminhamento 4) y aplique el mismo procedimiento anterior, como en el ejemplo de la Figura 52, Cuadro I, Fractura I. Ahora usted

localizó una otra fractura. El DUAL ROD girará en la dirección de la fractura, en el caso, en la dirección WNW-ESE. Determine, a continuación, los puntos 5 y 6 y caracterice la Fractura II.

Colocando el transferidor en grados, perpendicular a la fractura, se determina la dirección y los grados de inmersión de la fractura. Se ve que la fractura I inmersa 70° para nordeste (NE) y la fractura II inmersa 80° para oeste-suroeste (WSW).

Observando el Cuadro II, abajo del Cuadro I, de la misma Figura 52, usted tiene una visión regional donde se inserta el terreno. Se observa que el plano regional muestra los efectos tectónicos en una vasta región. Por lo tanto no se restrinja a observar solamente el terreno de la investigación, sin que haya la oportunidad de estudiar una región mayor.

Los Cuadros III y IV se refieren el análisis de los datos:

Después de la localización de las fracturas en el terreno en investigación, vamos a analizar los ocho puntos escogidos. Los puntos 1 y 2 en la Fractura I, los puntos 3 y 4 en la Fractura II y los puntos 5, 6, 7 y 8, en el terreno, fuera de las fracturas. En ese momento vamos a utilizar los gráficos auxiliares:

1. Diferencia de potencial espontáneo en milivolt por metro (mV/m):
2. Ondas electromagnéticas, de baja frecuencia en Hertz (Hz);
3. Campo eléctrico en quilovolt-ampère (KVA);
4. Campo magnético en nanoTesla (nT); 5. Yin/Yang en porcentajes (%);
6. Biómetro de Bovis en largura de ondas comparadas al angström:
7. Ionización del ambiente en la emisión de radicales libres en iones positivos de 0 a 100 y en iones negativos de 0 a 100;
8. Péndulo en hebraico cuadrado: "Brotará agua".

En el Cuadro III identificamos los puntos a ser analizados y comparados; en el Cuadro IV analizamos los datos obtenidos con los varios gráficos arriba.

Con el gráfico 1 medimos la diferencia de potencial en cada uno de los puntos y colocamos en una tabla: fractura I: puntos 1 y 2 -135 y 125 mV/m; Fractura II: puntos 3 y 4 - 210 y 240 mV/m; lugares fuera de las fracturas: puntos. 5, 6, 7 y 8 — 5 mV/m, 0 mV/m. 0 mV/m y 8 mV/m. respectivamente. Verificamos que la Fractura II presenta anomalías más elevadas, lo que puede estar indicando la presencia de agua subterránea, pues el agua es un dipolo y genera diferencia de potencial espontáneo.

Observando el Cuadro IV, verificamos que la Fractura II presenta los índices más elevados de anomalías eléctrica, magnética, muy Yin, el biómetro de Bovis acusa 500 Å, sin embargo el péndulo "Brotará agua" giró en la Fractura II y en los puntos del terreno 5 y 8. Se verifica que esos

puntos tienen agua de subsuperficie, de suelo, sin importancia en la investigación de agua potable. Pero la Fractura II indicó todas las anomalías necesarias para tenerse un grado mayor de certeza en la presencia de agua subterránea potable / mineral.

Los Cuadros V y VI indican las interpretaciones dadas a los ocho puntos observados y el modelo tectónico posible para el área de estudios.

Cuadro V: Después de los análisis anteriores, se concluye que la Fractura I es de cizalhamento o de desplazamiento sinistral. Se identifica que la fractura de extensión, almacenadora de agua es la Fractura II. Los puntos 5 y 8 se encuentran en local con agua subterránea de subsuelo y los puntos 6 y 7 son puntos secos, sin agua subterránea, bueno para la localización de la residencia. Cuadro VI: El modelo tectónico posible que afectó el área de estudios. Ese análisis sólo es posible con el conocimiento del modelo geológico regional (vide Cuadro II). En ese momento, se puede utilizar el gráfico de flujo posible (en m³/h) y lo de profundidad (en metros) en la Fractura II.

La Figura 53 muestra un bloque-diagrama esquemático de la superficie (1). A continuación, del suelo de subsuperficie. En discordancia erosiva, a continuación, la presencia de roca sedimentar sub-horizontal (2) y, finalmente, en gran profundidad, las rocas cristalinas macizas a orientadas (3), en discordancia angular y erosiva, afectadas por los eventos tectónicos que alcanzaron la plataforma brasileña, en la Cuenca de São Paulo, por ejemplo. Se observa que las rocas cristalinas sufrieron afloramientos y elevaciones, posteriormente a los eventos que generaron las fracturas que pueden contener agua. Ese fenómeno que generó las cuencas y altos ocurrió de 150 a 30 millones de años atrás y las fracturas antiguas hay más de millones de años, se acuerdan? A continuación, se depositaron los sedimentos que generaron las rocas sedimentarias (terciarias) que forman la Cuenca de São Paulo y el suelo de superficie (reciente) que cubre esas rocas sedimentares.

En síntesis: la búsqueda de agua subterránea potable/mineral exige una sistemática científica con etapas bien formuladas. Exige un plan de investigación a ser formulado en cada región, tanto en Brasil como en cualquier país del mundo. En cada lugar las características geológicas son diferentes. Se debe tener en mente que los eventos ocurren en el espacio y no en el plano. En ese sentido no se puede extrapolar una "experiencia" de un lugar para otro. Los eventos no se repiten automáticamente. Es necesario un estudio permanente de los lugares y regiones en las que se está trabajando. Si aparece un trabajo en la Bahía, por ejemplo, se deben estudiar todas las características de la geología regional y específicamente del lugar en que se prospecta el agua subterránea. No existen modelos listos. El presente trabajo tiene el objetivo de mostrar esquemáticamente un estudio en una determinada región, en el caso en la Cuenca de São Paulo y adyacencias. Pero para ese estudio y síntesis fueron necesarios muchos años de investigaciones. No se desanime. Estudie!!!

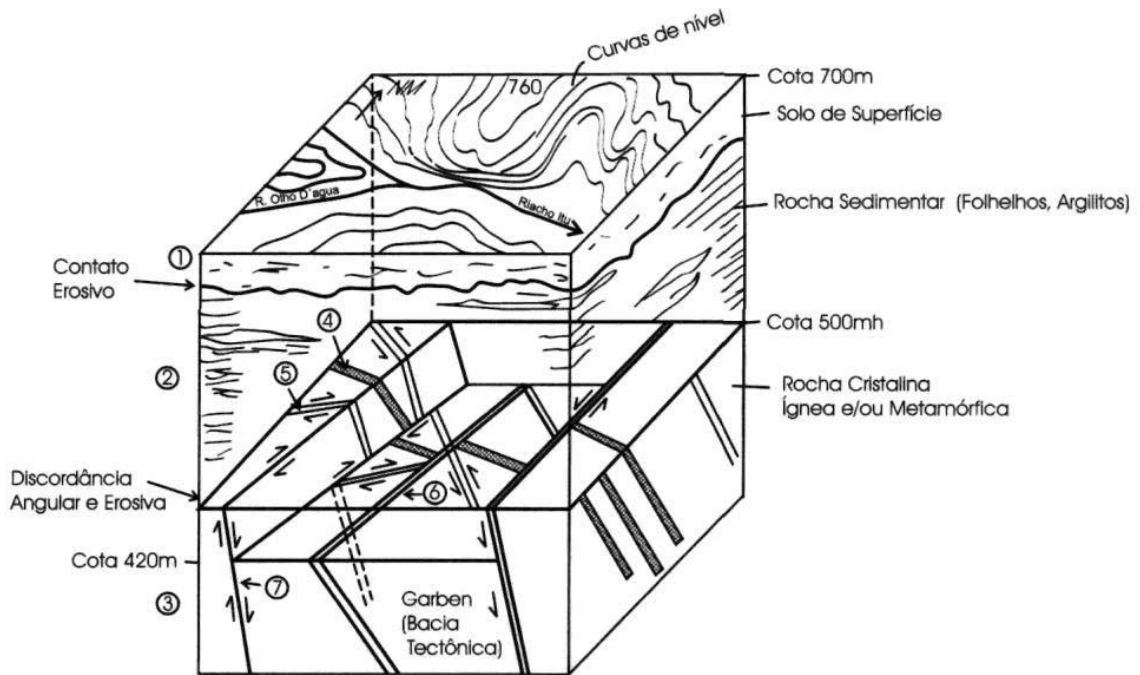

EVOLUCIÓN TECTÓNICA ESQUEMÁTICA DE UNA REGIÓN COMO LA CUENCA DE SÃO PAULO

Cenozóico-Holoceno-Reciente – 1) Suelo de alteración de roca "IN SITU" o transportada.

Cenozóico-Terciário/Quaternário – 2) Roca sedimentaria con sedimentos de origen lacustre y fluvial.

Pre-Cambriano – 3) Roca cristalina ígnea o metamórfica.

Cambro-Ordovicianas – 4) Fractura de extensión almacenadora de agua

5) Fractura de cizalhamento o de desplazamiento.

6) Fractura de empujón.

Mesozóico-Cenozóico –

7) Fallos normales y de empujón generadoras de Cuenca y altos tectónicos, respectivamente.

Figura 53

La radiestesia de ondas de forma

La historia y evolución de la radiestesia se divide en varias fases. La primera remonta a una época no definida, por falta de registros: es el periodo de la rabiomancia, de la práctica empírica, que termina con el surgimiento de los padres franceses, en el inicio del siglo 20. La segunda fase comienza con los abades Bouly y Mermet, con la formulación de las teorías radiestésicas, con la tentativa de un abordaje científico del fenómeno. Una tercera fase irá a comenzar en 1939, con la publicación de las investigaciones de Chaumery-Bélizal en el libro *Tratado Experimental de Física Radiestésica*. Y el surgimiento de la entonces llamada Radiestesia de Ondas de Forma. Finalmente, una cuarta y definitiva fase, en 1975, a de la Radiestesia Cabalística, fruto del trabajo de Jean de La Foye y de la Fundación Ark'all. En este capítulo vamos a tratar de la cuarta fase: las Ondas de Forma.

El primer descubrimiento en relación a las emisiones provocadas por la forma de los objetos se debe a Enel, pseudónimo del coronel ruso Skariatine (1883-1963). En 1908, cuando de su primer viaje a Egipto, Enel descubrió una fuerte radiación en el interior de la grande pirámide. También descubrió que había correspondencia entre las emisiones de los colores y los diversos elementos de la naturaleza y de los órganos humanos. Esas emisiones fueron llamadas de "colores" sólo para poder clasificarlas en la orden del espectro solar y elaborar un sistema como punto de partida. Observó que estas vibraciones eran más debidas a la forma del que a la substancia o color. En 1928 Enel elabora la primera hipótesis relativa a las vibraciones de las Ondas de Forma, dividiendo el conjunto de la siguiente manera:

COLORES POSITIVOS O ACIDOS	<ul style="list-style-type: none">• Amarillo• Naranja• Rojo• Infrarrojo• Negro
COLORES NEGATIVOS O BASICOS	<ul style="list-style-type: none">• Azul• Índigo• Violeta• Ultravioleta• Blanco

En esta escala, el verde no fue incluido, ya que Enel lo detectó como positivo y negativo. La V- era entonces llamada de ceniza por algunos investigadores, por encontrarse en el centro de la radiación entre el negro y blanco, pero un péndulo cromático usado como detector regulado en verde gira en sentido anti-horario sobre el verde negativo V-.

En el inicio de los años 30, Léon Chaumery y André de Bélizal, después de un viaje a Egipto, tal como Enel había hecho, inician la investigación de emisión de energías debidas a la formas sobre el sólido considerado el más perfecto; la esfera. Con auxilio de un péndulo detector de radioactividad, así como había hecho Turenne, detectaron tres grandes círculos cortándose en ángulos rectos. Los tres planos que en geometría permiten dividir una esfera en partes iguales.

Profundizando la investigación, usando ahora un péndulo neutro, constataron que en los puntos

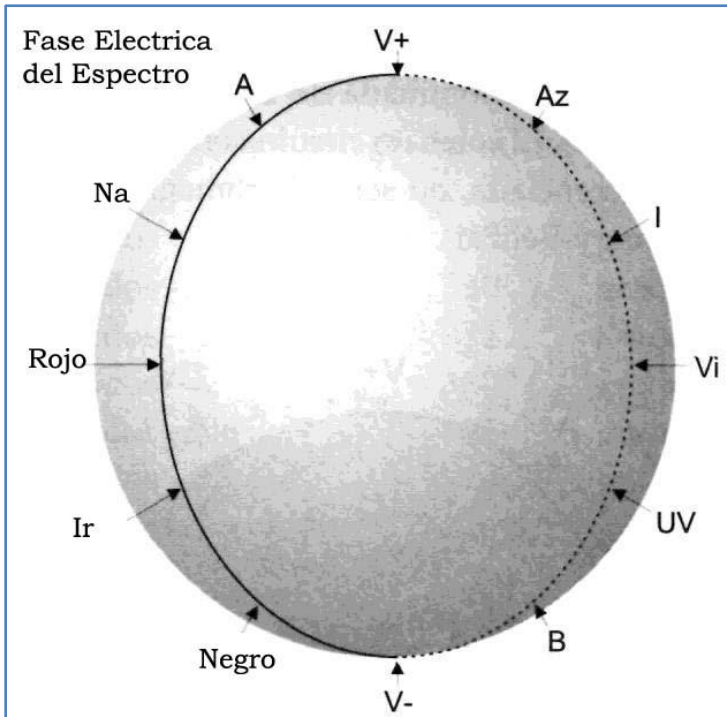

Norte y Sur, dos polos opuestos, evidenciados por los giros horarios y anti-horarios del detector (giro positivo al Norte, giro negativo al Sur). Los dos círculos cortándose en N. y S. fueron considerados como meridianos, y el tercero horizontal, como ecuador.

Cuando analizados, los dos meridianos presentaron: uno, las vibraciones en fase eléctrica y el otro opuesto, en fase magnética.

Un estudio detallado del meridiano eléctrico, usando un péndulo neutro, testimonios del espectro solar y un bastonete de cobre, como apuntador,

Chaumery-Bélizal detectaron siete vibraciones-color repartidas a 1/6 de intervalo. Sobre el polo Norte de la esfera una emisión de color verde y, descendiendo por el meridiano eléctrico en la dirección del ecuador para el lado Oeste, otras emisiones en los colores amarillo, naranja, y rojo. Para el lado Este, azul, índigo y violeta. Llamaron estas siete vibraciones de colores del espectro visible. Encontraron aún en el hemisferio inferior de la esfera las emisiones: infrarrojo, negro, "verde negativo", blanco y ultravioleta. Estas últimas cinco emisiones fueron bautizadas de colores del espectro invisible.

El meridiano magnético, objeto de la misma detallada investigación, presenta en su parte superior 7 vibraciones-color: verde, azul, índigo, violeta, ultravioleta, blanco y verde negativo. A constatar que el grupo de colores en los dos meridianos no es el mismo, mientras el magnético cuenta con tres colores del espectro invisible: ultravioleta, blanco y verde negativo, en el meridiano eléctrico únicamente están presentes las vibraciones-color del espectro visible. En el polo Sur, la

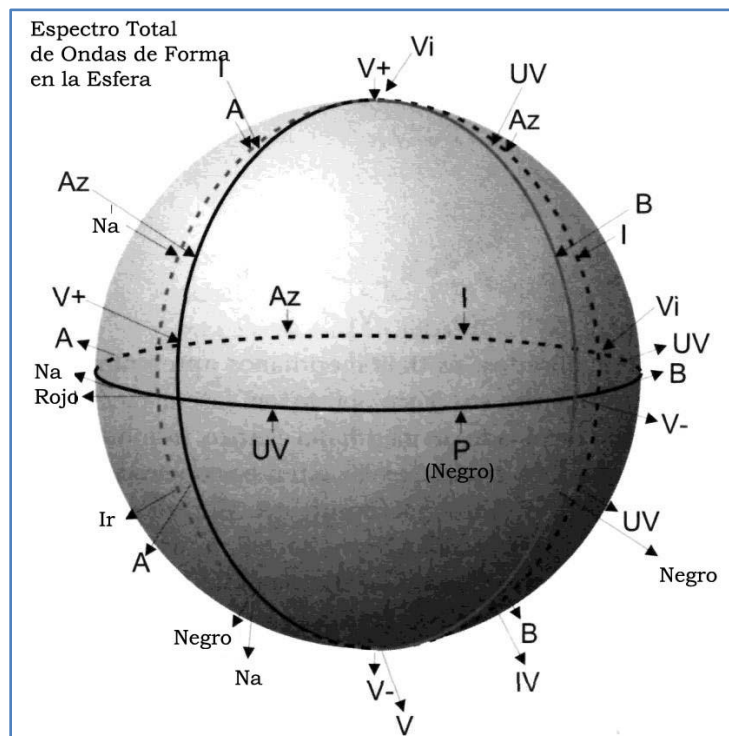

misteriosa vibración que hace girar anti-horario un péndulo neutro fue llamada, por convención, de verde negativa V- por estar en oposición al verde ya encontrado en el polo Norte positivo, que, por su parte, pasó a ser denominada de Verde Positivo. Y, finalizaron por encontrar los mismos 12 colores en el círculo correspondiente al ecuador, sólo que en fase indiferenciada, o sea, electromagnética. Hoy llamado de (ecuador Chaumery-Bélizal).

El Verde Negativo, constataron, hace girar negativamente un péndulo neutro, expuesto a su acción. Consideraron esta como la vibración más corta y penetrante del Universo, capaz de atravesar bloques de plomo juzgados eficaces contra los Rayos X.

Esta vibración fue descubierta en 1934 y patentada en Francia en 10 de Abril de 1936, así como el método de "*Descomposición del Espectro en la Esfera*". El Verde Negativo es constituido en la realidad de un espectro de vibraciones.

El espectro del Verde Negativo, en la franja entre el Negro y Blanco, fue dividido en doce emisiones por Chaumery-Bélizal. Estos investigadores dividieron el ecuador de la esfera en grados (división del círculo en 400).

Grado	Nombre	Grado	Nombre
5º	Alfa	395º	Omega
10º	Beta	390º	Ro
15º	Theta	385º	Psi
20º	X	380º	Lambda
25º	Nu	375º	Khi
30º	Dzeta	370º	Epsilon
33.5º	Negro	366.5º	Blanco

Cabe aquí un esclarecimiento adicional sobre el color de la V-, ya que el nombre de bautismo ha suscitado a través de los años errores de interpretación. Chaumery-Bélizal percibieron la coherencia de su sistema, pues el espectro detectado se encontraba en la misma secuencia del espectro luminoso.

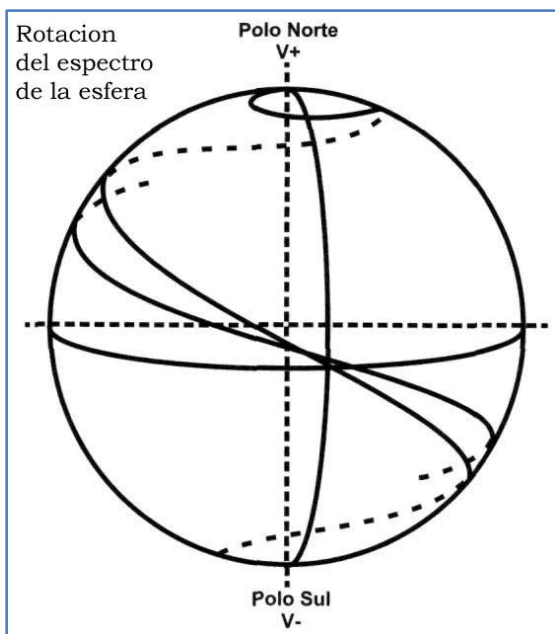

Esta constatación da, sin duda, solidez a la teoría. Hoy sabemos que entre las ondas de forma y el espectro luminoso existe una correcta afinidad, o sea que una manifestación es una armónica de la otra no obstante sean de naturaleza diferente. Como dije anteriormente, el nombre Verde Negativo es sólo un nombre. Si el V- pudiese ser traducido a través de un color, probablemente esta sería el ceniza.

Durante el estudio de la esfera constataron

que el espectro de los meridianos se movía en una forma elíptica conforme el desplazamiento del sol en el horizonte. Para fijar estos dos círculos radiantes, fueron insertadas dos pequeñas masas metálicas en dos puntos opuestos en la intersección del meridiano magnético con el ecuador.

Basándose en el estudio de la esfera, Chaumery y Bélizal crearon el Péndulo Universal, el primer instrumento radiestésico capaz de detectar las 12 vibraciones-color del espectro de ondas de forma. Constituido a partir de una esfera de madera con 6 cm de diámetro, los dos meridianos y el ecuador finamente ranurados, con las respectivas vibraciones-color inscritas sobre los mismos.

Como en la esfera, dos masas metálicas insertadas en la Fijación artificial del espectro en el cruzamiento del meridiano magnético con el ecuador aseguran

Fijacion Artificial del Espectro



Diagrama del Pendulo Universal



meridiano magnético con el ecuador aseguran la estabilidad de los planes radioactivos. Una alza metálica no-magnética insertada en los polos permite que el hilo de suspensión pueda explorar todos los puntos de la esfera. Una pequeña pila radiestésica de 4 elementos en el interior de la esfera aumenta la potencia de este péndulo emisor y estabiliza su polaridad. El hilo de suspensión cuenta con cuatro marcas, para ondas eléctrica y magnéticas, en la vertical y a 45° y un pequeño carretel, cuyo tornillo permite un enrollamiento con hasta 1/4 de milímetro de precisión.

La denominación de ondas eléctricas y magnéticas tuvo su origen en el hecho de que las ondas en fase eléctrica no atraviesan aislantes eléctricos tales, como la baquelita, ebonita, porcelana, etc. pero lo hacen cuando el panel es de hierro. Y la onda en fase magnética es parada por el mismo panel de hierro y no lo es por un aislante eléctrico.

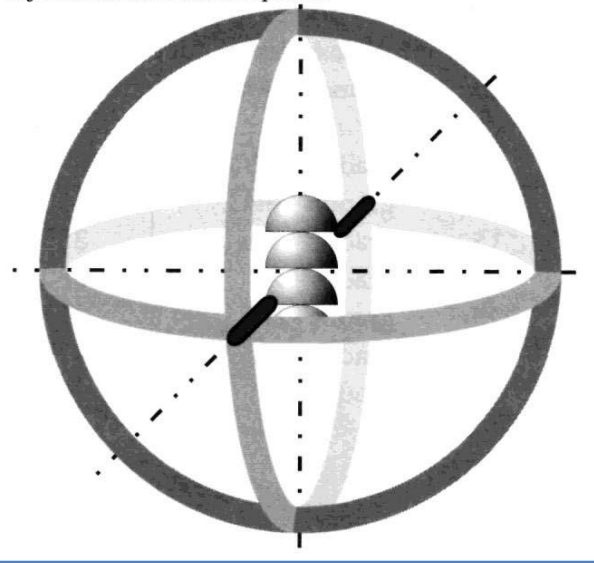
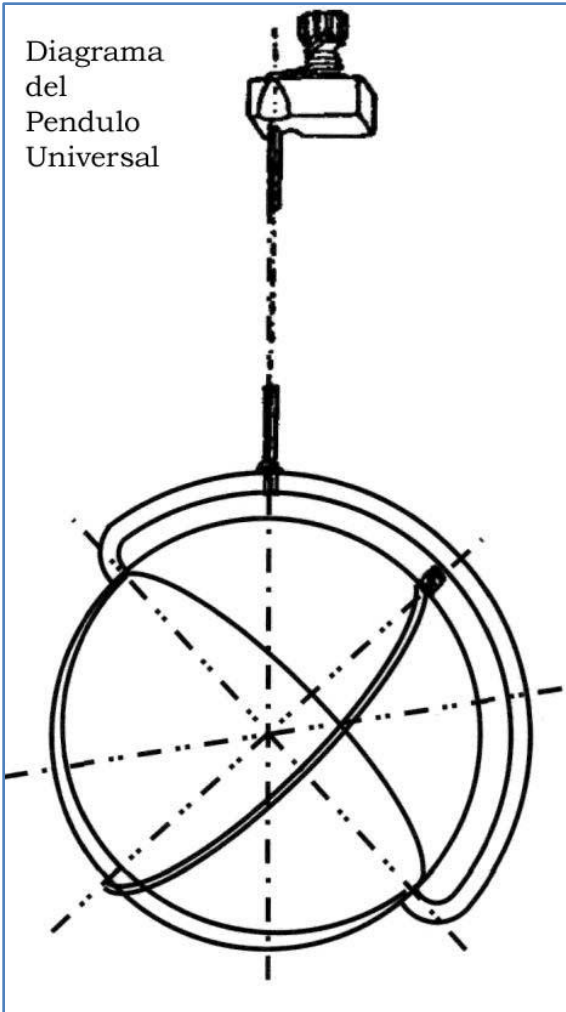
Jean de La Foye en su investigación repitió las experiencias de Chaumery-Bélizal, y en su resultado final disiente de los conceptos

presentados anteriormente por la pareja de investigadores. Colocando frente a un emisor un par de chapas metálicas, una de zinc y otra de cobre, de La Foye constató: zinc al norte y cobre al sur, no cambia la fase de emisión. Cobre al norte y zinc al sur hace con que la emisión Magnética se haga Eléctrica y viceversa, no alterando el color. Según de La Foye, las emisiones magnéticas y eléctricas parecen ser de la misma naturaleza, pero diferenciadas por su sentido en relación a un determinado punto.

Resumiendo: las ondas de forma pueden presentar polaridad positiva o negativa, fase eléctrica, magnética o aún electromagnética. Y el espectro de esas ondas presenta 12 colores diferentes, siete visibles y cinco invisibles.

Investigando con la P.U. la franja de la V-, Enel encontró una emisión entre este y el Negro, exactamente a 6 grados y 15 minutos del eje Este-Oeste. La esta emisión Enel llamó de rayo Pi y, como constató que ella es productora de cáncer, creyó que ella podría también (por el principio homeopático de la semejanza), curar esta enfermedad. En la realidad, solamente el rayo Pi emitido en fase eléctrica es cancerígeno y en la fase magnética, como constató Enel, puede curar el cáncer. Con el uso de emisores cilíndricos con líneas helicoidales, Enel conseguía emitir aisladamente cada onda de forma y curó incontables casos de cáncer con el rayo Pi y la V-, ambos en fase magnética.

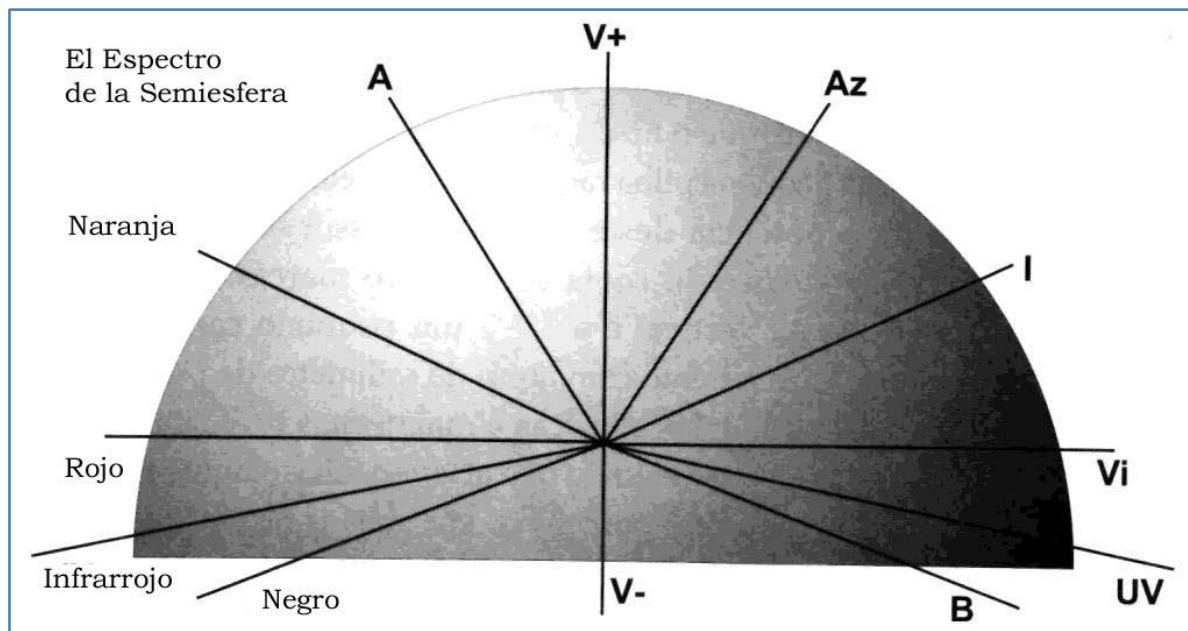

Después del estudio de la esfera, Chaumery y Bélizal pasaron a estudiar las emisiones de la semi-esfera. Como en la esfera también existen tres planos emisores (un ecuador y dos meridianos) con la diferencia que en la semi-esfera el plan del ecuador pasa en su centro de gravedad y no en el círculo de la base.

En la vertical, la semi-esfera emite V para cima y V- para bajo y, en la horizontal, ella emite V al Norte y V- al Sur. Como en la faz plana el Negro y el Blanco están más alejados de la V- del que en la faz convexa, la V-es más pura en aquella faz. Por ese motivo se usa la faz plana para bajo o para el Sur cuando se hace uso de la semi-esfera como emisor (normalmente se usa la pila en la horizontal por una cuestión de practicidad). Cuando dos o más semi-esferas son unidas (faz convexa con faz plana), se aumenta la potencia de emisión de la V- (y de la V+ del lado opuesto - para arriba o para el Norte). A ese conjunto de semi-esferas Chaumery y Bélizal llamaron "pila radiestésica". Cuando la pila está en la vertical, es llamada de pila cósmica y, cuando en la

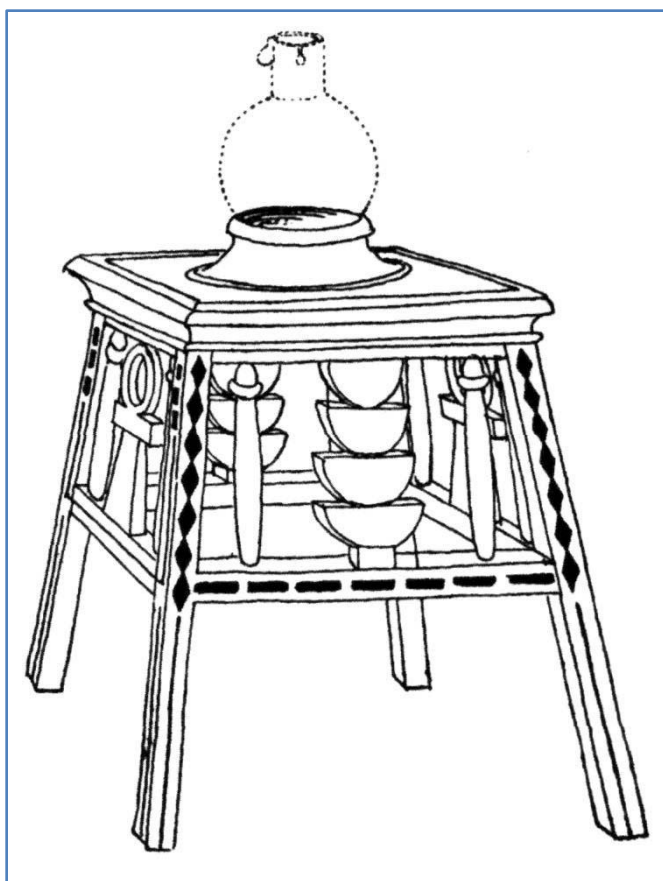
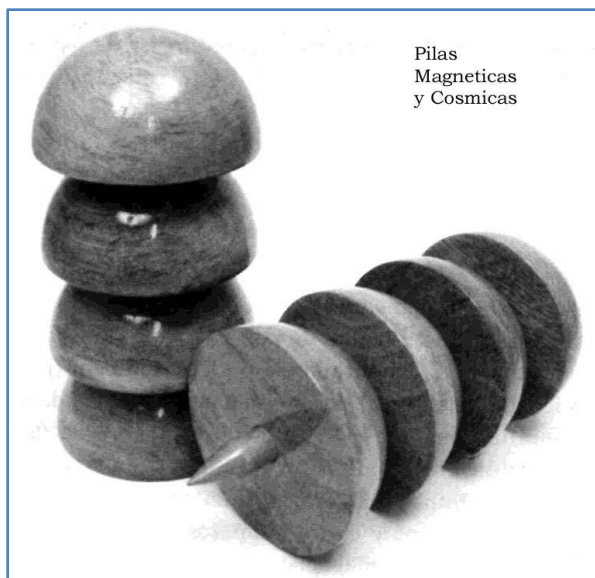

horizontal, toma el nombre de pila magnética. En ambos casos ella emite el espectro indiferenciado, es decir, las fases eléctrica y magnética a la vez.

Así como el Péndulo Universal, la Pila Radiestésica fue patentada en Francia en 1936. Sin embargo ya era conocida en Egipto hace más de 6.000 años, como se puede ver en el Museo del Louvre, en París. Allá está expuesto un móvil que posee dos pilas radiestésicas y dos cruces ansatas y emite en el centro de su tapa la onda Azul.

La potencia de emisión de la pila radiestésica aumenta con el número de semi-esferas y la intensidad con su diámetro. Estableciendo un paralelo con las pilas en electricidad, un "voltaje" mayor en función de la cantidad de semi-esferas y un "amperaje" mayor con

el aumento de diámetro. Y es posible, así como en las pilas eléctricas, juntarlas en serie o en paralelo para formar verdaderas baterías. Con una pila de 9 elementos, es posible momificar

cualquier tipo de material orgánico, por la acción del rayo V-: él tiene la propiedad de destruir los microorganismos.

Para terapia humana es aconsejable utilizar pilas de cuatro elementos, pues Chaumery-Bélizal constataron que 4 elementos representan la tensión normal de la célula humana o animal en el estado de salud perfecta.

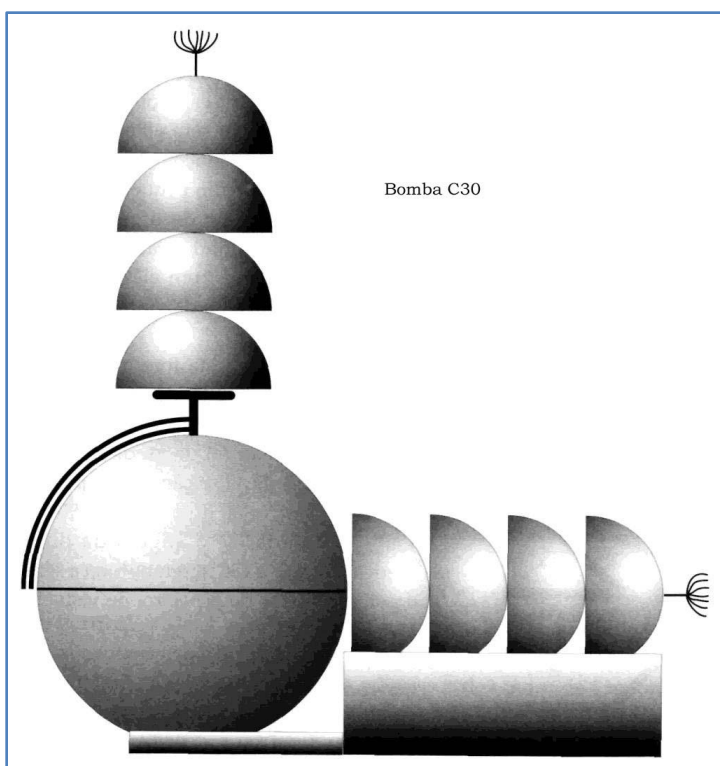
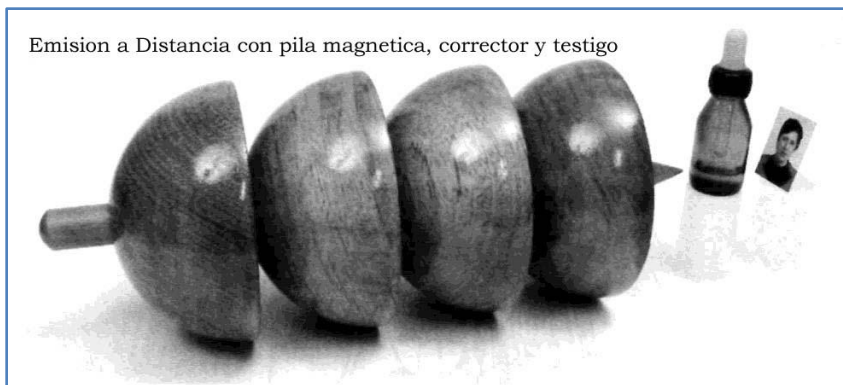

Bomba C.30, la creación de este poderoso emisor de ondas de forma se debe la Léon Chaumery. Este proyecto fue retomado por Bélizal los años 60 y perfeccionado. La Bomba C.30 recibió este nombre a causa de su diámetro de 30 centímetros. Ella es compuesta de tres esferas huecas concéntricas. Entre cada esfera existe un pequeño espacio de separación, la madera de cada esfera es alineada en relación a la demás en función de la polaridad. Este juego de esferas es separable en el medio a la altura del ecuador (el ecuador es dividido en grados), permitiendo acceso al interior del conjunto. En el polo Norte se encuentra una pila

radiestésica compuesta de cuatro elementos, captadora del flujo cósmico y, en la altura del ecuador, otra pila de 15 cm de diámetro, está en la horizontal, que envía para el centro de la bomba el flujo magnético. Para aumentar la captación de las ondas, cada pila tiene una antena de hilos de cobre con siete elementos. En la cavidad interna de la bomba están fijados dos pedazos de metal, un positivo y otro negativo. Y en ese lugar que sobre un pequeño soporte, se coloca un testimonio del enfermo y un dibujo del órgano a tratar, cuando se desea hacer emisiones la distancia a fines curativos. La esfera exterior, la más grande, está compuesta por dos meridianos, un eléctrico, otro magnético, y un ecuador electromagnético. La elección de la vibración es hecha a través de un selector externo.

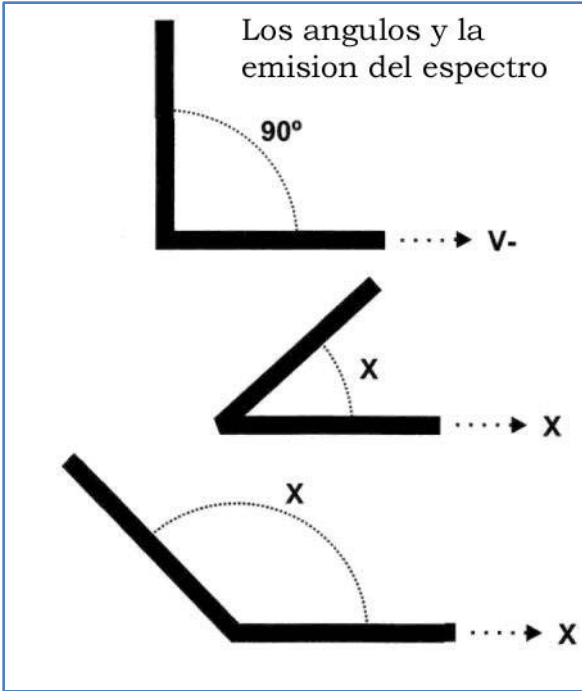

La Escuadra, esta forma es el resultado de la unión de dos líneas perpendiculares, formando un ángulo de 90°. Ella es una generadora natural de verde negativo V-. La emisión de la vibración-color se proyecta por la línea horizontal del ángulo de 90°.

Al cambiarse el ángulo de la línea vertical entre los 0° y 180° hallaremos toda la serie de vibraciones-color del espectro, de visible e invisible.

El Emisor la ondas de choque es uno más de los aparatos creados por Bélizal. Este potente dispositivo es basado en las propiedades de refracción de la Escuadra. Está compuesto de dos pilas radiestésicas, una en la vertical, y otra en la horizontal. Un selector

colocado bajo la pila cósmica permite emitir la vibración escogida. Este selector es construido a partir de un disco móvil girando a partir del eje céntrico, en la parte superior 13 o 21 ranuras, siendo los relieves pintados en negro. Montado sobre uno soporte en el cual se encuentran inscritas todas las vibraciones del espectro visible e invisible, teniendo en una de las laterales una

regla que se proyecta para fuera, pintada de negro. El ángulo generado por las ranuras del disco móvil en relación a la regla proyecta a través de esta las vibraciones-color. Un ángulo de 90° genera verde negativa V-, los ángulos agudos: el blanco, el ultravioleta, el violeta, el índigo el azul y el verde Positivo V+ . Los ángulos obtusos: el

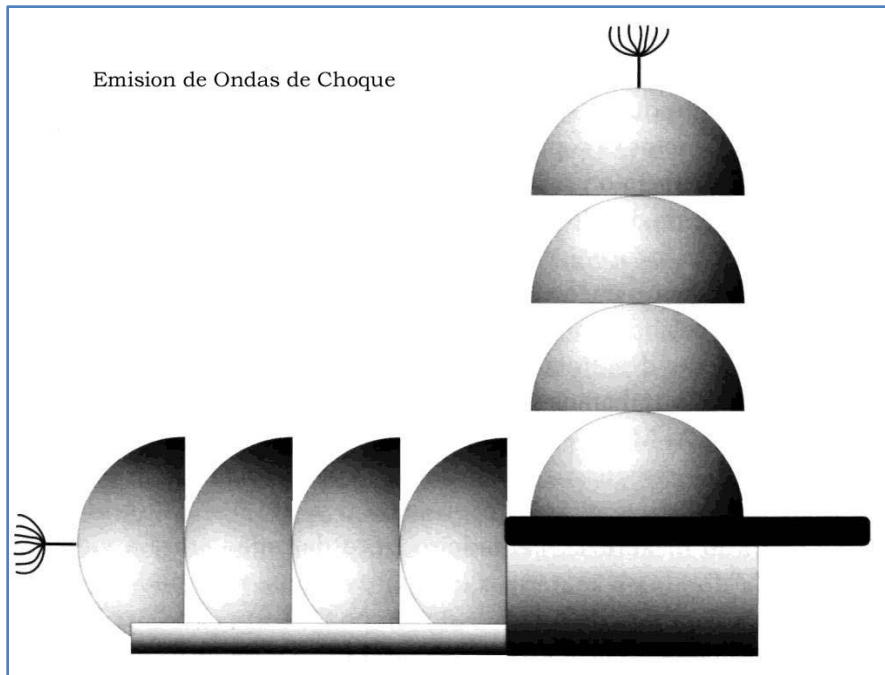

negro, el infrarrojo, el rojo, el naranja, el amarillo, y el verde positivo V+ . Bélizal usaba de 4 a 15 pilas en la vertical, y de 4 a 30 pilas en la horizontal. Este aparato emite únicamente el espectro indiferenciado.

Tanto la Bomba C30 cuánto el Emisor de Ondas de Choque, por su fuerte emisión, son capaces de impresionar películas sensibles a los rayos gama, colocados en sus puntos de emisión.

Chaumery-Bélizal utilizaban dispositivos de grande porte, cuyas emisiones poderosas afectaban inclusive el funcionamiento de un reloj eléctrico, atrasándolo. Las pilas radiestésicas y emisores de grande porte producían inclusive radiodermias, así, fueron llevados a desplazar los instrumentos mayores para un pequeño cuarto en el fondo del jardín, protegido por una malla de metal. Constataron que en el interior de la Bomba C 30 había siempre una diferencia de temperatura en relación al exterior, del 15% menos. Según nos relata Jean de La Foye, André de Bélizal en una de sus experiencias, consigue que un manzano pierda en tres semanas sus hojas con la simple colocación de un dispositivo de ondas de forma de 30 centímetros de largura prendida con una cadena.

El segundo libro de André de Bélizal, publicado en 1965 en colaboración con P. A. Viví, se inicia con un texto de aviso, que hallo interesante reproducir: *"Esta obra es el fruto de 30 años de estudios, de investigaciones silenciosas y pacientes, algunas decepcionantes, otras exaltantes. Y también el prolongamiento natural del volumen publicado en 1939, y después reeditado en 1956 con un título diferente: Ensayo de Radiestesia Vibratoria, y eso en colaboración con Léon Chaumery retirado, ay de mí, prematuramente de nuestro afecto en 7 de febrero de 1957. Nuestro colaborador y amigo fue de hecho víctima de sus experiencias y completamente deshidratado por nuestro rayo verde negativa V-. En esta época aún no habíamos encontrado a vibración antídoto, descubrimiento después con P. A. Viví que tuvo la bondad de observar sobre nuestros trabajos asegurar su contribución preciosa...*

...El verde negativo V-, representa el punto 0 - 400 (grados), es una vibración misteriosa, verdadera línea de unión entre la vida y la muerte. Ella domina la materia, quema, destruye..., pero puede también conservar la vida fuera del espacio y del tiempo...

... Está en la base de nuestra «descomposición del espectro en la esfera». ES de hecho la piedra angular de nuestro método, sin la cual habría sido imposible construir una teoría válida y hoy día acepta por todos los investigadores serios. A. de Bélizal "

Como se puede percibir en el texto anterior, Chaumery-Bélizal trabajan dentro de la tendencia de la radiestesia física que, según ellos, si apoya en los principios de la física moderna, no descartando sin embargo la radiestesia mental pues, según estos autores, ella interviene en el momento en que la vibración detectada atraviesa el cuerpo humano. La actitud mental del operador permite que este se aperciba del fenómeno y al amplificarlo, transmita el movimiento para un detector (péndulo o varilla).

La tierra, es un gigantesco organismo vivo, vibra, y las vibraciones resultantes se proyectan por encima de la superficie del suelo. El cosmos circundante, por su parte, la baña con su influjo todo el tiempo, estas dos fuerzas, cuando se encuentran en perfecto equilibrio, producen un ambiente natural saludable pero, cuando ocurre un desequilibrio o "*ruptura de las fuerzas compensadas*", la onda telúrica resultante genera enfermedades en los organismos vivos. Los chinos llamaban a ese desequilibrio "*las venas del dragón*" y, conocedores de sus maleficios, nunca construían sus habitaciones sobre estos lugares.

La onda telúrica no compensada es una onda portadora verde negativa V-, contaminando la superficie con la energía de fallas secas radioactivas, alcantarillados, corrientes de agua subterránea, etc.

Vivimos inmersos en un mundo de energías, de influencias, de formas, todo, absolutamente todo, vibra a nuestra vuelta, todos los objetos, todas las cosas interactúan unas con las otras generando una multiplicidad vibratoria. Todo a nuestro alrededor puede influenciar el resultado de nuestras experiencias, por ejemplo: una ventana o puerta abiertas en el alineamiento de un biómetro pueden alterar las mediciones. A fin de obtener siempre los mejores resultados, se debe trabajar siempre en la misma orientación en la mesa de trabajo. Sobre esta mesa no debe haber ningún tipo de objeto radiante, los cajones deben permanecer cerrados, la cavidades de los cajones abiertos emite !. La luz debe estar siempre del mismo lado y tener siempre la misma intensidad. El mundo moderno y los centros urbanos nos dieron los últimos tiempos un aumento razonable de nuevas vibraciones. Mire a su vuelta, televisión de cable, telefonía celular, ventilador conectado, aparato de radio tocando en voz baja para crear un clima agradable, reloj la pila, calculadora electrónica, lámpara fluorescente, computadora. Si usted vive en apartamento, tiene además, caños de agua dentro de la pared, instalación eléctrica en las cuatro paredes, en el techo y hasta en el suelo (que es el techo del vecino).

Algunos Dispositivos Radiestésicos

Flecha Regulable:

Creado por Enel, este dispositivo es basado en el dibujo del péndulo de cono virtual de Chaumery-Bélizal. Puede ser ejecutado a partir de un cuadrado de madera con 10 cm de lado, atravesado al centro por una varilla también de madera con un diámetro de 1 a 2 cm, cuya punta será afilada en cono. Proyectándose la varilla más o menos para fuera de la plancha se obtiene un cono virtual en relación a la tabla del cuadrado. Al largo de la varilla serán indicadas las vibraciones-color correspondientes, que pueden ser

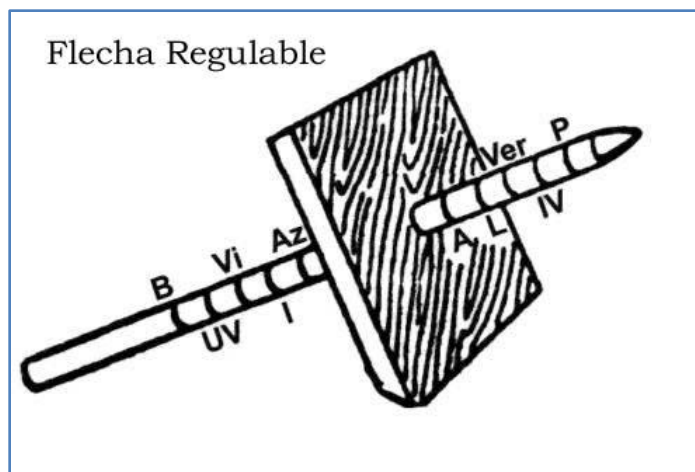

encontradas usando cualquier tipo de péndulo cromático. Se fija a una correcta distancia de la punta de la flecha el dibujo del órgano a tratar, junto con el testimonio del paciente, y se ajusta la flecha en el color indicado para el tratamiento. Deseándose aumentar el influjo energético, se puede pegar una cadena entre la parte de atrás de la flecha y la pared más próxima, para que la radiación proveniente de la tierra cargue el aparato. Una chapa de metal blanco, ejemplo, el aluminio, puede ser colocada entre el dispositivo y la mesa para evitar la pérdida de corriente. El resultado de la aplicación de este aparato es muy bueno en enfermedades benignas. Su acción es suficientemente suave para poder hacerse largas aplicaciones sin peligro.

Cilindros Helicoidales:

Creados por Enel, estos dispositivos tienen la ventaja de poder enviar una onda color único absolutamente libre de otras emisiones parásitos. Pequeños cilindros de madera con un diámetro de 3 cm y largura de 10 cm tendrán una dimensión medida adecuada para el fin en vista. Sobre cada cilindro será pegado un papel rayado con tinta nanquín, según el siguiente modelo: rasgos en el sentido de la largura del cilindro producen Verde positivo, rasgos en el sentido opuesto, o sea, formando círculo a la vuelta del cilindro, generan Verde negativo. Las demás colores serán obtenidas a partir de líneas helicoidales, difiriendo entre sí en una inclinación de 15 °. Las espirales dextrógiras emiten los

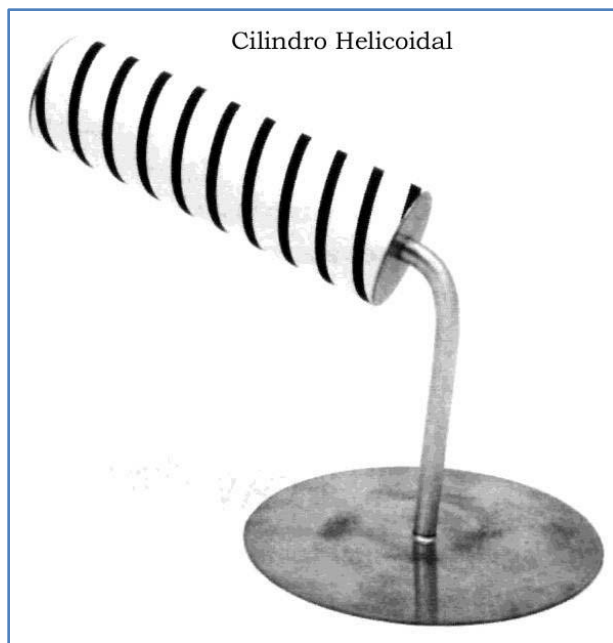

coloreas negativos (azules), las espirales levógiras generan los coloreas positivos (rojos). Cada cilindro tendrá en uno de los topes un agujero de 2 cm de profundidad, donde será fijado para su sustentación, la cual deberá ser de aluminio, todo este conjunto apoyado sobre una base de cobre. La utilización de los dos metales es indispensable para aislar el conjunto de la mesa sobre la cual sea montado. Una cadena pegada entre el aluminio y la pared asegurará una carga energética suplementaria oriunda de la tierra. El testimonio del paciente deberá quedar aproximadamente a 75 cm del cilindro. Como la emisión de este conjunto es bastante fuerte, es aconsejable un mayor control de tiempo y sobre todo no hacer largas exposiciones, que no traspasen el periodo de carga total que es de 48 horas.

Escargot - Selector

El Escargot-selector puede ser considerado como una ampliación del ecuador del Péndulo Universal. Escalonado en 400 grados, permite, con un péndulo a cono virtual, la detección de cualquier onda-desequilibrio a partir de un testigo, y la detección también de su onda-correctora. Este aparato fue realizado por Bélizal y Morei. Él esta compuesto de: una base en madera, encajada, en la cual se encuentra una forma de concha hindú (escargot) en zinc, una brújula, una

segunda forma de concha, en cobre, esta móvil llamada selector, una aguja de investigación, presa en un eje, sobre el cual es colocado ora un disco metálico ora una esfera cromada, según el objeto de la investigación. Esta aguja sirve para explorar la circunferencia dividida en 400 grados y así materializar la vibración detectada por el péndulo. Son aún necesarios un péndulo neutro y un péndulo de cono virtual.

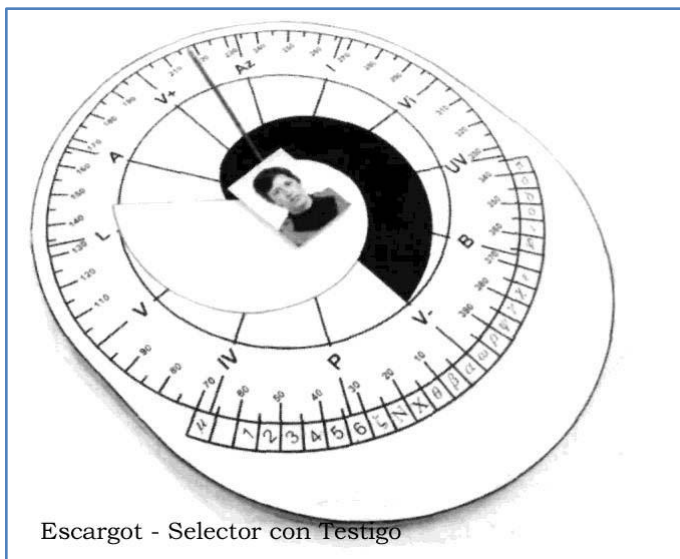

Basado en el estudio de la concha hindú, este aparato es una regla de análisis sofisticado, que permite también la emisión a distancia. Toda la descripción para el uso como regla, junto con las respectivas tablas puede ser encontrada en nuestro libro sobre gráficos radiestésicos. El Escargot-selector puede ser usado como aparato para emisión a distancia, cuando sea necesario un aparato de baja potencia. Se coloca el testimonio del paciente junto con el dibujo del órgano a tratar en el prolongamiento de la línea del color escogido. En el centro del aparato se coloca un emisor activo tipo arena radiante, u otro. Como algunos otros aparatos, el Escargot presenta el inconveniente de emitir todo el espectro de vibraciones-color a la vuelta del mismo, pudiendo interferir en los demás instrumentos presentes en el lugar.

Ba - Gua

De origen chino, este instrumento, cuya creación se atribuye al legendario emperador Fuh-Hi, fue blanco del estudio de varios radiestésistas. La mayor cuestión se refiere a la distribución exacta de los trigramas, pues hasta los Ba-guas de origen chino nos llegan con múltiples variantes. La versión aquí presentada es a de Chaumery-Bélizal, que emite en fase indeterminada, o sea, el espectro electromagnético, cuando alineado Norte-Sur, gana en potencia. Sobre un testigo colocado en su centro es posible detectar la vibración-enfermedad y también la vibración-remedio. En los colores rojo y verde es un gráfico emisor de buena potencia. Alguien cuyo testigo haya sido colocado sobre el Ying-Yang, en el centro del Bá-gua, percibe con una razonable rapidez los efectos benéficos de la emisión de este instrumento. Cuando los trigramas



Khien (sur) y Khouen (norte) no se encuentran alineados, es inútil colocar. Existe alguna diferencia entre la utilización de este instrumento para Feng Shui y para la radiestesia. La radiestesia impone la estricta observancia de los factores físicos relacionados. Los aspectos subjetivos o místicos deben ser por principio descartados. En radiestesia, el Ying Yang en giro anti-horario asegura a no-inversión de polaridad de la emisión.

Las denominaciones de "*Ondas de Forma*" en cualquiera de sus variantes constituyen un error, pues no se trata realmente de ondas, por no tener carácter ondulatorio. La forma sólo hace a esta energía emerger, concentrarse y emitir. La energía catalizada por la forma está presente en todos los puntos del universo. La conjunción de los factores, Forma e Influencias actuantes en el lugar, sólo hacen Emerger la energía del campo difuso circundante, transformado-a en un haz direccionado. Investigadores de la Fundación Ark'all (Francia), liderados por el radiestesista, físico y matemático Jacques Ravatin, denominaron la "*energía debida a la forma*" de **EIFs**. Esta sigla significa: Emergences, Influences, Formes (Emergencias, Influencias, Formas y la s de plural).

La naturaleza intrínseca de las EIFs aún es desconocida y, por eso, las diversas definiciones existentes son incompletas e inadecuadas.

Para mejor comprensión de las EIFs veamos algunas de sus características y propiedades:

- 1 - Poseen dos fases, una "magnética" y otra "eléctrica".
- 2 - Poseen polaridades (positiva o negativa).
- 3 - Existen en tres niveles: físico, vital y espiritual.
- 4 - Existen en la Naturaleza pero pueden ser creadas artificialmente.
- 5 - Son transportadas a través de un hilo conductor o aislantes (metal, cables, línea, etc), de cilindros de metal, plástico o madera, de haces luminosos, de ondas hertzianas y de corrientes eléctricas o magnéticas.
- 6 - Sufren reflexión, difracción en la interface de varios materiales: espejo, prisma o lente de madera, etc.
- 7 - Sus fases son invertidas al pasar en el eje de una espiral negativa (con giro para la izquierda).
- 8 - Son altamente penetrantes, atravesando paredes, rocas, masas metálicas (hierro, plomo, etc), sin embargo son paradas por mallas metálicas o textiles y, aún por mallas bidimensionales, como un simple papel cuadriculado. La eficacia de una malla como barrera a la EIFs es inversamente proporcional a la dimensiones de sus cuadrículas.
- 9 - Son amplificadas o reducidas por transformadores eléctricos.

10 - Llenan los volúmenes cerrados y semi-cerrados, tales como cajas, vasos, baules, apartamentos, fosas sanitarias, galerías y tuberías desactivadas, etc.

11 - El pensamiento puede crear, modificar o anular las EIFs. Tal resultado depende mucho de la energía psíquica del operador.

12 - Las EIFs naturales son emitidas verticalmente

13 - Grietas, fisuras y rajaduras (simples o múltiples) cambian completamente su calidad.

14 - El Verde Negativo Magnético sólo existe en la Naturaleza en los animales de sangre caliente, que lo sintetizan cuando tienen buena salud. Por otro lado, el Verde Negativo Eléctrico existe en toda la Naturaleza y su exceso, en algunos seres vivos, es señal de enfermedad.

15 - El Verde Negativo Tranvía puede servir de onda portadora de otras EIFs.

16 - Influencian mucho (por acción catalítica) los sistemas dinámicos en curso, tales como reacciones metabólicas, fecundación, división y multiplicación celular (mitosis), polimerización, fermentación, revelación fotográfica, saponificación, envejecimiento de vinos y licores, germinación, etc.

La Influencia de la Luna:

Vimos durante el estudio de la esfera que los rayos solares ejercían una influencia sobre el espectro de ondas de forma. También la luna ejerce su influencia en este proceso, sobre todo durante el periodo nocturno y también en función de la fase lunar. A comenzar en la luna nueva y progresivamente hasta dos días tras la luna llena, la influencia es favorable, teniendo su máximo durante la luna llena. Desde el tercer día tras la luna llena el efecto se invierte y se hace desfavorable.

La Energía de la Pirámide:

La pirámide de base cuadrangular es un sólido concentrador de energías de forma. La pirámide de Keops, además de energías de forma y otras energías sutiles, capta también energías cósmicas y produce energía eléctrica a partir de sus cristales de cuarzo (piezoelectricidad).

Las cuatro lajas por encima de la Cámara del Rey tienen la función de aumentar la captación de rayos cósmicos y proyectarlos en un haz unidireccional en la dirección del sarcófago y de la base de la cámara. En ese haz se encuentra el misterioso rayo Pi con el cual el radiestesista francés Enel curó incontables cánceres.

La pirámide crea en su interior un débil campo magnético que funciona mejor cuando su base está alineada en el eje Norte-Sur. Los efectos de la pirámide varían de un día para otro debido a las variaciones del campo geomagnético y de las energías sutiles a su vuelta.

El ingeniero checo Karel Drbal descubrió una fórmula matemática para determinar la largura de onda resonante de la pirámide. He ahí esta fórmula:

$$L = 2(A - h)$$

Donde: L= Longitud de Onda, A= Apotema, h= Altura

Obtenida la longitud de onda, se puede calcular la frecuencia de resonancia de la pirámide por la siguiente fórmula:

$$f = \frac{30000}{L}$$

La frecuencia (f) obtenida será en hertz y la longitud de onda (L) deberá estar expresada en centímetros. Si L está expresada en metros, la fórmula deberá ser la siguiente:

$$f = \frac{300}{L}$$

La frecuencia de la pirámide no depende de su tamaño, pero sí del ángulo del vértice. Por eso, conociéndose la frecuencia de un órgano, basta hallar su largura de onda y construir una pirámide cuya diferencia entre su apotema y su altura sea la mitad de esta largura de onda. De este modo tendremos el ángulo del vértice para una pirámide, de cualquier tamaño, resonante con el órgano considerado.

Según Patrick Flanagan, piramidólogo y físico americano, la pirámide genera nanoondas de radiación que se concentran en su centro. En el área de la Cámara del Rey, la radiación, cuya franja de longitud de onda es de cerca de 10 nanómetros, es transmitida por resonancia a las moléculas o átomos que ahí estén.

Las energías sutiles contenidas en la Cámara del Rey son capaces de producir estados alterados de conciencia y, por eso, en este local eran realizadas iniciaciones de carácter esotérico.

Alineandose una pirámide en el eje Norte-Sur y haciéndolo coincidir con el espectro de Chaumery-Bélizal, tendremos los puntos de emisión de ondas de forma. En esos puntos de la pirámide alineada constatamos con péndulos especiales esas emisiones, lo que permite su captación, ampliación y uso para

finés terapéuticos. Así como en el caso de las pilas radiestésicas, la pirámide permite hacer

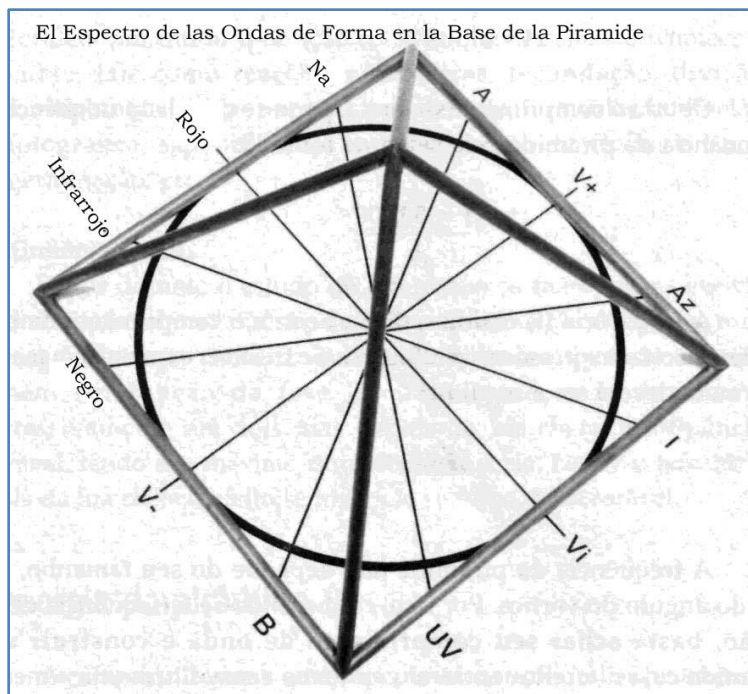

emisiones la distancia, a través del empleo de un testigo y un corrector, usando las precauciones necesarias para no causar ninguna saturación en el destinatario.

La pirámide de Keops también fue blanco del estudio de Chaumery-Bélizal. Ellos constataron que el ápice emite Verde Positivo, y que en la base están presentes las doce vibraciones del ecuador de la esfera.

A un tercio de la base de la pirámide, bien en el eje vertical, existe una poderosa V- que tiene una fuerte acción deshidratante. Algunos años antes de los trabajos y publicaciones de Enel, Chaumery y Bélizal, el físico y radiestesista Antoine Bovis había encontrado animales muertos dentro de la Grande Pirámide, que no presentaban ninguna señal de putrefacción. De vuelta a París construyó réplicas de la pirámide y, después de alinearlas en el eje N-S, constató que podía producir la deshidratación de alimentos y pequeños animales, impidiendo su descomposición. Fue exactamente en la década de 20, después de la divulgación de las observaciones de Bovis, que comenzó el interés mundial por los hasta entonces extraños fenómenos producidos por la forma piramidal. El ya citado ingeniero checo Karel Drbal consiguió patentar un dispositivo para afilar láminas de afeitar tipo Gillette, aquel modelo antiguo con dos láminas. Quiere la receta? Obtenga una pequeña pirámide de 12 a 15 centímetros de base, puede ser tubular o de cartulina, alinee con auxilio de una brújula una de las caras para el norte, en la base de la pirámide, en el centro coloque un pedazo de corcho, sobre ella inserte una Gillette usada, en el eje vertical, una lámina volcada para el norte, otra para el sur, a un tercio de la altura de la forma, o sea, en la altura de la Cámara del Rey. La primera vez deje por diez días, a partir de ahí puede pasar a usar la lámina regularmente, bastando toda vez recolocar la misma en el soporte de corcho. Buenas barbas!

La Cámara del Rey no recibe la poderosa V- de la pirámide porque no está en su eje vertical; recibe, sin embargo, el misterioso rayo Pi descubierto por Enel y la V- (de más pequeña potencia) producido por la pila de cuatro lajas de granito existente por encima del sarcófago ahí colocado.

Clasificada por los antiguos como una de las siete maravillas del mundo, la Gran Pirámide causa admiración a todos que la ven o de ella oyen hablar hace más de 4.000 años, sea por la imponente de su dimensión, sea por el misterio de la razón que motivó su construcción. Situadas en el margen oeste del río Nilo, cerca de la ciudad de El Cairo, se yerguen 10 pirámides de piedra, siendo tres de ellas de imponentes dimensiones. A mayor de todas fue edificada en 2650 a.C. a mando del rey Khufu, conocido como Keops, resultado de la transliteración errada de su nombre hecha por los griegos.

La primer pirámide fechada en el 2780 a.C. fue construida durante el reinado de Zoser, proyectada por su vizir Imhotep, mezcla de sacerdote, cirujano, arquitecto y filósofo, hoy tenido como una figura casi mítica. La pirámide escalonada de Zoser debe su nombre al hecho de ser básicamente una mastaba con otras cinco menores apiladas encima. En total pueden ser encontradas más de 70 pirámides en toda la región por la cual se esparció la civilización egipcia. Buena parte de ellas se encuentran reducidas a un amontonado deshecho de piedras. El método de construcción en algunos casos fue el responsable por el desmoronamiento del edificio, ya que algunas pirámides fueron erguidas a partir de uno muros de tierra revestido externamente de

piedra o de ladrillos, mientras otras fueron destruidas a través de los siglos siendo sus materiales utilizados en la construcción de edificios más nuevos. Un ejemplo vivo de eso son las grandes mezquitas de El Cairo, construidas con las piedras del revestimiento externo de la grande pirámide de Gizé.

Se calcula que cerca de 100.000 piedras fueron retiradas de la gran pirámide, permaneciendo en el lugar cerca de 2.200.000 bloques de calcáreo, en su mayoría pesando algo en torno a 2,5 toneladas y algunos grandes bloques alcanzando cerca de 12 toneladas. Hoy es difícil entender como un grupo de trabajadores, sólo muñidos de herramientas de bronce, no haciendo uso de tracción animal ni de ruedas, pudieron tallar con perfección la impresionante cantidad de piedras, desplazarlas sólo usando trineos de madera y alzarlas cada vez más alto, más alto, hasta 130 metros. Se hace inexplicable, las más bizarras hipótesis fueron levantadas. Erik Von Däniken cree en obra de extraterrestres. Y como mínimo divertido pensar en alguien venir de un planeta distante para quedar construyendo pirámides macizas de piedra en el entonces primitivo planeta Tierra.

De autor a autor existen variaciones cuánto a la dimensiones de la Gran Pirámide. Los números siguientes son aproximados, resultado de pequeñas variaciones de cálculo en función del mal estado de la pirámide. La base es un cuadrado con 230,27 m de lado, habiendo una variación de cerca de 0,20 m del lado mayor para el más pequeño. La altura actual es de 137,46 m.

El número-llave que presidió la construcción de la Grande Pirámide es el Phi o número del Oro o Sección Áurea, que puede ser obtenido matemáticamente $\sqrt{5} + \frac{1}{2} = 1,618033$, o por la constante de la división de una serie Fibonacci. La naturaleza nos muestra en las más variadas formas la existencia de ese número. Él está presente en la proporción de las hojas de plantas, de ciertos animales, etc.

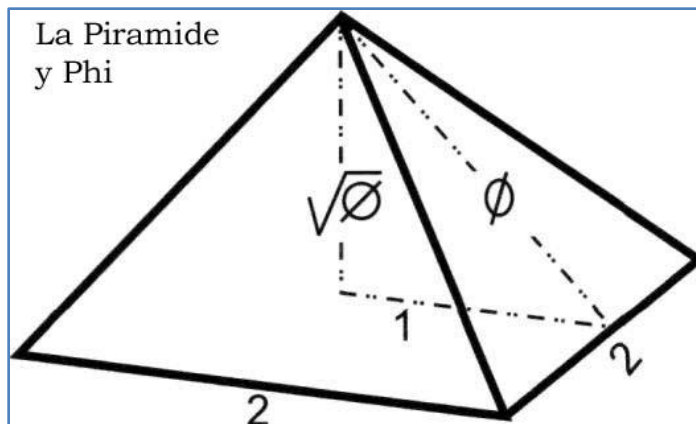

Los Gráficos:

Para otro tipo de investigación que no sea la hidromineral en campo, el péndulo tendrá como coadyuvantes obligatorios los gráficos radiestésicos.

EXDOCIN

Expériences - Documentation et Instructions sur les
SCIENCES NOUVELLES intéressant les RADIESTHÉSISTES

EDITIONS SERVIRANX-11 r. Fossé-aux-Loups, BRUXELLES-Belgique

N° 5 SEPTEMBRE 1957

LES APPAREILS A GUERIR
(SUITE)
Les MONTAGES RADIONIQUES ACTUELS

Est-ce encore de la Radiesthésie ?

L'action à distance à l'aide d'appareils constitue plutôt une science connexe, - la RADIONIQUE, appelée aussi "PSIONIC" par les américains.

Des spécialistes éminents de cette Radionique, comme la Doctoresse Drown ou Mr de la Warr, prétendent qu'ils ne sont pas radiesthésistes et que leurs instruments ne doivent rien à la recherche pendulaire, - que notre art vienne ou non confirmer leurs résultats. D'autres spécialistes, tout aussi en vue, comme le Major Cooper-Hunt ou Mr Bruce Copen, sont radiesthésistes et le proclament ouvertement.

Ce qui met en présence deux catégories d'appareils :

- les uns, les moins nombreux à la vérité, se règlent au pendule ou à la baguette; c'est à dire que dans la manoeuvre des dispositifs d'accord, on se sert des instruments ordinaires du radiesthésiste pour vérifier la résonance;
- les autres appareils de radionique, les plus nombreux, comportent un détecteur spécial qui ne nécessite pas l'usage d'un pendule ou d'une baguette pour contrôler l'accord. Emprisons-nous de dire que ce détecteur spécial dépend comme la radiesthésie de la sensibilité humaine et qu'il peut, dans tous les cas, être remplacé avec avantage par le pendule. Au cours de notre exposé nous décrirons deux types de détecteurs spéciaux, non radiesthésiques, - mais nous en traiterons uniquement pour que notre travail soit complet. Nos lecteurs étant tous radiesthésistes obtiendront des signaux bien plus nets de leur pendule que de tout autre indicateur tactile.

Reproducción primera página EXDOCIN

Los primeros gráficos radiestésicos surgieron un poco antes de la Segunda Guerra. Eran en la mayoría semicírculos divididos en un correcto número de casas. Servían sobre todo para sintonizar los colores, números, y ciertas aplicaciones en medicina o en astrología, siendo que buena parte de esos gráficos cayeron en desuso. La mayoría de los gráficos en uso derivan del trabajo de Chaumery-Bélizal y Morei, y aún de los hermanos belgas Servranx, que durante dos décadas publicaron un opúsculo de unas quince hojas, el EXDOCIN (Experiencias - Documentación e Instrucciones sobre las nuevas ciencias interesando los RADIESTESISTAS, revista mensual salvo enero, febrero, julio y agosto). Algunos de esos trabajos fueron reimprimos por sus herederos, que hoy exploran esa fuente obligatoria

de consulta (a la venta en Bélgica y Francia). Los años setenta, Jean de La Foye, al introducir la radiestesia cabalística, inyectó una nueva fuente de subsidios permitiendo nuevos enfoques al tema.

Un gráfico para análisis funciona como un separador de patrones vibracionales, emanados del testimonio e informados al péndulo por la mente del operador. Aunque se opere por simple radiestesia mental, es decir, sin el uso del testigo, el gráfico siempre funcionará como un excelente facilitador del trabajo radiestésico.

En la práctica nos utilizamos de círculos o semicírculos divididos en 100 o 360 unidades, así como de reglas para obtener una evaluación aproximada, aunque este dato represente un concepto abstracto.

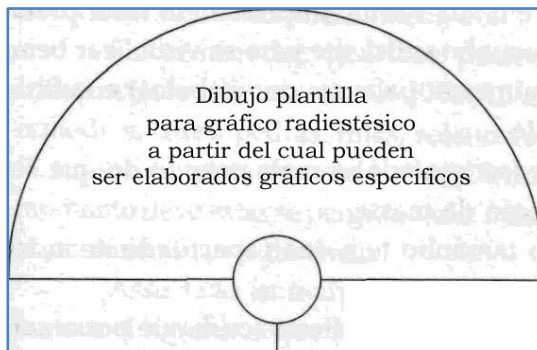

Todos los cuerpos y fenómenos de la Naturaleza emiten vibraciones que les son características. En esas vibraciones están moduladas las características de los elementos que las componen, de sus propiedades, de las familias a que pertenecen, de la época de su formación, de su fuerza, medidas y dimensiones, de su energía y de las energías que le son afines. Los patrones energéticos de los cuerpos y fenómenos serán mejor sintonizados si el gráfico es específico.

Los gráficos radiestésicos tienen, antes de todo, una finalidad simplificadora. En vez de utilizar testigos naturales o artificiales, usamos un gráfico que nos permitirá investigar todos los elementos que nos interesan. Como ventaja, un gráfico puede incluir fenómenos cuyo testigo, natural o artificial, sería de difícil obtención. Además de eso se puede dejar en un gráfico para análisis sectores vacíos para colocación de elementos aún no conocidos, o un sector con la palabra "Otros"; con eso podremos saber si alguno otro elemento (energía, color, sustancia, etc.) es la respuesta buscada o forma parte de ella. Cuando se tiene una serie grande de elementos, se puede los dividís en dos o más gráficos. En este caso, conviene incluir en cada uno de ellos, además del sector "Otros ", un sector con la palabra "Ninguno". Cuando el péndulo indicar el sector "Otros", se cambia para el gráfico siguiente de la misma serie; si la respuesta sea "Ninguno", se concluye la investigación en relación a esta serie.

Para crear un gráfico separador de vibraciones, un determinado números de factores deben ser considerados:

- ✓ Las dimensiones de la figura, la elección de la forma más adecuada, la cantidad de divisiones, la orientación eventual del gráfico acabado, patrón numérico o alfabético a adoptar, posibilidades de amplificación, etc.
- ✓ El gráfico debe ser simétrico en su forma, impreso en tinta negra sobre fondo blanco, tener un tamaño suficiente para visualizarse bien lo que está impreso (letras, números, palabras o símbolos) así como la división apuntada por el péndulo.
- ✓ Un gráfico en madera (xerografiada) es más potente del que se hecho en papel, también en función de la masa.
- ✓ Un gráfico de pequeño tamaño tiene su capacidad de acción reducida por la dimensión.
- ✓ La más pequeña dimensión para un gráfico radiestésico es: que pueda ser inscrito dentro de un cuadrado de 15 x 15 cm. Su dimensión ideal será: si inscribiera en el área de un cuadrado de 30 x 30 cm.
- ✓ A título de referencia, podemos citar que el Labirinto de Chartres utilizado en Francia para investigación y emisión tiene una dimensión que varía de 80 cm a 1 metro de diámetro.
- ✓ Gráficos en dimensiones más pequeñas que las citadas arriba no tienen finalidad objetiva en radiestesia.

- ✓ Gráficos circulares divididos en grados deberán ser orientados en el eje norte-sur, con el punto cero al norte. Gráficos semicirculares serán orientados de la misma forma, quedando la parte recta alineada este-oeste. Reglas, como el Biómetro de Bovis, deben ser posicionadas sobre el eje norte-sur. El cero de la regla al norte. En el caso del Biómetro modelo de regla comprada el cuadrado negro debe ser alineado para el sur, quedando el radiestesista de frente para el oeste.
- ✓ Es posible abstraer un gráfico de la orientación magnética terrestre imponiéndole Campo de Forma Artificial descubierto por Jean de La Foye. Para que se imprima el Norte de Forma a un gráfico basta colocar, al largo de su eje longitudinal, un círculo negro de un lado y un círculo blanco del otro. El círculo negro determina el Norte de Forma y el blanco, el Sur de Forma.

En sus múltiples utilizaciones los gráficos permiten:

a) Seleccionar un cuerpo o fenómeno entre una serie de otros: colores, vitaminas, hormonas, cuerpos simples, etc.

b) Evaluar la orden, la clasificación, el grado, la fuerza de una cosa o fenómeno: porcentual, pH, voltaje, temperatura, presión (arterial y otras) resistividad sanguínea o del suelo, etc.

c) Relacionar un elemento a un fenómeno más general: cuerpos sutiles, rayos fundamentales, chakras, influencias astrológicas, siete rayos de la Naturaleza (concepto esotérico), etc.

Determinados gráficos pueden también ser emisores de influencias sutiles tales como: EIFs, intenciones, rayos fundamentales de remedios, colores, piedras, imanes, Solenoides, luz y energías diversas.

Si es la primera vez que está leyendo un libro de radiestesia, en este momento debe estar preguntándose: pero como es que un simple dibujo puede emitir algo la distancia?

Asociado a la más diferentes culturas existe la práctica de portar junto a sí dibujos que se cree puedan traer influencias benéficas para el portador, en la forma de colgantes, anillos, medallas, tales el sello de Salomón, la cruz, Ying Yang, Mandalas, etc. De la misma forma, también es común llevarse para la propia residencia el mismo tipo de objetos en la forma de cuadros, paneles. Podemos percibir que está presente en el inconsciente colectivo la fuerte creencia de que tales prácticas puedan ser benéficas. O que el hombre de una forma inconsciente las reconoce como positivas. Sabemos también que la teoría radiestésica del rayo-testigo o rayo-unión nos dice que dos cuerpos de la misma naturaleza o un cuerpo y su representación icónica o textual mantienen entre sí una unión energética, pasible de ser detectada, analizada y transmitida la distancia por medio de alguna onda portadora.

Tal vez sea imperceptible para el común de la gente, pero la naturaleza tiene una forma de organización absolutamente geométrica. Podemos constatar eso en las proporciones fijas de la espiral del ADN, en el complejo dibujo simétrico de doce aristas formado por la composición

carbono, hidrogeno, nitrógeno y magnesio, responsable por la fotosíntesis vegetal, en la forma pentagonal de algunas flores y en el arreglo logarítmico de las semillas en la corola. Maravillados, percibimos la fantástica sinfonía de la armonía propia de la vida en las estructuras cristalinas, en las relaciones entre la unidad y la sección áurea presentes en las proporciones de animales y plantas.

Los gráficos en radiestesia, arreglos geométricos más o menos complejos, hacen una mímica de la naturaleza entrando así en sintonía con corrientes energéticas en estado potencial y metamorfoseando-las en energías dinámicas.

En la filosofía geométrica el círculo representa la unidad no-manifiesta y el cuadrado, la unidad serena a punto de manifestarse, o aún el plan espiritual y el plan físico. Tal vez todos los otros arreglos geométricos que conseguimos concebir puedan representar la multiplicidad de energías en estado latente a nuestro alrededor.

Cada conjunto de formas, letras y sus medidas y proporciones combinadas generan instrumentos radiestésicos (gráficos) cuyas características intrínsecas los hacen aplicables para finalidades distinguidas, Por esa razón proponemos por primera vez la agrupación de los gráficos por familias.

Podemos clasificar los gráficos radiestésicos en las siguientes categorías:

1. Gráficos para análisis:

- a. Biómetro de Bovis.
- b. Escargot selector de Bélizal.
- c. Psicométrico.
- d. Disco Ecuatorial de Jean de La Foye.
- e. Regla para análisis geobiología.

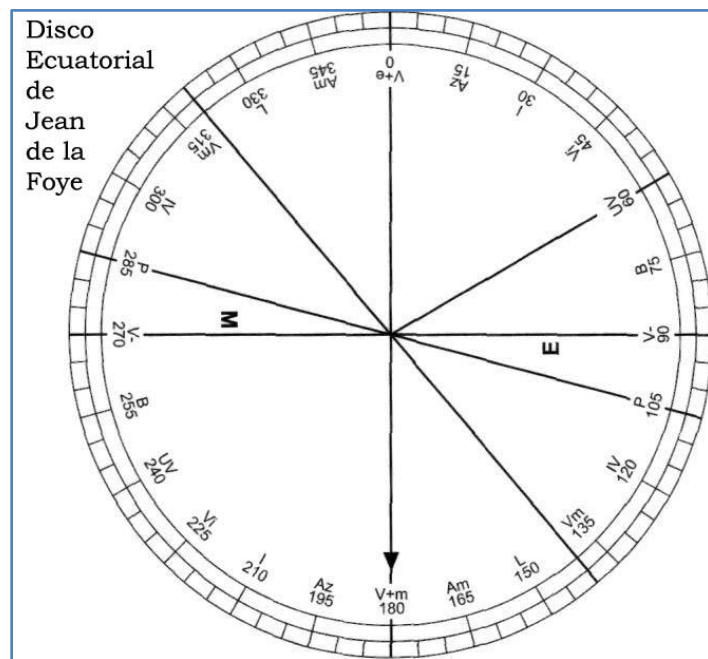

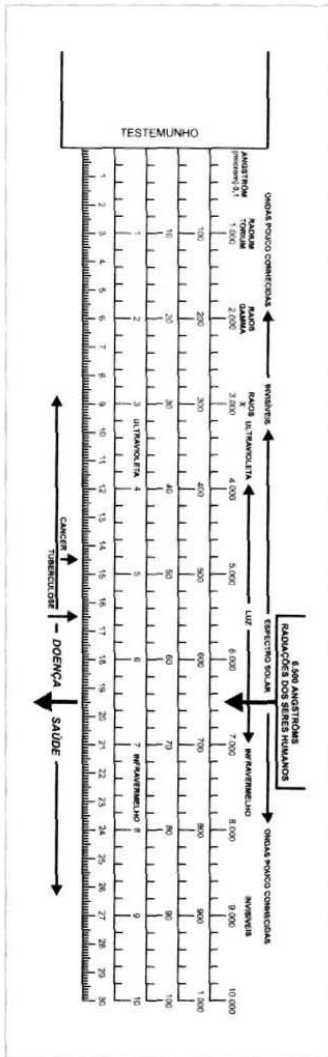

Biometro de Bovis y Regla Biometrica

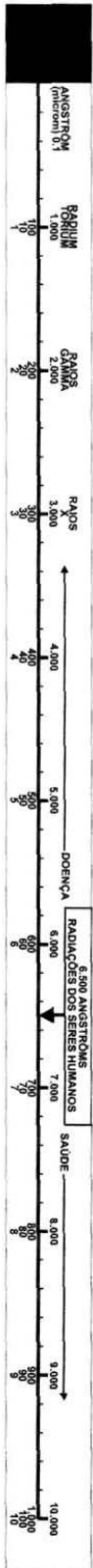

He visto estos años en que trabajo con radiestesia algunos radiestesistas dotados de una correcta habilidad se confundan y emitan parezcas equivocados por el hecho de limitarse a hacer una radiestesia supuestamente "mental", simplista, basada en "positivo" y "negativo". Toda y cualquier evaluación radiestésica debe ser calificada y cuantificada. Mejor un valor numérico, aún abstracto, del que valor ninguno, razón de sobra para usar siempre un biómetro. Por ejemplo, sabiendo que 6.500 Å es el valor ideal para el mantenimiento del equilibrio energético, que tal un diagnóstico de "su sala está negativa", en vez de "su sala presenta una energía de 6.200 Å". Lo que sería mucho más "positivo" del que 4.800 Å!!

2. Gráficos para dinamización, valorización o materialización radiestésica:

- a) Alta Vitalidad de Busby + Ômega Alfa.
- b) Decágono.
- c) Hiranya

Le está gustando la radiestesia? Vamos a hacer un ejercicio? Tome un pedazo de papel-aluminio de los que se usan para cocinar, y forme un pequeño balón con él. En una pequeño pedazo de papel blanco escriba la palabra ALUMÍNIO, coloque los dos codo con codo, poniendo el péndulo sobre la palabra mientras con la mano libre apunta al balón de aluminio, pregunte con el péndulo si los dos materiales tienen el mismo patrón energético? La respuesta será no! Coloque

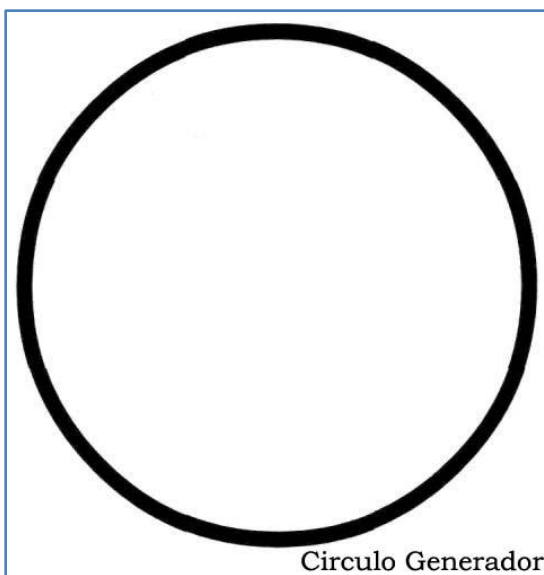
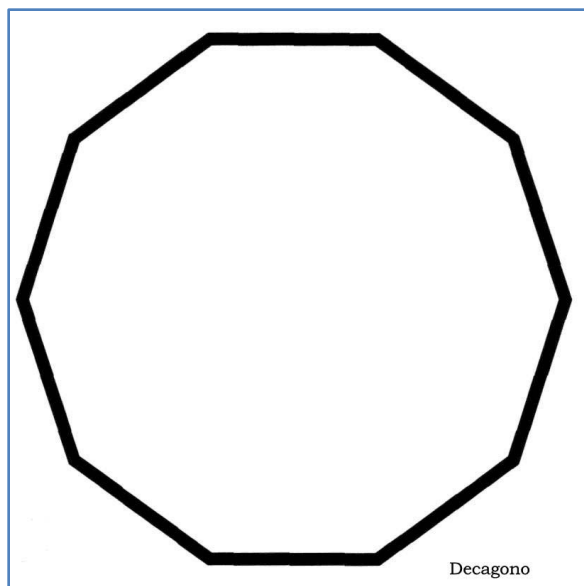

ahora el papel escrito con la palabra dentro del un círculo como el de la imagen, espere una hora o más, retire el papel y vuelva la pendular como anteriormente. Pues es! La respuesta cambió, ahora es sí, el balón de aluminio y el pedazo de papel con la expresión "aluminio" escrita contienen la misma energía. Usted acabó de hacer una materialización radiestésica o valorización textual.

Los Servranx percibieron que palabras recién-escrituras no emitían energéticamente su significado, para que eso ocurriera era necesario esperar algunos días, como si lentamente la palabra fuera incorporando la energía de su significado. Eso imposibilitaba la utilización

inmediata de testimonios escritos. Después de realizar la experiencia que usted acabó de hacer, pudieron constatar que la palabra ganaba un quantum energético mucho más rápidamente. Investigaron durante un largo periodo cual la forma gráfica que permitiría reducir el tiempo de la

operación aliada al factor de mayor potencia impregnada. La forma encontrada fue el decágono, polígono regular de diez lados.

Con un decágono con un radio mayor de 6 cm y una espesura de trazo de 3 mm, se puede obtener materializaciones radiestésicas de remedios homeopáticos para casos de urgencias los siguientes tiempos:

5 minutos M o XM de la homeopatía - 10 minutos 200 o 7CH - 15/20 minutos 30 o 5 CH - 30/45 minutos 6-3 o 4-3 CH - 60 minutos 1-2 X 90 a 120 minutos, efectos semejantes a los de las tinturas-madre.- 3 a 7 horas para impregnaciones destinadas a la aplicaciones externas, que en el caso se muestran las menos eficaces.

Los nombres o frases a potencializar deben ser escritos en pequeñas quitas de papel con tinta negra. La parte de bajo de la línea escrita estará volcada para el centro del decágono. Los vidrios conteniendo agua o algún material inerte, obligatoriamente destapados, sólo serán cerrados después del acto radiestésico.

Sobre un papel la valorización dura cerca de 72 horas, periodo después del cual el valor energético decae, estabilizándose en un valor más bajo. Cuando sea procesada sobre agua, la duración será comparable a la de un remedio homeopático, si estocada bajo determinadas condiciones.

Para valorizaciones rápidas, un decágono doble, con aproximadamente 30 cm de diámetro y una espesura de trazo de 0,5 cm, será adecuado.



No produce ningún resultado colocar en el decágono para valorar fotos o muestras biológicas, como cabello, saliva, etc. El decágono en radiestesia tiene aplicación en la impregnación de un soporte para escritura, con la energía de la palabra o frase en él escrita, en la impregnación de agua u otro líquido, o aún diferentes materiales inertes, con la energía de la frase colocada anexiona. ES sólo!

Todo tipo de testigo textual debe ser valorado en el decágono para aumentar su impregnación por el rayo unión y mejorar la eficacia del trabajo. Se debe investigar el tiempo de valorización necesario para una impregnación del 100% y, con total eliminación de energías extrañas

(remanencias, ondas nocivas ambientales, influencias del material del decágono y del papel donde se escribe el testigo textual, etc).

3. Gráficos para reequilibrio ambiental e compensación de determinadas energías:

a) Keiti de la Isla de Pascua.

b) Símbolo Compensador de André Phillippe(SCAP).

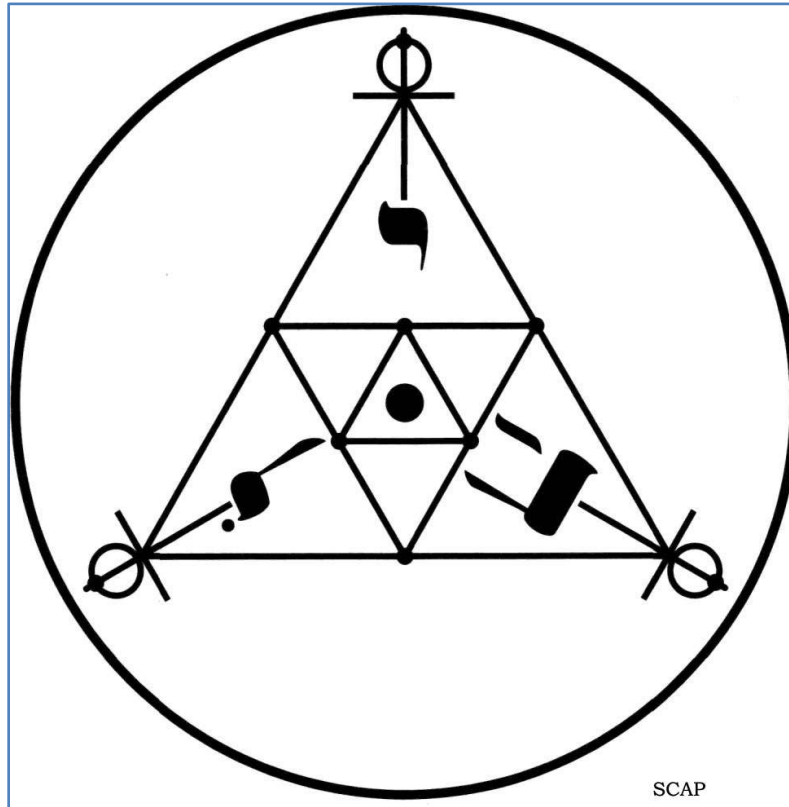
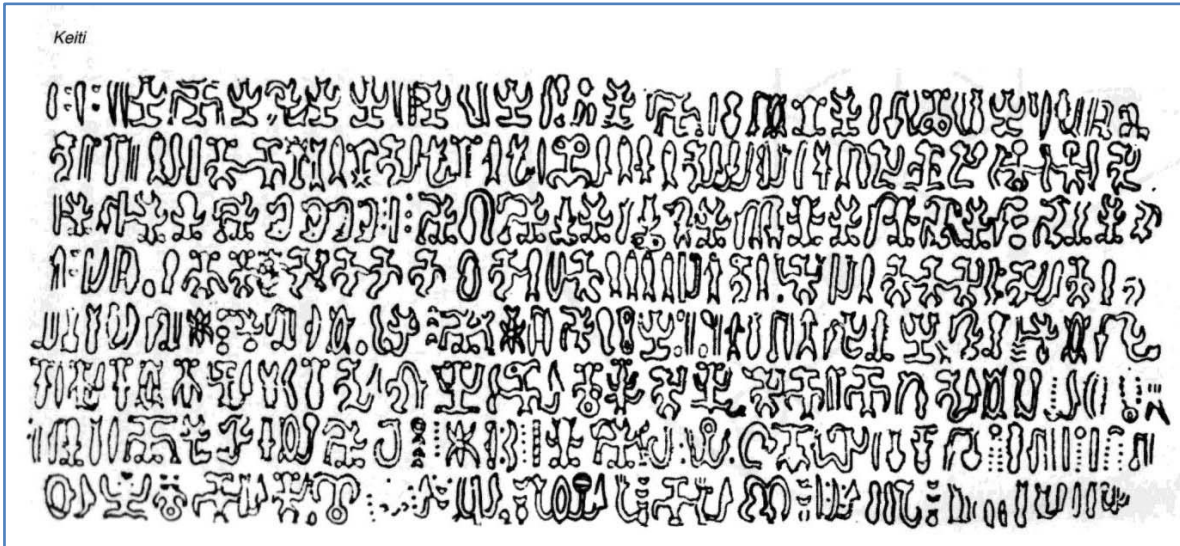

La escritura indescifrable de los pascuenses nos legó un objeto de inestimable valor, las tablillas keiti, presentadas por primera vez en 1936 por Chaumery-Bélizal en su libro de estreno, y hoy utilizadas en radiestesia en la forma de gráficos para compensación energética ambiental. No requieren orientación espacial, facilitando aún más su uso, no se saturan, y funcionan en un amplio espectro de desequilibrios. Basta pendular cuántas usar y en qué puntos, conforme el espacio a tratar.

A esta altura usted debe estar diciéndose: "pero ese Símbolo Compensador de André Phillippe sirve para todo?" En la verdad él tiene una amplia gama de aplicaciones con una buena eficacia. Hoy la versión comercializada ampliamente es, en la realidad, el resultado del gráfico original quedado con mi propia combinación (más detalles en el libro Gráficos en Radiestesia), debiendo en todo el caso sean siempre observadas ciertas reglas de carácter general, con respecto a los colores, dimensiones y lugares de aplicación. Es con una cierta tristeza que vemos hoy día la comercialización de gráficos radiestésicos de pequeña dimensión en la forma de adhesivos, que los más desavisados o crédulos cargan para casa movidos por el deseo de protegerse contras las malas energías y efectos nocivos de los aparatos electrodomésticos. Llegaron al extremo de vender un adhesivo SCAP (Símbolo Compensador de André Phillippe) con 2x2 centímetros impreso en negro para pegar en los teléfonos celulares. Eso demuestra un total desconocimiento de los principios básicos de funcionamiento de los gráficos en radiestesia o, en la peor de las hipótesis, mala-fe. Mientras eso, las casi microondas de los 800 Mhz del celular continúan promoviendo la agitación molecular del líquido presente en las células y cocinando el cerebro del "telefonista". Vea a término las fotos abajo donde las zonas más oscuras corresponden a las temperaturas más elevadas. Ya hace 2.000 años atrás una voz se levantaba contra los vendedores del templo...



4. Gráficos Emisores

- a) Tri-círculo de Jean de La Foye.
- b) Símbolo Compensador de André Phillippe
- c) Mesa d'Amiens.
- d) Remolino(Turbilhão).
- e) Disco Ecuatorial de Jean de La Foye.
- f) Peggotty Board.
- g) Telerradiador.
- h) Cruz Atlante.

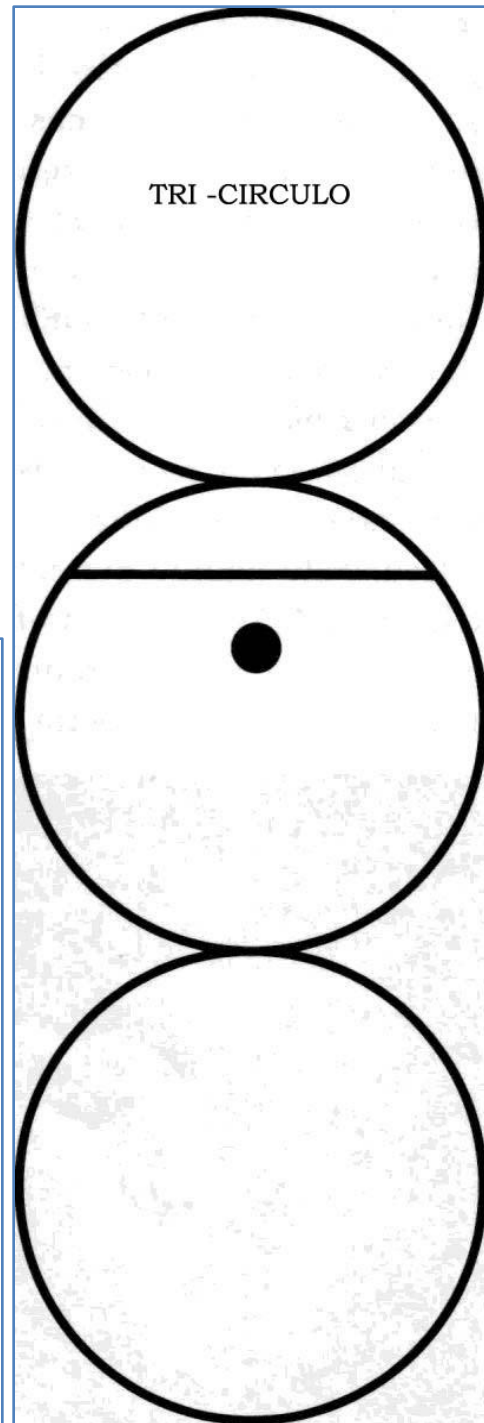
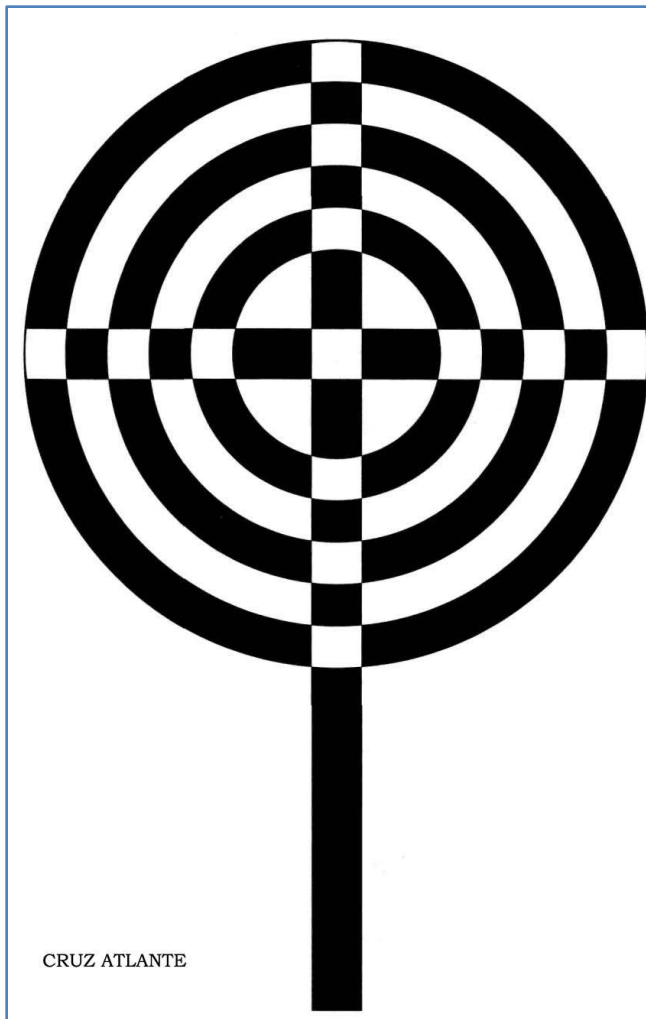

El grupo anterior brilla por la unanimidad, todos gráficos excelentes, defiriendo entre sí sólo por características intrínsecas, lo que determinará su elección conforme la

aplicación deseada. Cuando el factor distancia sea importante será aconsejable la utilización de algún método de amplificación ya que existe alguna pérdida de potencia.

5. Gráficos con aplicación mágica o protección

- a) IAVE de Jean de La Foye
- b) Símbolo Compensador de André Phillippe (modelo cabalístico).
- c) Sello Salomão (Antimagia).
- d) Nueve Círculos.
- e) Bouclier.
- f) Símbolo Místico
- g) Cuadrado mágico.

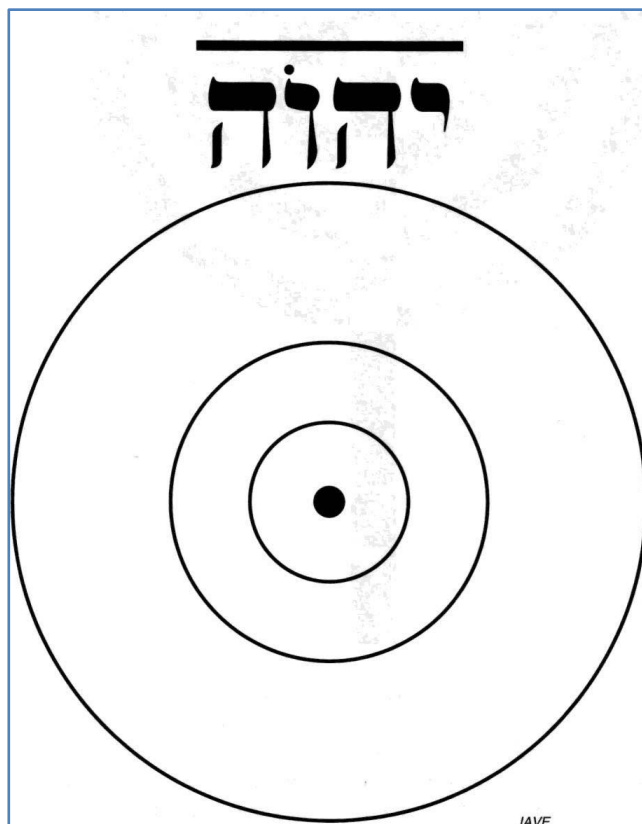
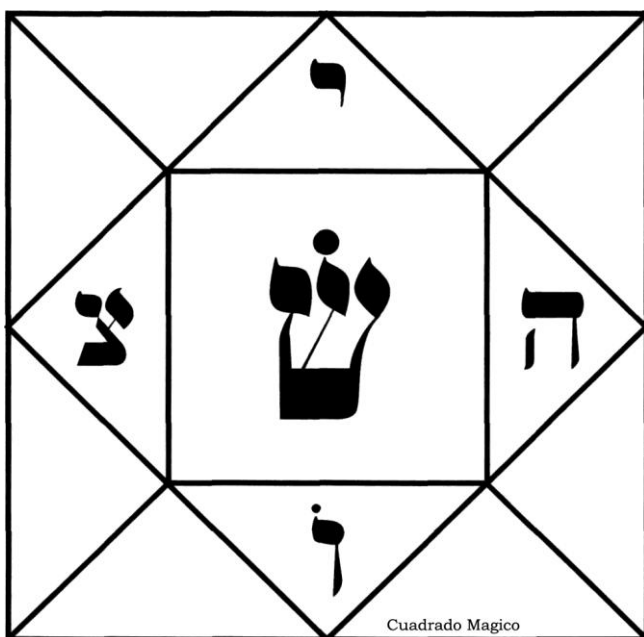

En 1988, me encontré con un gráfico de la autoría de Jean de La Foye en el libro *Místicas y Magia* de Jean Gaston Bardet. En esa misma época percibía a menudo, en las personas que atendía, algunas enviadas a consejo médico, portadoras de "cuadro patológico indefinido", como que una cierta barrera, o impedimento energético que imposibilitaba la realización de un diagnóstico radiestésico profundizado. Sabiendo que la radiestesia es un fantástico instrumento, capaz no sólo de detectar los desequilibrios físicos presentes pero hasta los factores pre disponente a ciertas enfermedades, la dicha dificultad encontrada me incomodaba. Fue cuando comencé a colocar el testimonio de esos clientes por un periodo de 15 a 20 minutos sobre el tal gráfico. Sorpresa, funcionó, era cómo si se abriera una pequeña puerta a través de la cual podía dar una espiada en el lado oculto. Rehíce el gráfico insertando siete círculos dentro de un múltiple de la "divina proporción", puntué el *Waw comme il faut* y adicione una pequeña recta. Todo el

mundo le gustó tanto que todos copiaran. Algunos años más tarde modifiqué los círculos, usando lo despierte mayor de la música. Prefiero!

Los gráficos para fines mágicos o para protección en radiestesia tienen un ámbito limitado, no espere milagros, para desgracias mayores, remedios más fuertes.

Además de los gráficos individuales encontrados comúnmente en el comercio, es posible formular conjuntos específicos para fines determinados, ejemplo: Cuaderno de gráficos para diagnóstico en salud y prescripción de tratamiento, Cuaderno de gráficos para análisis geobiológica, etc.

Crear un nuevo gráfico radiestésico es mucho más complejo del que el resultado gráfico final deja trasparecer. Muchos "gráficos" a la venta en el mercado nada más son del que una sopa de formas, inhábilmente combinadas, resultando en un esfuerzo psíquico adicional del operador.

Los decágonos, así como todos los otros gráficos utilizados en radiestesia, deben ser diseñados con esmero, con tinta china sobre papel blanco, o impresos sobre material lavable como el plástico. El único factor que cuenta es la perfecta representación de la figura geométrica, aliado a la masa, si posible. Sólo en Brasil se usan gráficos confeccionados en fenólico con cobre, a los cuales son atribuidas erróneamente cualidades especiales. Los gráficos en este material fueron hechos por primera vez en 1989 por un amigo nuestro, técnico en electrónica, como una opción más durável para nuestros gráficos en papel, penosamente diseñados con tinta nanquín. En 1991, pasamos a usar el plástico blanco con impresión en negro, retornando así al concepto original del contraste mayor, de los dos colores neutros opuestos.

Le gustó el tema? Tiene más sobre el asunto en el libro Los Gráficos en Radiestesia, de António Rodrigues, único libro en el mundo sobre el asunto!. Todos los gráficos, sus autores, su historia, para que sirven y como usar están allá. Todos los gráficos en tamaño natural. Radiestesia en la salud? Tiene un cuaderno completo con el método para diagnóstico.

Radiestesia en el Área de la Salud:

Radiestesia médica; este era el nombre atribuido a la práctica de la radiestesia en el área de la salud. Hoy, concededores de la complejidad de aspectos legales envueltos, preferimos utilizar el nombre del título, ya que él expresa mejor esta especialidad de la radiestesia.

Como ya dije anteriormente, la radiestesia es pasible de aplicación en todas las áreas de la actividad humana. En el área de la salud la radiestesia se constituye en una disciplina completa, permitiendo investigar todos los aspectos físicos, sutiles y factores predisponentes a determinadas diátesis (La diátesis (del griego διάθεσις = arreglo, disposición) es la predisposición orgánica a padecer una enfermedad. Esta predisposición puede ser heredada (genética) o sobrevenida, pero sólo podemos hablar de diátesis cuando no sea causa suficiente (aunque sí necesaria) para padecer una enfermedad.). Posibilita también la elección de la terapia adecuada y, por veces, permite extender su campo de actuación cuando entonces pasa a ser una técnica terapéutica.

Una de las aplicaciones más nobles y también más usuales de la radiestesia es, sin duda, en el área de la salud.

Los abades Bouly y Mermet fueron los primeros radiestesistas de expresión con actuación en esta especialidad. Alexis Bouly realizó investigaciones en cultivos de bacterias en diferentes hospitales con la colaboración del cuerpo médico. Alexis Mermet, a consecuencia de su extraordinaria habilidad, comenzó a ser buscado por enfermos para que les diagnosticase su mal. Entre 1930 y 1950 son publicados en Francia una serie de trabajos que abordan siempre a llamada radiestesia médica. Sus autores son: Alexis Bouly, Alexis Mermet, Emile Christophe, Lacroix a la l'Henry, Antoine Bovis, Dr. Naret, Henry de France, Louis Turenne, Jean Louis Bourdoux, W. Herrincky-Servranx, etc, etc. Proponiendo los más variados métodos de análisis. El tiempo pasó, pero el trabajo de esos pioneros nos permitió definir una metodología racional y segura.

El diagnóstico radiestésico, cuando efectuado por un radiestesista entrenado y, provisto del instrumental de trabajo adecuado, alcanza niveles de acierto y se podría decir de "previsión", sólo posibles en la medicinal ortodoxa al fin de numerosos exámenes de laboratorio. Para el ciudadano común, el diagnóstico preventivo está fuera del alcance de su bolsillo, debido a los altos costes de la medicina actual y también porque casi sólo la homeopatía tiene una visión holística y aborda los factores predisponentes a determinadas patologías.

Por tratarse de una área de investigación donde el factor ético es preponderante, nos extenderemos un poco acerca del tema.

Los últimos años hemos visto demasiados diagnósticos radiestésicos erróneos, lo que sólo viene a perjudicar la radiestesia como disciplina, sobre todo debido a la falta de preparación de sus practicantes. Un diagnóstico basado en la falta de determinada "color" y, consecuente emisión de la misma se revela, como mínimo, primitivo. Tal como el diagnóstico de "desalineamiento de chakras y, causas kármicas" ha cómo objetivo empujar para el subjetivo, metafísico, lo que en la mayoría de las veces no lo es.

Este trabajo no tiene como propuesta incentivar la práctica de cualquier tipo de medicina por personas no-habilitadas, en vez se destina a aquel profesional del área de la salud que en su práctica diaria se enfrenta con las dificultades propias de un diagnóstico y que encontrará en la radiestesia una preciosa herramienta auxiliar.

El diagnóstico radiestésico no se propone sustituir el diagnóstico y orientación médica. El diagnóstico radiestésico no investiga el cuerpo físico, su área de incumbencia es el cuerpo etérico, conocido en la teosofía como doble etérico, copia fiel sutil del cuerpo físico.

Actualmente se practica radiestesia en el área de la salud según diferentes abordajes que pueden ser resumidas en tres grupos o conjuntos de métodos:

1.º método: Investigación directa del remedio sin la elaboración de un diagnóstico:

Técnica de Jean Louis Bourdoux. Para este método el diagnóstico de la enfermedad es juzgado secundario, bastando encontrar el remedio, pues el enfoque es lo de la brevedad y de la cura rápida.

Aspectos positivos: Simplicidad de la investigación radiestésica aliada a la rapidez; ninguna idea preconcebida acerca de enfermedades; todo remedio puede ser probado, cualquiera que sea su aplicación clásica. El radiestesista no necesita tener conocimiento terapéutico, basta ser un práctico sensible.

Aspectos negativos: La ausencia de un hilo conductor puede determinar la dificultad de elección para un mejor tratamiento para el paciente. Gran número de remedios a probar, limitando la selección a aquellos disponibles en la botica homeopática del radiestesista.

2.º método: Diagnóstico radiestésico y valorización del remedio

Técnica de los pioneros de la radiestesia: Bouly, Mermet, Bovis, etc, etc.

Investigación de los indicios de las enfermedades; localización anatómica, números de serie, rayos fundamentales, ajustes, colores, índices de enfermedades, índices de órganos, etc.

Encontrada la enfermedad se investigará entonces cuál o cuáles remedios prescribir. Normalmente es usada siempre la misma gama de productos.

Aspectos positivos: El diagnóstico radiestésico es controlado por un hilo conductor lógico. Normalmente el número de remedios se limita a una botica, haciendo fácil conocer sus características y dominar sus formas de aplicación.

Aspectos negativos: El ancho espectro de aspectos posibles de las enfermedades se presenten puede inducir el radiestesista la pistas falsas. La complejidad del diagnóstico demanda un largo tiempo de análisis, aumentando así el factor error.

3.º método: Investigación tipológica y medicina psicosomática

Técnica inspirada en los métodos de los radionicistas, sobre todo en David V. Tansley

Este tipo de investigación analiza todos los aspectos de la anatomía sutil del hombre, cuerpos, chakras y rayos. Análisis de los factores emocionales, astrológicos, Kármicos, etc. El tratamiento objetiva la causa profunda intentando reconducir el paciente su condición original.

Aspectos positivos: Diagnóstico más abarcante en virtud del análisis de los factores sutiles y de los aspectos psíquicos. Tendencia para curas más lentas, sin embargo más profundas que en los otros métodos.

Aspectos negativos: El radiestesista necesita tener sólidos conocimientos en áreas tenidas como esotéricas, ocultas y que, por falta de algún tipo de enseñanza ortodoxa, son normalmente presentadas como formas de religión, magia, mezcladas con creencias, superstición y atavismos. Está en terreno resbaladizo.

La radiestesia en el área de la salud se revela de una extraordinaria utilidad cuando usada en conjunto con otras técnicas de diagnóstico, por ejemplo, la cinesiología, la pulsología, el RAC, o el El Ring-test.

Utilice siempre un testigo del paciente para hacer el diagnóstico, aunque el paciente se encuentre a su frente. De esta manera facilitará su cuestionamiento mental. En el caso de proceder al análisis la distancia, es obligatorio el uso de testigo, intentarse el mismo exclusivamente por sintonía mental su índice de error será tan mayor que el objetivo de la investigación "radiestesia en el área de la salud", o el bienestar de los otros, no será alcanzado.

La técnica para la elección de remedios deberá ser siempre la misma, independiente del método usado. Coloque en su frente la botica de remedios (si no encuentre una a la venta podrá confeccionarla, bastando una caja baja o pequeña maleta y remedios homeopáticos en baja dinamización en vidrios de dosis única; haga una separación de tarjeta entre las varias hileras de vidrios). El testigo del paciente deberá quedar a su derecha, bajo el péndulo. Con el indicador de la mano izquierda o con un puntero vaya indicando uno a uno los remedios, retire de la botica aquellos que el péndulo indica, a través de su giro horario. Al fin de esta primera parte, aleje un poco la botica y disponga los remedios escogidos en hilera a su frente. Repita la operación de elección. Irá a constatar que de los siete u ocho remedios iniciales serán ahora seleccionados probablemente un máximo de cuatro.

Cualquiera que sea el análisis a efectuar, proceda siempre de la forma descrita arriba: material a investigar colocado a su izquierda o al frente y el testimonio del paciente siempre a la derecha, en un local que sea confortable para operar el péndulo, de hecho que el brazo derecho no quede en posición incómoda.

Al trabajar sobre atlas anatómico, lista de remedios, lista de especialidades terapéuticas, utilice siempre un puntero de punta fina.

Todos los aspectos envueltos deben ser medidos en el biómetro de Bovis. El diagnóstico radiestésico es una tarea lenta.

Todos los remedios, homeopáticos, extractos florales, vibraciones de gemas, fitoterápicos, etc. deben ser escogidos radiestésicamente, así como sus diluciones, dinimizaciones, formas de aplicación y horarios.

Todos los testimonios textuales nuevos deben ser valorados obligatoriamente en el decágono.

Lo que se sigue es una propuesta de trabajo, seguramente habrá otras.

Cabe aquí un tramo del texto de La Foye "*El péndulo no puede hacer todo, ni resolver todo, y - excluyendo facultades excepcionales bastante raras - no es seguro emplearlo fuera de su propia actividad profesional que permite controles.*"

Buena parte de los pacientes que buscan alguna técnica de terapia alternativa, o alguna de los llamados "artes de curar", son aquellos para los cuales la medicina ortodoxa no presentó resultados positivos, aquellos que no reaccionaron positivamente a ningún tratamiento.

Trabajaremos en la ejecución del diagnóstico en dos tipos de campos distinguidos.

- 1) Procederemos a la elaboración del diagnóstico clásico, de los aspectos físicos presentes. La ventaja de este procedimiento es de obtener un parecer que puede ser comparado a los exámenes clínicos que seguramente el cliente tendrá y, así, consolidar una opinión sobre el caso.
- 2) Análisis de los factores energéticos, imposibles de ser investigados por la medicina tradicional

Para obtenerse buenos resultados en radiestesia en el área de la salud, algunas condiciones se hacen necesarias:

- 1) Radiestesista bien entrenado. (Entrenamiento con respuestas favorables. Afinidad con el trabajo en salud.)
- 2) El análisis partió de un pedido expreso del paciente?, o este está conocedor del hecho?
- 3) Tiene su acuerdo para realizar una eventual terapia energética.
- 4) Un sistema racional de diagnóstico que permita progresar en la investigación, como por ejemplo:
 - a) Un conjunto de planchas, gráficos o listados, conteniendo todos los sistemas del cuerpo humano, por donde se iniciará el trabajo.
 - b) Listado de los órganos divididos por sistemas.
 - c) Lista de los principales factores causadores de desordenes.
 - d) Lista de la anatomía sutil del hombre.
 - e) Lista de causas esotéricas causadoras de desordenes.
 - f) Repertorio de técnicas terapéuticas.
 - g) Repertorio de remedios homeopáticos y energéticos varios.
 - h) Botica con los principales remedios homeopáticos y energéticos.
 - i) Conjunto de pêndulos para radiestesia cabalística, pêndulos para uso general, brújula, biômetro de Bovis, conjunto de gráficos emisores apropiados, pilas radiestésicas o emisores del espectro diferenciado, equipamientos radiónicos.
- 5) Evaluación intelectual del diagnóstico obtenido, para lo que se hace indispensable el conocimiento de anatomía, patología, psicología, etc.

La Energía Inmanifiesta

En el hombre en condiciones normales de salud, la fuerza vital anima la materia física y mantiene todo el organismo en una operación armoniosa. Cuando la persona adolece es porque esta fuerza vital siempre presente fue afectada por la influencia de algún agente mórbido enemigo de la vida. Así se expresaba Hahnemann en 1810, en el "Organon...". Postulaba también la existencia de patrones de desequilibrio de la energía vital a que llamó miasmas.

La acción del miasma está relacionada con la expresión de ciertas fuerzas actuando en la materia, en el caso materia viva.

Miasmas no son infecciones causadas por microorganismos. Miasmas son desequilibrios de origen energético habitando el cuerpo etérico, son el resultado de prácticas o hábitos, de enfermedades o contaminaciones, podrán también ser una consecuencia de patrones hereditarios.

Los miasmas están relacionados con la constitución y temperamento del individuo y son la base de toda condición crónica. Por ser de naturaleza dinámica, sólo pueden ser eliminados dinámicamente. El más importante de los miasmas es la psora y es la base constitucional de cualquier enfermedad. Cuando del tratamiento, este es el último miasma a ser eliminado.

Sífilis y tuberculosis son hereditarios. Toxinas adquiridas en infecciones de la infancia, gusanos, tos convulsa, varicela, sarampión, estafilococos aureus, coli bacilos producirán síntomas crónicos más tarde en la vida. El miasma crónico de la tuberculosis es causador de una gran cantidad de enfermedades: asma, condiciones alérgicas, sinusitis, disturbios, mentales, equizema, problemas de laringe y faringe, jaquecas, colitis, diabetes, enfermedad de Hodgkin, leucemia. El miasma de la tuberculosis está relacionado con la aparición del carcinoma en la edad avanzada.

Algunos aspectos de la civilización occidental, su tecnología y algunas prácticas terapéuticas añadieron algunos miasmas a los ya existentes. Miasmas: cáncer, tuberculosis, sífilis, sicosis, psora, petroquímico, metales pesados y condiciones miasmáticas decurrentes de vacunas, toxinas, virus, etc.

Este es por excelencia un campo ideal de aplicación para la radiestesia, ya que no es posible la detección de uno o más miasmas por cualquier técnica de diagnóstico que no la anamnesis. Un radiestesista plenamente afinado con la doctrina homeopática podrá ser de inestimable ayuda al definir con exactitud un diagnóstico.

Un bueno material de consulta para el terapeuta radiestesista es el libro Medicina Psiónica, de J. H. Reyner, que introduce la teoría unitaria de las enfermedades del dr. McDonagh, el cual propone que las enfermedades nacen de una desarmonía de la energía vital en el cuerpo, es responsable por la formación de proteínas, base para la medicina psiónica del Dr. Georges Laurence. El libro cuenta además con una interesante abordaje al diagnóstico radiestésico, base de la técnica ahí descrita.

La investigación en el área de la salud basada en nuevos paradigmas no es prerrogativa "nuestra". La aceptación del trabajo astrológico de Carl Gustav Jung de cierta forma legitima nuevos campos de abordaje.

Las desordenes que originan la enfermedad pueden encontrarse en los cuerpos físico, etérico, astral y mental. Más allá de los remedios relacionados con la patología presente es aconsejable investigar la terapéutica para las causas sutiles.

Todas las terapias energéticas de tipo radiestésico o radiónico demandan del terapeuta una gran atención y vigilancia cuanto a los tiempos de aplicación de las referidas terapias.

Los resultados fantásticos obtenidos durante años seguidos por los Laboratorios Delawarr, en Inglaterra, nos dan la certeza de la eficiencia de los procesos. Los desastres personales de Léon Chaumery y de Enel sirven de alertas acerca de los peligros envueltos. Por su carácter energético este tipo de terapia no nos da indicios inmediatos sobre eventuales desaciertos. Problemas relacionados con malas evaluaciones, con exposiciones prolongadas, etc, podrán hacer surgir más tarde en el paciente sus efectos nocivos, por lo tanto no subestime los peligros envueltos.

Dentro del área de la salud, la radiestesia y la radiónica tienen una estrecha relación: las dos técnicas permiten la elaboración de un diagnóstico in loco o a la distancia y, así como la radiónica lo hace, también ciertas técnicas de la radiestesia permiten la aplicación de un tratamiento a la distancia.

Los mejores terapeutas en radiónica son en su esencia personas dotadas de una mente activa con capacidad de raciocinio abstracto.

Los dispositivos gráficos serán accionados no fundamentalmente por una mente y sí por energía pasiva donde el gráfico interceptor hecho disparará el proceso dinámico.

En un libretto datado de 1966, en la realidad un manual de operación de máquinas radiónica, Georges de la Warr escribe: "Radiónica es la ciencia de la interacción entre la Mente y la Materia." En Radiónica no se diagnostica el cuerpo físico directamente, si accesa e interactúa con el Cuerpo Etérico, contrapartida energética del cuerpo físico.

Este texto fue ampliamente difundido, tanto por radionicistas tanto por los radiestesistas belgas, los hermanos Servranx, que lentamente comenzaron a introducir en su publicación periódica (EXDOCIN) conceptos relacionados con el aspecto sutil del hombre. Lentamente el universo preparaba el campo para una abordaje más sutil; a de los aspectos energéticos, pues, conforme expresaba el texto de la Warr, si la lectura no era a de el cuerpo físico pero sí a de el sutil, por qué no llevar más lejos esta posibilidad? En 1970, David Tansley, radionicistas, radiestesista y autor de algunos de los mejores libros sobre el tema, publica: "Radiónica y la anatomía sutil del hombre". Por primera vez un trabajo de radiestesia / radiónica se lanza al estudio de los aspectos sutiles del ser humano. Estudioso del trabajo de Alice Bailey, Tansley introduce con maestría el análisis del estado energético de los chakras y establece un mapa confiable de la anatomía oculta del hombre. Todos los trabajos publicados los años subsecuentes bebieron en esta fuente. Tansley, en sus trabajos posteriores, continúa la explotación del tema (ver bibliografía).

La Anatomía Sutil del Hombre:

El hombre tiene una anatomía sutil que lo relaciona con las fuerzas que lo rodean y con las del universo en general, y de las cuales depende la forma física para expresar la vida. Cualquier desequilibrio en la interacción recíproca de energías entre los diversos aspectos de la anatomía sutil, o entre el hombre y las fuerzas que lo rodean, tiene como resultado la enfermedad.

La anatomía sutil del hombre es constituida por siete planos, que de arriba para abajo son los siguientes: el Divino, el Monádico, el Espiritual, el Intuitivo, el Mental, el Emocional, y finalmente el Físico-Etérico.

Los planos o cuerpos sobre los cuales vamos en los detener son los tres últimos.

El aspecto más elevado del hombre se encuentra sobre el plan monádico. Este aspecto utiliza el alma como vehículo de expresión, la cual se encuentra en los planos mentales superiores. El alma, por su parte, utiliza el ser inferior para obtener experiencia en los tres mundos de los planos mentales inferiores, el plan emocional y el plan físico.

El hombre se manifiesta por una triplicidad de espíritu, alma y cuerpo. El espíritu puro es análogo al Padre en los cielos, el alma es lo ser superior, y el cuerpo lo ser inferior. El ser inferior es de naturaleza tríplice, siendo formado por el cuerpo mental, cuerpo emocional y cuerpo físico-etérico.

El cuerpo mental es constituido de substancia mental, o chitta. Y el más sutil de los cuerpos utilizados por el alma.

El cuerpo astral es el vehículo a través del cual se experimenta la emoción. Y por donde se experimentan los pares de opuestos, tales como placer y dolor, temor y coraje, etc. La mayoría de los individuos funciona muy fuertemente a través de este cuerpo, y como resultado de eso surge una gran cantidad de enfermedades, por la constante y caótica intercalación de las energías en su interior. Cuanto mayor sea el grado de evolución del hombre, menos serán los patrones vibratorios de su cuerpo astral. El hombre desarrollado presenta sólo cinco patrones, mientras el hombre común tendrá que nueve a cincuenta, o más.

El cuerpo etérico es el más denso de los mecanismos sutiles, vitaliza y da energía al cuerpo físico, e integra el individuo en el campo de energía de la Tierra.

El cuerpo físico compuesto de diversos sistemas orgánicos, y que comprende materiales densos, líquidos y gaseosos, permite al alma, en su plenitud, expresarse sobre el plano físico.

El cuerpo etérico tiene tres funciones básicas, todas ellas interrelacionadas. Actúa como receptor, como asimilador y como transmisor de energías. Si cada una de estas funciones se mantiene en estado de equilibrio, el cuerpo físico reflejará este intercambio de energías como un estado de buena salud. Varios factores pueden perturbar la circulación de energía por el cuerpo etérico. Estos bloqueos son: los miasmas, las toxinas, las anomalías físicas, las áreas traumatizadas o enfermas y los estados de magia.

Los principales miasmas son tres: sífilis, psora y sicosis. Aunque actualmente sean considerados miasmas la tuberculosis, el cáncer y el químico/industrial. Ellos pueden tener origen hereditaria o hayan sido contraídos durante la vida.

Algunas enfermedades de infancia pueden dejar residuos tóxicos, que más tarde pueden afectar la salud del individuo adulto. Vacunas y residuos tóxicos industriales también son causadores de desequilibrios en el cuerpo etérico. El común de la gente presenta problemas relacionados con el uso de cacerolas de aluminio.

La falta de coordinación entre el cuerpo etérico y el cuerpo físico puede debilitar la salud física. Eso acontece, muchas veces, en los casos de mediumnidad, en que el cuerpo etérico es

separado del físico para permitir la entrada de la entidad desencarnada. También acontece en los casos de obsesión, encantamiento, magia, de una forma menos visible pero seguramente más insidiosa.

Las emanaciones energéticas provenientes de los cuerpos sutiles, de los chakras, de las formas pensamiento, etc. producen alrededor del cuerpo físico un fenómeno multicolorido, estrechamente relacionado con la calidad de las energías presentes.

Este fenómeno denominado aura, del latín aurum, es conocido desde los más remotos tiempos. Tenemos un ejemplo de eso en los santos de la iglesia católica, lo aro dorado por encima de la cabeza representando la elevada espiritualidad; la aureola.

En el individuo normal la aura se manifiesta con colores extremadamente brillantes, proyectándose para fuera del cuerpo físico con una suave vibración.

Los Chakras

La palabra Chakra o Tchakra, del sánscrito, significa rueda.

Cada chakra es compuesto de tres espirales de energías concéntricas e interligadas, cuya rotación se intensifica en la medida del desarrollo interior del individuo.

Las energías captadas pueden ser originarias de las más diversas fuentes; origen cósmica, del inconsciente colectivo, de los planes físico, astral y mental, etc.

Los chakras del cuerpo etérico tienen origen donde las líneas de energía se cruzan.

Los chakras tienen tres funciones principales: vitalizar el cuerpo físico; realizar el desarrollo de la autoconsciencia; transmitir energía espiritual, a fin de elevar el individuo a un plano espiritual.

La energía de los chakras circula por el cuerpo físico a través de canales energéticos: los nadis.

Chakra base – Muladhara

Este chakra se encuentra localizado a finales de la columna vertebral. Está relacionado con las glándulas Suprarrenales, y rige la columna vertebral y los riñones.

Las Suprarrenales son constituidas por una médula interna cubierta por un extracto, denominado córtex. La médula supra-renal consiste de un tejido cromafínico, y es una extensión endócrina del sistema nervioso autónomo

Las Suprarrenales producen la hormona adrenalina.

La substancia del cuerpo físico es animada por el chakra base. Las energías de la Kundalini, una vez despertadas y controladas en plena conciencia, progresan columna arriba, siguiendo un patrón geométrico similar a la dos serpientes entrelazadas en el caduceo, símbolo de los artes curativas. Curiosamente se puede ver el mismo patrón en la pareja hélice de las moléculas de ADN, que contiene el código de la vida.

Chakra sacro – Svadhistana

Localizado en la pelvis, relacionado con las gónadas. Governa el sistema reproductor. Una de las consecuencias de la vida moderna es la superestimación de las energías de este Chakra.

La propaganda y los medios de comunicación estimulan nuestra imaginación en el sentido de un aumento del deseo sexual. Buena parte de los actuales productos de consumo son divulgados induciendo a la compraventa, a través de una connotación sexual.

Muchas veces una experiencia mediúnica produce un periodo de desequilibrio sexual, principalmente en personas portadoras de desajustes sexuales. El místico, al conectar energías superiores, encuentra algunas que se manifiestan por medio de los centros creativos inferiores, en vez de expresarse por el centro creativo superior que es el chakra de la garganta. Esto conduce a la estimulación de la actividad e imaginación sexuales, conduciendo finalmente a una patología de naturaleza tanto física como psicológica.

Chakra del plexo solar – Manipura

Rige el páncreas, esta glándula tiene una función tanto exocrina como endócrina. La mayor parte de la glándula segrega jugo pancreático, cuyas enzimas ayudan la digestión de las proteínas, carbohidratos y grasas. La parte endócrina de la glándula está formada por pequeños grupos de células llamadas Isletas de Langerhans, que segregan insulina, la cual representa un papel importante en el control del metabolismo del azúcar.

Es común encontrar este chakra desregulado, ya que el común de la gente actúa fuertemente a través del cuerpo astral. La sociedad actual estimula sobremanera el comportamiento nervioso, agresivo, las emociones fuertes, los deportes radicales. La televisión ha contribuido negativamente para el agravamiento de este cuadro, al explorar la miseria humana y mostrárnosla como información. Cuando nos identificamos con acontecimientos remotos, somos víctimas de un desequilibrio a nivel de cuerpo astral. La repetición diaria terminará por producir cambios psicológicos y físicas.

Se cree que la disfunción del chakra del plexo solar sea una de las más importantes causas del cáncer.

Chakra cardíaco – Anahata

Si conecta con la glándula timo. Poco se conoce sobre esta glándula. Se cree que esté relacionada en los casos de lupus eritematoso, artritis reumatoide, colitis ulcerosa y miastenia. El timo es proporcionalmente mayor en el niño, y a medida que avanza su crecimiento, el timo disminuye.

La elevación de energías del chakra del plexo solar hasta lo del corazón acontece en individuos que están desarrollando la capacidad de pensar y actuar en términos grupales.

Las enfermedades de corazón, sistema circulatorio y sangre pueden ser tratadas a través de este chakra.

Chakra laríngeo – Vishuddha

Si comunica con la glándula tiroidea. Estas glándulas están relacionadas con el crecimiento y con los procesos oxidativos, y las paratiroides con el metabolismo del calcio.

Este chakra gobierna los pulmones, bronquios, voz y tracto digestivo. Un choque emocional puede resultar en problemas asmáticos, desequilibrios de este chakra pueden acarrear problemas de vértigo, alergias, anemia, fatiga, irregularidades menstruales y trastornos respiratorios.

Chakra frontal – Ajna

Gobierna la glándula hipófisis. La medicina actual reconoce la hipófisis como la glándula que controla el sistema endócrino. Este chakra desempeña papel importante en la expresión de la personalidad y, cuando activo, genera un individuo atractivo y magnético, rico de recursos y con capacidad de liderazgo. Este chakra es responsable, cuando en desequilibrio, por enfermedades en el cerebro, ojos, nariz, oídos y sistema nervioso.

Chakra coronario – Sahasrara

Este chakra se encuentra localizado en el tope de la cabeza, se relaciona con la glándula pineal, y gobierna la parte superior del cerebro y el ojo derecho. El pleno desarrollo de este chakra crea una vasta aura de luz, cuya belleza y magnitud eclipsa cualquier otro chakra e indica el florecimiento del hombre perfecto.

Los antiguos reconocían la importancia de las glándulas timo y pineal como exteriorizaciones de los chakras cardíaco y coronario. Enseñaron que el principio de la vida se anclaba en el corazón por los hilos de energía, y que el principio de la conciencia se anclaba en el centro pineal. Este cordón de energías enlaza los cuerpos físicos con los mecanismos sutiles. El hilo conectado en la cabeza se desconecta mientras dormimos y la conciencia física nos abandona. El hilo de la conciencia es temporalmente cortado en los ataques epilépticos y otros estados de inconsciencia.

Triángulo pránico.

La vitalidad orgánica está estrechamente relacionada con el funcionamiento del chakra del bazo. La salud del cuerpo físico depende de una buena absorción de prana. La popularización del yoga en el Occidente ha inducido algunas personas a la práctica del pranayama, ejercicios respiratorios para aumentar la absorción de prana. Pero la conducción errada de tales ejercicios puede provocar una superestimulación del cuerpo etérico, acarreando trastornos psíquicos y fisiológicos.

Algunas escuelas esotéricas presentaban el chakra del bazo como uno de los principales, en el lugar del chakra sacro, esto en el intento de mantenerlos en número de siete. Sin embargo el chakra del bazo, cuya función es distribuir el prana en el cuerpo etérico, forma parte de un grupo separado, compuesto de tres chakras, los otros dos componentes son los subdiafragmático y el supracardíaco.

Los Siete Rayos

Rayo es el nombre atribuido a una fuerza particular o tipo de energía, siete es su número. Cada ser humano o forma en la naturaleza está relacionada con uno de los siete rayos. Los rayos determinan las condiciones físicas y la calidad emocional, cada rayo tiene diferentes niveles energéticos y gobiernan chakras específicos. Los rayos predisponen el hombre a ciertas cualidades y flaquezas. La energía de los rayos determina la constitución esotérica del hombre.

Para el practicante de radiestesia, el conocimiento de la energía de los rayos permite comprender nuestras tendencias mentales, emocionales y físicas. Con una sensibilidad adecuada y

un entrenamiento intenso, el practicante podrá determinar cuáles los rayos que están actuando en determinada persona, las condiciones de su chakras y su funcionalidad orgánica.

Más una vez me veo gracias a hacer referencia al trabajo de David V. Tansley, que en sus dos libros Chakras, Rayos y Radiónica y Las Trayectorias de los Rayos y los Portales de los Chakras trató, con el talento que le fue peculiar, un asunto tan difícil cuánto este, haciendo inclusive la única adaptación conocida del trabajo de Alice Bailey, para la finalidad propuesta. Y con una reverencia al maestro que os propongo su lectura (ver bibliografía).

El análisis de los rayos, efectuada radiestésicamente es, a buen seguro, una de las más difíciles tareas con que se puede deparar un radiestesista. Ninguna de las técnicas, sean los gráficos o los filtros (preparados homeopáticos), se muestran totalmente eficaces para el propósito. En mi práctica, raras veces estuve totalmente convencido del total acierto del análisis, sin embargo, cuando esto aconteció la lectura del perfil resultante fue de tal forma reveladora que justificó ampliamente el esfuerzo requerido.

Se sigue un ejemplo de diagnóstico radiestésico para salud:

- El análisis partió de un pedido expreso del paciente?, o este está conocedor del hecho?
- Tiene su anuencia para una eventual terapia energética?
- Utilice un Biómetro de Bovis todo el tiempo del análisis para poder determinar los porcentuales de desequilibrio.

Su cliente presenta una queja? Digamos: dolor de estómago:

1) - Análisis de los sistemas:

- a) El sistema XX está relacionado con el dolor de estómago de Fulano?
- b) El sistema XXX está relacionado con el dolor de estómago de Fulano?
- c) etc.

Anotar todos los sistemas con respuesta positiva

2) - Investigar todos los órganos relacionados con los sistemas detectados en 1).

Evaluar los porcentuales de eficiencia de los órganos en desequilibrio.

3) - Investigar todas las condiciones relacionadas con los órganos detectados en 2).

4) - Investigar todas las causas relacionadas con los órganos detectados en 2).

5) - Investigar desequilibrios de glándulas

6) - Investigar hojas de emociones I e II.

7) - Investigar aspectos sutiles

- a) - Equilibrio de los chakras Causa de desequilibrio de los chakras: Subactivo Superactivo
Falta de coordinación

b) - Como la energía de los rayos está manifestándose en los cuerpos

8) - Tensión geopática

(Ver capítulo sobre Geobiología) Todos los pacientes residentes en lugares con alto índice de tensión geopática no reaccionarán positivamente a ningún tratamiento, mientras el patrón no sea reequilibrado o mientras no pasen a residir en otro lugar.

9) - Causas "mágicas"

Desequilibrios psíquicos y de orden esotérica

Auto-encantamiento

Experiencia traumática

Interferencia psíquica

Venenos astrales

Patrones comportamentales obsoletos

Implante psíquico

Por sus características,, la radiestesia en el área de la salud es un precioso instrumento para análisis de los factores "ocultos" causadores de las enfermedades. Hoy sabemos que la enfermedad es simplemente el resultado de un desequilibrio de la energía vital, por eso la gran importancia que el radiestesista debe dispensar a esos aspectos.

En el capítulo sobre radiestesia cabalística este asunto será abordado con mayor profundidad. Mucho cuidado con las incursiones en esta área. Como escribió Baudelaire: "*La mayor astucia del diablo es en los hacer creer que él no existe*".

10) - Diagnosticar técnicas de tratamiento aplicables al caso estudiado

Algunas técnicas, cuando utilizadas en conjunto con la radiestesia / radiônica, propician buenos resultados: la homeopatía, esencias florales, sales de Schüssler, cromoterapia.

Quiere una pista? Haga pulsar el tratamiento!

Cuando ocurrir algún tipo de proyección la distancia trabaje primero los sistemas o órganos que presentaron los índices más bajos en el biómetro. Vaya siempre respetando el tiempo de aplicación en el reloj radiestésico. Una vez que las primeras aplicaciones sean efectuadas, cheque en el biómetro los índices resultantes para así evaluar la eficiencia de las aplicaciones. Busque eliminar de entrada los dolores o disconformidades, intercalando las aplicaciones. Esto tendrá, como resultado colateral, el aumento de confianza del paciente y consecuente participación positiva de este en el proceso. Como todas las demás terapias, las relacionadas con la radiestesia y/o radiônica pueden mostrarse poco eficientes, no desanime. Busque analizar el caso bajo otra perspectiva o, aún, revalúelo en función de las posibles transformaciones ocurridas.

Todos los gráficos radiestésicos individuales o en la forma de cuadernos especializados pueden ser encontrados en nuestro libro Gráficos en radiestesia.

El espectro diferenciado

Jean de La Foye, ingeniero y radiestesista francés, fallecido en 1982, tuvo un papel fundamental en el estudio de las ondas de forma, tanto es que podemos dividir este estudio en dos periodos: antes y después de La Foye. Su libro **Ondas de Vida Ondas de Muerte**, nos revela un radiestesista de dones excepcionales. Quiso la suerte que fuera alumno de André de Bélizal y colaborador de Jean Gaston Bardet, el creador de los principios de la radiestesia cabalística. Jean de La Foye perfeccionó la mayoría de los instrumentos de Bélizal, basándose en nuevos conceptos.

Investigador brillante e inquieto se dio cuenta de ciertas nociones cuestionables en el cuerpo del estudio de las ondas de forma elaborado por Chaumery-Bélizal. Objeta acerca de la denominación "colores", pues se trata en la realidad de emisiones no-cromáticas, en la que toca las entonces llamadas "ondas de forma", actualmente denominadas EIFs. Elabora una propuesta teórica acerca de la definición de los EIFs, que para Bélizal eran "el resultado de la inserción de una forma geométrica en el espacio, que, una vez saturada por la energía en estado potencial de los EIFs, quebraba el estado transformándolo en dinámico resultando en una emisión dirigida, según la orientación de la forma.

Según de La Foye son necesarios tres factores polarizados para que surja un EIF:

1. Un campo en estado potencial y difuso, no obstante orientado. (Se denomina campo, el medio en que se manifiestan las ondas o, porción del espacio donde ocurren los fenómenos.)
2. Interceptar el flujo, polarizado, en tesis independiente de su forma contando sólo su línea de polos (+ y -).
3. Gravedad terrestre, que parece actuar sobre la fase Eléctrica o Magnética de los EIFs, no obstante la masa interferir con la potencia.

Su primer gran descubrimiento fue el espectro diferenciado. Equipada con Péndulo universal y una caminata alrededor de un árbol tomando entre el pulgar y el dedo

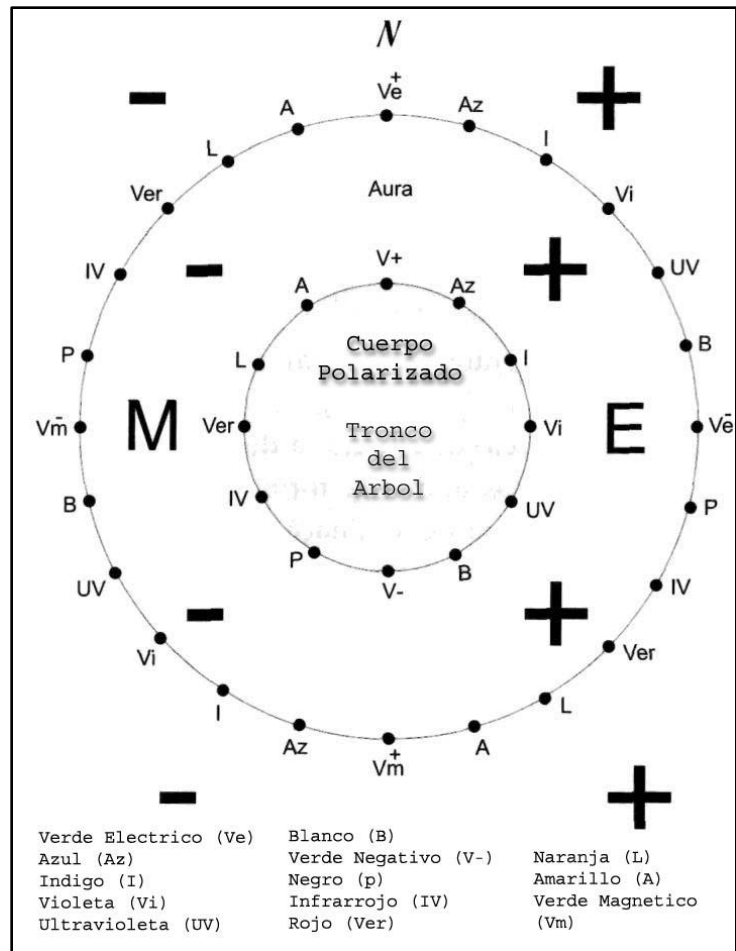

índice de la mano libre una hoja cualquiera de la planta, utilizando este método para detectar las vibraciones que no se pueden sintonizar, viendo que el árbol, un nogal saludable, estar en armonía con las vibraciones de medio ambiente, podía ver la presencia de las 12 emisiones características del ecuador de la bola (en el cuerpo del árbol).

El cuerpo del árbol o Cuerpo Polarizado hace brotar del campo de forma difuso los colores del espectro detectables con el péndulo, más allá de este las polaridades (+ y -), respectivamente al este y a oeste y, en una distancia igual al doble del rayo del cuerpo polarizado, una emisión verdadera (en estado dinámico) (detectable sin péndulo) denominada Aura, presentando las 12 colores del espectro en fase Eléctrica, al este, y las mismas 12 colores en fase Magnética, a oeste.

Además de este círculo virtual sólo se detectan las polaridades en una distancia que de La Foye suponía ser función del rayo del tronco. En radiestesia las polaridades son derivados de la rotación de la Tierra.

El cuerpo material polarizado en conjunto, parece estar a un nivel entre los aspectos positivos y negativos que la polaridad de las causas (junto con el aura). Un plano horizontal, sus colores son indiferenciados y todas las detecciones requieren un artificio.

Dando continuidad a su trabajo, de La Foye colocó sobre una mesa un cilindro de madera en cuyo centro, agujereado en la vertical (agujero pasante), introdujo un alambre de cobre recto con una extremidad doblada en 90°. Haciendo girar la parte horizontal del hilo en el eje constató que:

- a) El eje de rotación crea una vertical negativa.
- b) El eje horizontal NS, en la aguja a través del eje de la rotación es positiva.
- c) Una circunferencia virtual, cuyo rayo es la largura de la aguja, dividida en dos semicírculos, de polaridad positiva a Este y negativa a Oeste.
- d) La extremidad horizontal del hilo es positiva, el diámetro virtual opuesto es negativo.
- e) Las ondas de forma son emitidas al Sur, fuera del círculo virtual, y corresponden a los colores diferenciados de la Aura correspondientes al color apuntado por la aguja.
- f) El ángulo de 320° anula todas las polaridades, es el punto de equilibrio del campo de forma.

Esta experiencia indica que la creación de las ondas de forma parece tener origen en una repartición de las polaridades, lo que explicaría su presencia detectable por la P.U. en varias manifestaciones energéticas, químicas, acústicas, eléctricas, etc. En un capítulo anterior sobre ondas de forma, nos referimos a la teoría de La Foye sobre la génesis de las y su relación con las polaridades de los materiales utilizados para hacerlas emerger.

Con una PU, que puede detectar el cuerpo polarizado en la llama de una vela y, el aura es el doble de la anchura del Rayo de la llama. Borrándose la vela, todos asumen. El mismo fenómeno es perceptible en una reacción química en el progreso.

Los niveles

Pasando por las ondas emitidas por un dispositivo nuevo a través de un prisma de madera (similar a la óptica prisma de Newton), La Foye encontrado, a través de la P.U. establecido en el color de la cuestión, dos cuestiones en la salida del prisma: una desviada en relación al eje de emisión y otra que seguía su curso sin desvío aparente. Sin embargo, invitado a prestar su colaboración técnica en radiestesia a Jean Gaston Bardet, en la investigación para la realización del libro *Mystique et Magies*, tuvo el primer contacto con la lengua hebrea. Con las palabras hebraicas suministradas por Bardet pudo, entonces, comprobar que existen tres niveles de emisión de ondas de forma. Las palabras usadas sobre péndulos cilíndricos despolarizados fueron las siguientes: para la primera emisión desviada en relación al eje original de la emisión, utilizó la palabra H hA R Ts (Haarets) - La Tierra, y nombró la emisión de nivel "Físico".

La emisión no desviada por el prisma fue entonces interceptada por el testigo de una planta o animal vivos. L N Ph Sh cH Y H (A Nefesh Raiah) – “El Soplo de Vida”, fue la palabra usada impresa al péndulo cilíndrico, y este nivel de emisión tomó el nombre de "Vital".

Un tercero y último nivel pudo ser detectado para allá del testimonio anterior, el interceptor esta vez fue el testimonio de un ser humano vivo o muerto, la palabra hebrea usada: R W cH (Ruah) - El Espíritu, para emisiones en nivel “Espiritual”

Finalmente, después de este testimonio no es nada más detectables. Según La Foye, se trata de una negación del materialismo puro, muestra que el hombre tiene algo más que el animal. Tiene toda la razón, veremos eso más adelante en radiestesia cabalística.

La Foye concluyó que los tres niveles de emisión de ondas de forma ocurrían en tres campos diferentes: el físico, el vital y el espiritual. Aquí de La Foye usó la noción científica de campo: porción del espacio donde ocurren fenómenos. El campo no buscado por la complejidad de sus fenómenos era el espiritual, lo que llevo a de La Foye a cultivar un rechazo por este tema.

Las formas despolarizadas tienen el peligro de presentar resonancia con el nivel espiritual bajo influencia consciente o involuntaria y pueden alterar las características de los otros dos niveles. La Foye las denominó mágicas. Se debe evitar el uso de emisiones en nivel espiritual pues saturan los aparatos haciéndolos impropios para el uso y provocando errores en la detección. Las formas inacabadas, como es el caso de la semi-esfera, emiten en espiritual. Para eliminarse el espiritual de una pila radiestésica basta grabar dos diámetros perpendiculares en la faz chata de la última semi-esfera; esto aumenta la precisión de la emisión y evita saturaciones por energías intrusas de cualquier naturaleza. En el caso de forma de geometría diferente, el centro de las rectas es a investigar, para no alterar la emisión en "físico". A pesar que la denominación es la misma, plano espiritual y nivel espiritual, en radiestesia, no son la misma cosa, sin embargo, los aparatos radiestésicos en los cuales el nivel referido no haya sido eliminado pueden vincular esta emisión del plano, por voluntad expresa del operador y también involuntariamente. Lo mismo ocurre a los actos de magia o influencias de cualquier tipo.

El Alfabeto Hebraico



























Al ser invitado por Jean Gaston Bardet para colaborar en la investigación radiestésica para la elaboración del libro *Místicas y Magia*, Jean de La Foye toma contacto con un aspecto extraordinario del alfabeto hebraico: él emite en ondas de forma el valor de la palabra. Se trata aquí del alfabeto cuadrado sin acentuación massorética, a excluir el tradicional rabínico o el deformado de los cabalistas creadores de pentáculos.

El hebraico se lee de la derecha para la izquierda, tienen 22 caracteres numerados con correspondencia a su orden en el alfabeto. Cinco caracteres tienen numeración doble y grafismo diferente, según ellos se encuentren en el cuerpo de una palabra o cuando termina la palabra.

Los equivalentes latinos de las palabras hebraicas se presentan con lectura normal de la izquierda para la derecha.

Bardet también redescubrió la numeración del alfabeto hebraico, que él creía

ser la original, diferente de la numeración tradicional de la cábala judaica. La de Bardet es secuencial, de 1 a 27, muy más adaptada a la realidad y permite materializar geoméricamente en una vara(bastón) la expresión de un número. Por ejemplo, la palabra Vida (Raiah), el equivalente del Nodo de Vida en las dos fases, numéricamente $8 + 10 + 5 = 23$, que será la largura total del bastón con una ranura a 8 y una otra a 18, coge a la guisa de antena por la extremidad 5, permite levantar informaciones.

1  hA	10  Y	19  Y
2  B	11  K	20  K
3  G	12  L	21  L
4  D	13  M	22  M
5  H	14  N	23  N
6  W	15  S	24  S
7  Z	16  chA	25  chA
8  cH	17  Ph	26  Ph
9  T	18  Ts	27  Ts

FINAIS

En los libros Tesoro Secreto de Israel, y Mystique et Magies Jean Gaston Bardet discorre largamente sobre el Tetragrama hebraico Y H W H, una de las expresiones, posibles para Dios, y cuyo carácter, de tan sagrado, impide ser pronunciado. La Foye es llevado al estudio radiestésico de esta expresión cuando del trabajo junto la Bardet.

El Tetragrama hebreo YHWH (Jeová) es formado por letras representativas de los números que definen el pentágono, el hexágono y el decágono: Yod (Y)= 10, He (H)= 5 y el Waw (W)= 6. Analizando la dirección de emisión de estas tres letras, La Foye descubrió que el Yod emite Verde positivo Magnético (180 grados), el He emite Negro Eléctrico (105 grados) y el Waw emite a 320 grados entre el Naranja y Rojo magnéticos. Diseñando los ejes de emisión de esta letras, La Foye constató que los caracteres hebraicos por sí sólo bastaban para crear un campo de forma detectable sobre el perímetro de un círculo virtual. Estos ejes del grado de la emisión fueron llamados de Ejes Directores del Campo de Forma. Como anteriormente, cuando del estudio de las formas de pentágonos, hexágonos, decágonos, constató la necesidad de la adición del rayo correspondiente al UVe a 60°.

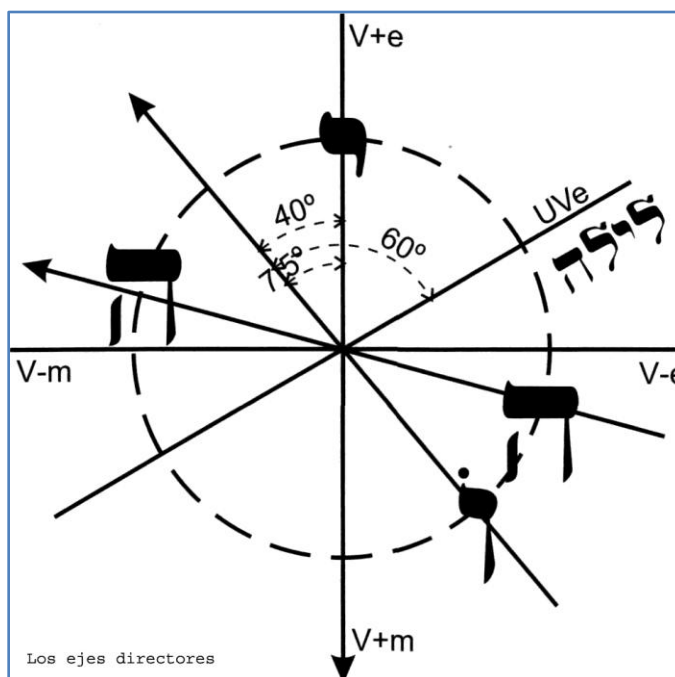

El Disco Ecuatorial, en la forma de un gráfico diseñado sobre papel o en un disco recortado en madera, es la primera aplicación práctica del que acabamos de ver. Sobre un disco de madera con 30 centímetros de diámetro y 2 centímetros de espesura, La Foye ranuró los ejes directores.

- 1 - El diámetro Norte-Sur artificial, el Yod, 0°-180°.
- 2 - El diámetro del Waw, 140°-320°,
- 3 - El diámetro de los He, 105°-285°.
- 4 - El diámetro perpendicular de los Verdes Negativos, 90°-270°, para anular las emisiones en nivel espiritual.
- 5 - El rayo del UV Eléctrico, 60° (que La Foye verificó ser el orientador del campo).
- 6 - Uno agujerejo pasante en el centro del disco en la intersección de los ejes.

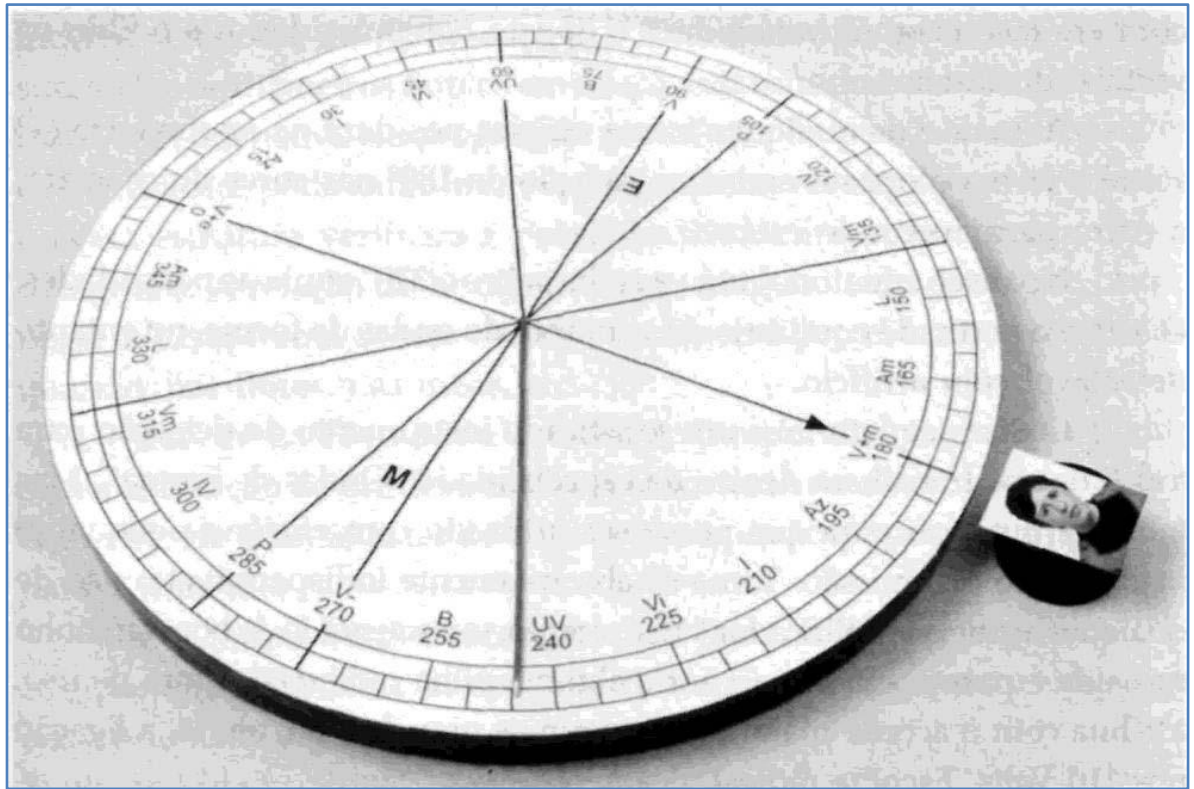

El disco ecuatorial de Jean de La Foye funciona con una aguja de cobre doblada en "L", encajada en el agujerecillo céntrico. Cuando esta aguja es del tamaño del rayo del disco o un poco más pequeño, ocurre una emisión en el 180°, relativa a la vibración para la cual la aguja apunta. Esta emisión es la de el espectro **diferenciado**. Sin embargo, si la aguja sea igual a la mitad del rayo del disco o un poco más pequeño, la onda enviada será del espectro **indiferenciado**. Veamos algunas características de ese disco:

Con el Disco Ecuatorial es posible detectar la vibración emitida por una forma o un testigo colocados delante del Verde Positivo Magnético (180 grados). Se puede, de este modo, conocer la onda-enfermedad y la onda-curadora de un enfermo. Para tratar un ser vivo (hombre, animal o planta) basta someter su testimonio a la acción de su onda-curadora, obligatoriamente en fase magnética. Con el tratamiento por el Disco Ecuatorial no existe ningún peligro, porque la emisión cesa automáticamente siempre que ocurre una saturación.

Con la aguja en reposo en cualquier punto del disco, y un testimonio colocado frente a los 180°, se detecta sobre el centro del disco polaridad (-) y en el eje 0°/180° polaridad (+). La detección de la onda-enfermedad en fase eléctrica obligatoria nos dará polaridad (-) sobre el testigo y (+) debajo del mismo. La emisión-cura en fase magnética nos dará el opuesto en las polaridades y el Shin en la vertical del testimonio.

El análisis de cualquier forma mágica nos dará en la resonancia (+) sobre la forma el opuesto debajo, rotación de 180° en los colores del espectro, la Aura permaneciendo estable.

En el disco ecuatorial una aguja sobre los 320° anula las polaridades. Los 320° es el punto de equilibrio del conjunto de ondas de forma, sin embargo detectable con el péndulo.

El disco ecuatorial es un sofisticado instrumento de detección para todos los que trabajan dentro de la especialidad "Ondas de Forma". Pero le falta potencia para que pueda ser utilizado con eficiencia como instrumento de emisión. Se hace absolutamente indispensable el uso de cualquier artificio amplificador. Por ejemplo, un solenóide de buen tamaño en la salida y para la entrada al norte alguna pila radiestésica fuera de uso, la tabla con lo despierte mayor sobre algunas planchas o, aún, la conexión nos 110 Volts. Escoja radiestésicamente su opción.

La ventaja de ranurar los Ejes Directores del Campo de Forma es que permite construir aparatos independientes de los campos naturales.

El campo de forma (físico y vital) posee una orientación propia descubrimiento por La Foye. Con una aguja imantada dentro de un círculo en hilo de cobre constató que, sobre el hilo (Cuerpo Polarizado) y sobre el círculo virtual de rayo doble (Aura), las emisiones están desviadas 5 grados (del Norte para el Oeste) en relación al eje longitudinal de la aguja

El desvío de 5 grados del campo de forma en relación al campo magnético fue constatado en el oeste europeo y, por lo tanto, es necesario verificar si en Brasil ese desvío es o no de 5 grados.

El Campo Vital

Tras incontables investigaciones concluyó que la estructura del Campo Vital es generada por una ley exponencial de base 2. La multiplicación celular (mitosis), con la división en dos de cada célula-madre, demuestra cabalmente el carácter exponencial (de base 2) del Campo Vital. Según La Foye, el Campo Vital brilla (banha) el Campo Físico y este no podría existir sin eso. Por eso investigó la expresión geométrica de esos dos campos a partir de los dos círculos representativos del Cuerpo Polarizado (espectro indiferenciado) y de la Aura (espectro diferenciado). Inscribió círculos sucesivos de diámetros dobles en relación a sus precedentes inmediatos, es decir, con diámetros en progresión geométrica de base 2. En las intersecciones de esos círculos pudo entonces inscribir y circunscribir sucesivos hexágonos y en esa estructura verificó la posibilidad de inscribir pentágonos y decágonos. La relación del hexágono, del pentágono y del decágono con el reino mineral y con los seres vivos es fácilmente percibida en los cristales de cuarzo, en las flores, en las manos, etc.

Jean de La Foye pudo detectar el Campo vital sobre una planta sin la utilización de artificio, inclinando fuertemente el vaso. Eso sacudió el equilibrio de la planta, haciendo con que la emisión pasara del potencial para el dinámico. El Campo Vital descubierto por Jean de La Foye posee tres componentes básicos, así distribuidos y denominados por su descubridor:

- i) Nodo de Vida en el Eje Leíste-Oeste
 - (a) Al oeste el Nodo de Vida en fase magnética
 - (b) Al este el Nodo de Vida en fase eléctrica
- ii) Eq en el eje Norte-Sur
 - (a) Al sur el Eq en fase magnética
 - (b) Al norte el Eq en fase eléctrica
- iii) Shin en el eje Vertical

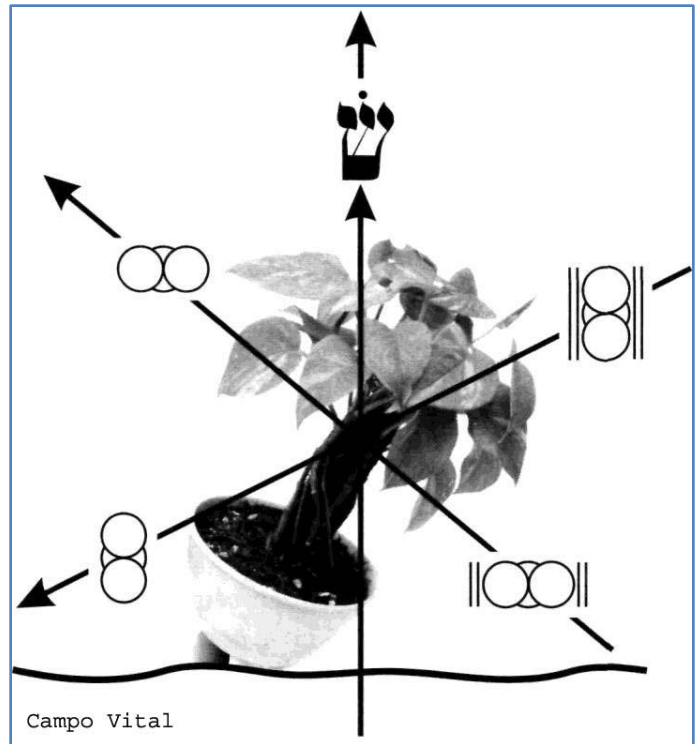

El Nodo de Vida puede ser detectado con un péndulo cilíndrico despolarizado con el dibujo de dos círculos tangentes en la línea horizontal; la fase magnética a oeste y la eléctrica al este. Con una rotación de 90 grados este símbolo detecta a vibración Eq, la fase magnética al Sur y la eléctrica al Norte. El componente vertical es detectado con la letra hebraica Shin puntuada en medio.

Como el Campo Vital existe en la forma potencial (no explícita), es necesario un artificio para detectarlo. Se puede usar una hoja de cualquier planta entre el pulgar y el indicador de la mano libre o apoyar el pulgar sobre el dedo mínimo doblado. Con el testigo en el centro de un círculo y los péndulos del Campo Vital en los puntos cardinales y el Shin en medio, se detecta aisladamente cada uno de los cinco componentes. Seres vivos cuando alcanzados por enfermedades graves, o procesos de magia, los componentes Este-Oeste (Nodo de Vida) pueden presentarse total o parcialmente invertidos.

El ser vivo equilibrado no emite de forma perceptible el Campo Vital, sólo en estado potencial. Para su detección se hace necesario el uso de algún artificio, apoyar el pulgar de la mano libre sobre el mínimo doblado; coger un "cañón" 8 +10 +5 o entonces 8+ 10+ 10+ 24; o, aún, coger la punta de una hoja entre el indicador y el pulgar.

El Nodo de Vida: su equivalente en hebraico es cH Y H, Viva (femenino) y cH Y, Vivo (masculino) que emiten la fase Magnética por la punta 5 o 10 de un "Cañón" con las ranuras correspondientes a los valores de las letras y la fase Eléctrica por la otra punta.

cH Y Y M (Raim), las Vidas emite la fase Magnética en las dos puntas del "Cañón"

La emisión del Nodo de Vida se encuentra en el espectro en fase Magnética a 200 ° y a 20° en fase Eléctrica. Esa onda puede ser detectada a la altura del suelo en los vegetales, en el cerebro y en el ombligo de los animales. El Nodo de Vida también está presente en la boca de los humanos

muestras y en los orificios respiratorios de los animales vivos. Presente en el temporal izquierdo de los humanos, indica el estado de vida del mismo. En el caso de un vegetal grosso como el árbol de la investigación inicial, estas vibraciones tangencial el árbol.

La vibración Nudo de Vida también es generada por el movimiento (que es una de las manifestaciones de la Vida) y, por eso, puede ser detectada en la vertical de una corriente de agua subterránea. La Foye constató que el cruzamiento de dos emisiones de Nudo de Vida genera una emisión de Verde Negativo Eléctrico. Por esta razón el cruzamiento de dos corrientes de agua subterránea emite en su vertical esta onda de forma.

Péndulo cilíndrico

Este instrumento finalizado por de La Foye presenta la ventaja de no tener polaridad. Como hemos visto hasta aquí, las polaridades desempeñan un papel significativo en radiestesia. La despolarización fue conseguida con la inserción de dos ranuras paralelas al eje céntrico. Anteriormente, la fabricación de un péndulo neutro era mucho más difícil.

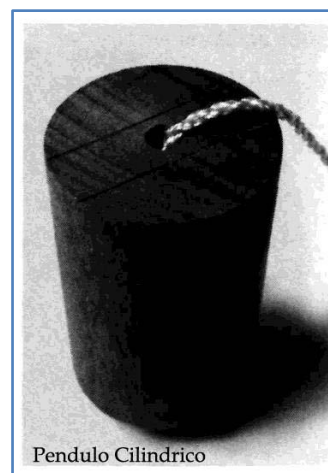

Péndulo Cilindrico

Péndulo Equatorial

Se presenta como una esfera de madera con 6 centímetros de diámetro, tal como la P.U. Cuenta con una única ranura a la altura del ecuador. En ese mismo plan van a ser perforados los orificios relativos al Ejes Directores del Campo de Forma, el diámetro de los verdes negativos y el rayo del Uve. En otro agujero polo norte-polo sur asegurará el pasaje del hilo de suspensión. Finalmente, un hilo de cobre cerrado por la torsión de sus extremidades permitirá la selección de cualquiera una de los 24 colores del espectro diferenciado. Cualquier forma emisora detectable, tanto en eléctrico como magnético, indicará una emisión indiferenciada.



Péndulo ecuatorial unidade

Péndulo Ecuatorial Unidad

Con dimensiones iguales al anterior, este instrumento sin embargo es basado en un principio diferente. La palabra hebraica hA cH D (Ehad) "Uno", numéricamente $1+ 8+ 4 = 13$, es utilizada para imprimir a este instrumento el equilibrio correspondiente a la Unidad. Una ranura ecuatorial y más otras dos de los meridianos, los agujeros en intersecciones de la misma con el ecuador, que une los polos y una termina en un cinturón de cobre índice, conforman el instrumento. Por último, teniendo una cuarta parte de un círculo por encima de un meridiano ranuras, dividido en 13 partes, se perforan dos pequeños agujeros en

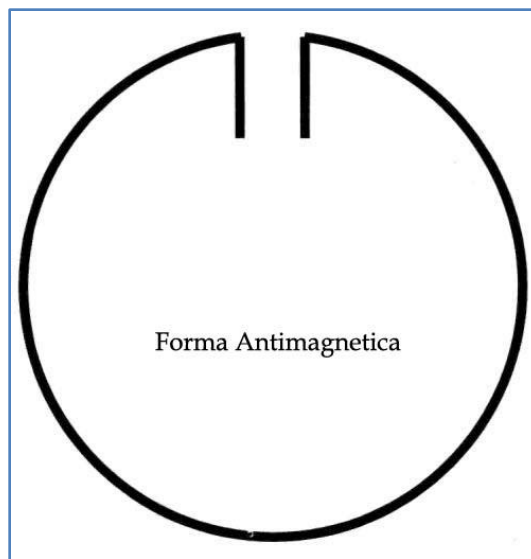

dirección del centro de la bola de $1 / 13$ y $9 / 13$ de un arco. Donde se suspende el alambre con los orificios hacia arriba, indica la fase magnética del color seleccionado, con los orificios abajo, la etapa eléctrica. Cuando gira indiferentemente en las dos fases, será indicativo de una emisión o EIF indiferenciado. Para el estudio de Ondas de Forma, la orientación usual es al norte a 355° o al este a 85° . Para evitar la influencia del campo magnético natural basta dentro de círculo diseñado o ejecutado en hilo de cobre, una pequeña apertura en su perímetro adicionado de dos pequeñas rectas paralelas inferiores al rayo, proyectadas en la dirección del centro. La forma debe tener su norte orientado para la apertura del círculo. La emisión será vertical en el centro del círculo, permitiendo el análisis de los tres niveles. Se puede usar otros artificios, como un norte de forma artificial o aún reducción del campo de forma, limitando sin embargo la análisis.

Uno de los ideogramas de la isla de Pascua emite lo Vi.m en "Físico" y los Sh D Y M (Shadaim), las Potencias Demoníacas, en R W cH. Forma anti-campo magnético Esta forma es constituida por dos "almendras" concéntricas alineadas norte-sur. Generalmente las formas concéntricas son subtractivas, sin embargo la forma única en el mismo alineamiento norte-sur emite Ts R W R (Tsoror) generando ahí V+ m. Cuando en la horizontal, o este-oeste, emite en magia la onda de carga Z del magnetismo vital. Cuando se inserta en el grafismo dos rectas perpendiculares se elimina la "Magia", pasando este a emitir en "Físico".

Cuando sea el caso de formas abiertas, es necesario llevar las rectas o los ejes directores hasta a la borda del papel del dibujo, o trazar los diámetros perpendiculares.

También es posible transformar de Magnético para Eléctrico una forma simétrica. Basta adicionar dos pares de rectas paralelas, respectivamente a este y a oeste. Para obtenerse el inverso, es necesario que el juego de rectas adicionales sea hecho a norte y al sur. Estos trazos paralelos funcionan como condensadores. Si la forma es asimétrica, la simple rotación de la misma norte-sur este-oeste a tan sólo para conseguir un cambio. Esto demuestra el peligro representado por la asimetría de las formas de los objetos, muebles o la construcción de moda por hoy.

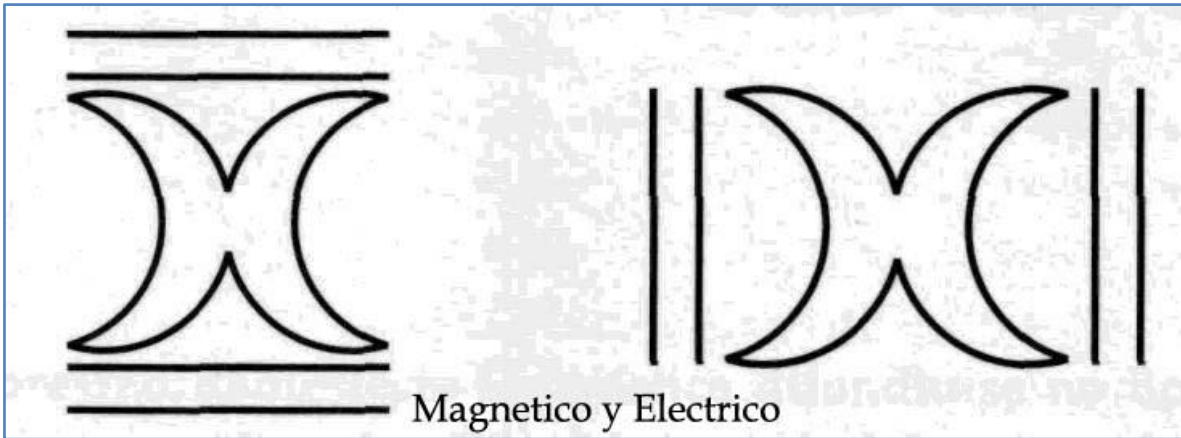

No son sólo las formas tomadas de la geometría que tienen la propiedad de emitir, algunos símbolos y alfabetos también lo hacen de forma clara: los hexagramas del I Ching, los hieróglifos egipcios, las figuras de la isla de Pascua, etc.

El estudio de las "Ondas de Forma", los EIFs, y en particular el trabajo de Jean de La Foye, será objeto de un próximo libro nuestro, ya en fase de elaboración.

Radiestesia Cabalística

La expresión Radiestesia Cabalística se difundió en Brasil para designar la práctica de la radiestesia con péndulos conteniendo palabras en hebraico, sin embargo esta denominación no se hace presente en el trabajo de La Foye ni en el de Jean Gaston Bardet. Fue usada por primera vez por Jacques La Maya en 1983, en el libro Medicina de la Habitación. Inicialmente él se refiere a ella como La Radiestesia de la Verdad (técnica cabalística nueva), más adelante en el trabajo acabó por reducir para Radiestesia Cabalística. Pero, en todos los trabajos publicados a continuación en Europa esta expresión no es utilizada. Denominación cómoda, pero fallo, ya que induce a algo cuyo significado es falso. Cabe aquí un esclarecimiento: no se debe confundir la expresión cabalística con práctica de la cábala hebraica o conocimientos ocultos, místicos, de cualquier estirpe. Esta técnica de radiestesia se originó en las investigaciones del hebraísta, urbanista, etc, francés Jean Gaston Bardet y del radiestesista también francés Jean de La Foye.

Bardet fue el descubridor de un hecho que vino revolucionar el estudio de la radiestesia de ondas de forma él descubrió que las letras del hebraico bíblico son emisoras y que las palabras escritas en esa lengua emiten en EIFs su propio significado. Solamente el hebreo cuadrado del Pentateuco posee esta propiedad, pues el hebreo moderno, con los llamados puntos masoréticos, no es emisor de EIFs. Con el concurso de la radiestesia, Bardet descubrió aunque el Waw y el Shin sólo son emisores aunque posean un punto en la parte de arriba. Concluyó que en las formas primordiales del hebraico estas letras deberían ser puntuadas.

En una de sus obras, *La firma de Dios Trino*, Bardet relata el hecho curioso que motivó este descubrimiento: *"He ahí como descubrí esta propiedad de las letras hebraicas. Yo estaba en España. Jean de La Foye me escribió de la Bretaña.. Un gitano que él había desalojado de su residencia secundaria había maldecido la propiedad. Excelente radiestesista, por lo tanto con un psiquismo muy más sensible, Jean de La Foye tenía 40° de fiebre y no sabía cómo defenderse. Yo le dije para experimentar con un péndulo: K Sh Ph (Magia). Él detecta inmediatamente los 'encantamientos' y neutraliza su acción nefasta. Si trataba, en el caso, de 'vibraciones mágicas' y no de 'ondas de forma' las cuales este radiestesista dominaba, por razones agrícolas."*

Los péndulos con letras o palabras hebraicas son emisores por sí mismos y su uso no necesita de ninguna convención mental. El operador debe quedar con la mente neutra y aguardar que la emisión del objeto entre en resonancia con la onda de forma emitida por las letras del péndulo, produciendo el movimiento pendular. La mayoría de las emisiones relacionadas con asuntos que pueden ser detectados por medio de la radiestesia son dextrógiras, es decir, parten del emisor, de aquello que las genera, en línea recta, pero con la forma de una espiral dextrógira. También la emisión propia de las letras hebraicas es dextrógira. Así, cuando las dos emisiones tienen las mismas características, el péndulo libre, suspenso sobre el testimonio espontáneamente gira en sentido horario (en el sentido de la rotación de la espiral energética), demostrando la presencia de la energía compatible con la expresión hebraica. Giros para la izquierda y oscilaciones, en radiestesia cabalística, son desconsiderables. Ellos son el resultado de la acción involuntaria del operador sobre el péndulo. Estos movimientos no significan un "no".

En el hebraico clásico, a todas las letras del alfabeto son atribuidos números; Bardet constató que esa numeración no representaba el valor energético real propio de cada letra, introdujo entonces una nueva numeración, esta secuencia de 1 a 27. Más tarde Jean de La Foye descubrió ser posible crear un emisor que reproduzca la vibración de la expresión de una palabra hebraica. Para eso, basta usar un cilindro de madera cuya largura en centímetros sea igual al número correspondiente a la suma de los valores de las letras de la palabra en cuestión.

Ejemplifiquemos: la palabra hA W R (Haur = luz) emite UVm y su valor numérico es $1 + 6 + 20 = 27$. Un cilindro de madera de 27 cm de largo, con ranuras circulares a 1 y a 7 cm ($1 + 6$) de la misma extremidad, emite UVm en la extremidad opuesta, desde que el eje longitudinal del cilindro coincida con el eje Norte—Sur de Forma (Norte de Forma a 355 grados). La emisión será siempre al Sur de Forma. Para se imprimir el Norte de Forma al cilindro, haciéndolo emitir en cualquier posición, basta colocar un pequeño clavo en el surco (a partir del fin de la palabra). Este cilindro es denominado cañón y emite en fase magnética en la extremidad que correspondiente a la última letra de la palabra; la extremidad opuesta emite en fase eléctrica. Esta experiencia demuestra que la nueva numeración atribuida por Bardet a las letras hebraicas está correcta y permite expresar el valor real de las expresiones graficas con este extraordinario alfabeto.

Los péndulos "encamisados" con las palabras en hebraico y usados con rigor, según las indicaciones prescritas por Bardet/La Foye:

- a) posibilitan la investigación especializada de cualquier estado o emisión en cualquier área de la actividad humana, bastando para eso disponer de la palabra adecuada oriunda de buena fuente, con miras a las dificultades impuestas por el hebraico u otros alfabetos capaces de emitir el sentido de la palabra escrita, o aún el gráfico o ícono dotado de las mismas cualidades. (Tener en mente que la radiestesia es una práctica investigadora que hace uso de la facultad supra-sensorial del tacto, o sea, califica el hombre como un sofisticadísimo instrumento capaz de detectar las más variadas emisiones, en las más variadas circunstancias).
- b) permiten la investigación en una área extremadamente compleja y de difícil designación (magia, espiritual, esotérica, parapsicológica, etc.) en que todos los cuidados son pocos y que: "*De más bella astucia del Diablo es en los persuadir de que él no existe*" decía Baudelaire, conocedor de las Flores del Mal.

Una aplicación típica de la punto nos fue dada por La Foye para la prospección de agua: se usa la expresión hebraica "Brotará agua" (Y Ts hA W M Y M). Con el texto a derecho, se detecta los locales donde se puede agujerear, donde existe una presión de agua, generalmente sobre un cruzamiento de corrientes de agua subterránea. Con el péndulo con el texto invertido, ella pasa a sólo reaccionar sobre las corrientes de agua y no más sobre los cruzamientos. En la vertical de una corriente de agua subterránea, el péndulo Nodo de Vida también gira y, por eso, puede ser usado

en la prospección. El componente Este—Oeste del Campo Vital sufre un desvío de 90 grados bajo la acción de las corrientes subterráneas.

La física moderna modificó algunos de nuestros conceptos tradicionales en relación a la materia. Por ejemplo, hoy sabemos que la simple presencia del observador modifica las reacciones del fenómeno bajo observación. Y que la visión puede involuntariamente influir, generando un pensamiento motor, transmitido, hasta a la fibrillas de los dedos de las manos, movimientos que serán amplificados por el péndulo. Así siendo, en radiestesia, no se debe mirar fijamente el objeto de la investigación, se debe mirar sin ver y hacer foco atrás del objeto.

Radiestesia Cabalística y Magia

Originalmente este estudio forma parte del trabajo de Jean de La Foye y está circunscrito al estudio de las ondas de forma. Jean Gaston Bardet al utilizar la radiestesia con péndulos con palabras hebraicas para comprobar los fenómenos relacionados al estudio del hebraico, entreabrió una puerta más tarde estudiada por un restringido grupo aquí en Brasil. Mientras los pudores y la fuerte orientación cristiana impidieron los creadores de la disciplina de ampliar su estudio en la dirección del "oculto" de la práctica mágica tradicional, nosotros, por influencia del medio, desarrollamos un correcto "me gusta" por el tema lo que nos permitió de cierta forma "completar" aquella laguna dejada en el campo espiritual, reportarse al libro Ondas de Vida Ondas de Muerte, capítulo XI.

Un nuevo tipo de magia blanca surgió con la radiônica y la radiestesia de ondas de forma, en el caso específico de la radiestesia este asunto fue tratado en especial por los hermanos Servranx de Bélgica. Esta es una forma de magia ritual. Conocedores del peligro del choque de retorno, cuando de la práctica de emisiones la distancia, dado que el cierre del circuito se hace sobre aquel que envía, estas emisiones no funcionan como un tiro, tirador—blanco y sí como un circuito eléctrico pilha-lâmpada-pilha, para cerrar el circuito, el receptor se comporta como un filtro pasivo o receptor inconsciente. Los hermanos Servranx creían hayan creado un estado de \\\ "conciencia activa" capaz de mantenerlos al abrigo del efecto del choque de retorno. Su muerte de congestión cerebral, así como sus discípulos más bien sucedidos, probó de forma inconsistente su error. El grupo afirmaba sufrir efectos nefastos en serie, en su vida cotidiana, alcanzando inclusive los familiares. Toda tentativa de crear una influencia capaz de invertir la orden natural, crea un desequilibrio.

No vamos en los profundizar en la explicación de conceptos sobre lo que es magia, existen demasiados libros tratando del asunto. Nos Gustaría, sin embargo, de alertar el lector para los peligros envueltos en esta área, en que el hilo conductor es de tal forma tenue que se hace invisible la mayor parte del tiempo y que los errores cometidos son extremadamente penosos.

La magia invierte el componente vertical del Campo Vital, tanto en seres vivos cuánto en ambientes. Como dice de La Foye, la magia es una inversión de la orden natural, es aún una transferencia, pues el demonio nada crea. La foto de una planta con las raíces para el alto emite magia, forma de acción mágica involuntaria, ya la estrella de cinco puntas del mago emite magia

como forma de acción voluntaria. Papus tenía el cuidado de practicar la magia ceremonial sólo después de la ejecución de exorcismos.

Aún dentro del campo de las formas, Jean de La Foye constató que todo que es basado en las proporciones egipcias, o números irracionales, es mágico, y que los dispositivos creados a partir de expresiones hebraicas con números enteros no lo son más.

Los polígonos impares aislados emiten en R W cH y en Magia.

Las formas que hacen reaccionar el péndulo K Sh Ph o lo "Isla de Pascua", el Necromancia o el Shin invertido, sin polaridad definida, deben ser consideradas mágicas y ser descartadas. Se puede sin embargo eliminar el aspecto nocivo de R W cH, trazando dos rectas perpendiculares en el centro de la forma.

Todas las formas magnéticas adicionan carga, en consecuencia no son peligrosas, y las eléctricas producen el opuesto.

La rotación del espectro indiferenciado en 180° sobre el testimonio de un ser vivo nos da la indicación de la posibilidad de la existencia de un estado de magia.

Los libros tradicionales de la alquimia fueron producidos por dos tipos opuestos de escritores: los "claridosos", aquellos que contaban la verdad, aunque de una forma velada, y los "envidiosos", aquellos que también de una forma velada sólo contaban mentiras con el intuito de lanzar el lector ávido en el camino de la perdición.

Los libros de magia occidentales siguieron la misma tradición, llevando los ingenuos magos bissextos para algún descamino del oculto. Son comunes en tales libros fórmulas y pentáculos mágicos con letras y palabras en hebraico, desconfíe de la mayoría.

Los péndulos para Radiestesia Cabalística pueden sean usados de dos formas: a derecho, cuando suspensos por el hilo del lado superior de las letras, o invertidos, cuando suspensos al contrario, por el lado de bajo de las letras, un ejemplo: Magia, a derecho y Anti-Magia con el péndulo invertido. No todas las expresiones permiten la inversión.

El Campo Vital y sus cinco componentes (Jean de La Foye)

El ser vivo y equilibrado no emite de una manera sensible y evidente el Campo Vital, sólo en estado potencial. Para detectar, es necesario usar artificios: el pulgar doblado sobre el dedo mínimo, coger un "cañón" 8+ 10+ 5 cm (vida) o entonces 8 +10+ 10+ 24 cm (las vidas), o aún mantener una hoja de planta entre el pulgar y el índice.

La llamada inversión del Campo Vital, señal de enfermedad o magia, rota los componentes horizontales e invierte el vertical.

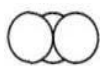

Nodo de Vida - presente en oeste en fase magnética. Detecta también el estado de vida o muerte conforme se encuentra sobre la sien izquierda o sobre el área de los agujeros

de la nariz hasta a la boca. En el ser humano adormecido, la emisión del temporal izquierdo desaparece. Ella es sustituida como en la muerte por la emisión por la boca. Sin embargo, es posible detectar su estado de vida por la emisión de N Ph Sh cH Y H. En el animal vivo, se encuentra en lo alto del cráneo y especialmente en la boca y en las narinas la onda de vida. En el animal muerto o sobre cualquier representación, sean fotos o dibujos, nada se detecta. Esta es la muerte total, absoluta, diferente de los humanos.

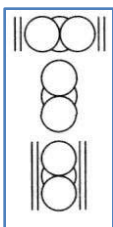

Nodo de Vida - presente en leíste en fase eléctrica.

Eq. - presente en el sur en fase magnética.

Eq. - presente en el norte en fase eléctrica



Shin - componente vertical del Campo Vital. Detectable a derecho, o invertido está presente una enfermedad grave o un estado de magia, se encuentra también algunas veces en neurosis profundas y psicosis.

Los tres niveles de emisión de las ondas de forma (Jean de La Foye)



La Tierra - H hA R Ts (Haarets) - para detección del nivel de equivalencia físico. Invertido detecta V-e.



El Soplo de Vida - L N Ph Sh cH Y H - (A Néphesh Raïah) - {Gênesis 1. 20), Psiché Viva, Los Animados - para detección de las emisiones del nivel de equivalencia vital. - El Campo vital -interfiere en los campos psíquicos.



El Espíritu - R W cH - (Ruah) - (A) espíritu - para detección del nivel de equivalencia espiritual. Tiene una correcta equivalencia con el "pneuma" griego o a anima latina, por oposición a la psique o animus.

Toda emisión espiritual R W cH es imprecisa, por ejemplo, una V+ m, en R W cH no da una emisión V+ m, pero sí la emisión de la palabra Y H W H (Jeová = yo soy) con el W no puntuado. Para evitar imprecisiones es preciso eliminarse la R W cH de todo instrumento (máquina, objeto o gráfico), principalmente cuando se pretende usar las EIFs en terapia.

Detección de estados de magia

Comience la investigación siempre por las palabras de teoría más "leve", según Bardet basta el hecho de "encamisar" un péndulo con la palabra Shatan y enseguida colocar, por ejemplo, la "camisa" Magia para falsear la investigación.

El mejor sería tener una cantidad grande de péndulos cilíndricos para no ser necesario intercambiar las "camisas" con las palabras.

Intente pendular lo más rápido posible, sobre todo con las palabras más "pesadas". Existe el riesgo real de saturar el testimonio con la energía de determinada expresión y tener que aguardar un correcto tiempo para que esta vibración se desvanezca.

El simple hecho de pendular determinado testimonio es una forma de ataque a la entidad obsesante.

Como ya dijimos varias veces, el hecho de un péndulo no responder positivamente no significa que una energía semejante no esté presente, por ejemplo, el péndulo no gira con Magia y gira con Necromancia, que también es un estado de magia.

Cuando el espacio para pendular sea muy pequeño (sien izquierda en foto), use un puntero de ferrite con 12 cm de largura por 0,7 cm de diámetro, la punta aguzada sobre la foto. Pendule sobre la extremidad opuesta del puntero.

Estrictamente del punto de vista mágico, Magia significa también: encantamiento, hechicería. Niña fuertemente enamorada queda en estado de encantamiento. Uno de los casos más comunes de magia es lo de automagia, en que la persona juzgándose víctima o perseguida acaba por vibrar en esta sintonía. Comida cocinada por quien reclama, pragueja o disgusta de usted provoca magia. Gustar demasiado de niños pequeños provoca "quebrante", otro estado de magia. Estados de magia afectan el equilibrio psicológico y físico. A continuación presentamos algunos tipos:

- Envidia muy fuerte provoca Shin invertido, Magia y Necromancia.
- Juramentos o maldiciones con evocación de entidades maléficas provocan Shin invertido, Magia, Necromancia y Fuerzas del Mal.
- Trabajos de magia ritual o ceremonial con evocaciones y ofrendas pueden generar: Shin invertido, Magia, Necromancia, Fuerzas del Mal, IAVE invertido.
- Conforme el acto mágico efectuado y dependiendo del panteón usado, pueden surgir los estados: Un enemigo, Posesión, Demonios, otras grafías para Shatan.
- La práctica de la escritura, de la pintura y de la música mediúnicas es acompañada en la mayoría de las veces, por el giro de los péndulos Necromancia y Sh T N - El adversario del Señor.
- La práctica del espiritismo provoca Necromancia, en algunos casos también Fuerzas del Mal e IAVE invertido.
- La lectura de oráculos provoca Magia. Cuando el practicante se arvara en demiurgo, hace surgir Necromancia, Fuerzas del Mal, IAVE invertido y Shin invertido, para sí y para el consultante.
- Necromancia significa consulta a los muertos. Este tipo de "oráculo" es practicado desde las más remotas épocas. Ciertas consultas a los muertos, representantes astrales de personas fallecidas, son normalmente rápidamente respondidas por sus substitutos demoníacos.

- Sobre la representación pictórica de un espíritu y su guía astral, son detectabais los siguientes estados: sobre el humano gira N Ph Sh cH Y H - Lo soplo de vida -, característico de todo ser animado y vivo. Sobre lo guía se presenta Ts R W R cH Y Y M- Hilos de las vidas - que permanece en los fallecidos y también (B Th W K K Ph H Q L chA - En el vacío de la fosa.
- Las fotos de fantasmas son raras, normalmente ellas hacen girar Sh T N. Y necesario sepa si el "fantasma" vivió sobre la Tierra, se conservó el Ts R W R cH Y Y M- Hilo de las vidas - también si él está cerca de Dios hA Th Y H W H o En el vacío de la fosa. Y se está conectado con las fuerzas demoníacas Sh D Y M.
- La Geomancia (el oráculo) debe ser utilizada en paralelo con la radiestesia cabalística en la detección de los estados mágicos. La práctica de la Geomancia genera Magia.

Los estados de magia

Los principales péndulos definidos por Bardet para detectar estados de magia son respectivamente:



Magia - (K Sh Ph) - Encantamiento, Brujería, Hechizo. El péndulo con esta palabra detecta magia en la posición normal y Antimagia invertido



Necromancia - (D R Sh hA L H M Th Y M) (Isaias 8. 19). El péndulo necromancia también gira sobre las formas antimagia.



Adversario - (Sh T N) (Shatan), el adversario del Señor

Algunas otras palabras útiles



YHWH se dice Jehovah (El Yahwe actual es una invención germánica y un absurdo filológico).



M K Sh Ph M Los hechiceros, Los brujos.



Fuerzas del Mal - Sh D Y M - (SHADAIM) {Deuteronomio 32.17}. Potencias demoníacas, potencias negras, demonios.



La Psyché - N Ph Sh ES la conexión entre nuestros diferentes niveles de vida. Ella puede abandonar provisoriamente el cuerpo que continúa como que en hibernación, las funciones

vegetativas continúan aseguradas. Cuando fuera del cuerpo, ella continúa a asegurar la vida, en el caso de los desdoblamientos o de las almas separadas tras la muerte.

צרוּר

Tsoror - Ts R W R Tsoror contiene la noción de envoltura, saco, bolsa, grano o casca protectora de la almendra. Tsoror es indestructible.

צרוּר החיים

Envoltorio de las vidas Ts R W R H cH Y Y M - Este péndulo gira sobre el cuerpo de todos los muertos, quienquiera que sea, independiente de sus calidades. Él detecta el estado de la Psyché tras la muerte.

צרוּר החיים א ת יהוה

Cerca de su Dios, Ts R W R H cH Y Y M hA Th Y H W H - Este péndulo gira sobre numerosos santos y algunos muertos que se encuentran Cerca de su Dios, ella nos habla de la protección del envoltorio.

בתוך כף הקלע

En el vacío de la fosa, B Th W K K Ph H Q L chA - (1. Sam. 25. 29.) Este péndulo gira claramente sobre Stalin, Mussolini, Hitler y otros... Aquellos que después de la muerte hicieron el profundo buceo en el torbellino del fuego infernal.

את יהוה

hA Th Y H W H - Para aquellos que después de la muerte se encuentran en medio camino entre los opuestos anteriores. Este péndulo gira por veces sobre el pecho de aquellos y sólo allá donde se localiza el corazón, pues que sin más voluntad propia, sólo cuentan con el Amor de Dios.

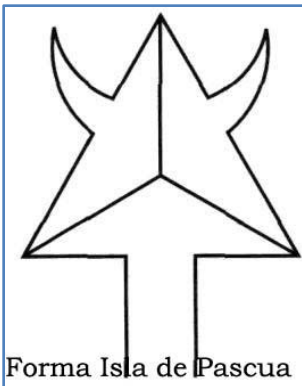

La sal natural emite YHWH y DBR (el Verbo) y tiene que masa atómica En la CI = 58.

Según la numeración atribuida por Bardet a la letras, la palabra Magia, K Sh Ph = 58.

También la expresión Jesús sobre la Tierra, Y H Sh W chA = 58.

Geobiología:

El texto de este capítulo es, en su mayoría, fruto de la colaboración del geólogo Marcos Alves de Almeida.

Geobiología - una palabra nueva y un campo nuevo de estudio. Esta ciencia estudia la interacción de los seres vivos con el ambiente. El elemento fundamental para el mantenimiento de la biosfera terrestre es la interacción entre las fuerzas cósmicas y telúricas. El equilibrio dinámico entre los rayos cósmicos (positivos) y los rayos telúricos (negativos) es la base sustentadora de la vida. Para que haya una armonía del campo vibratorio cosmotelúrico, es preciso que haya una compensación entre las fuerzas de polaridad positiva (rayos cósmicos) y las de polaridad negativa (rayos telúricos). Cuando ocurre una ruptura de fuerzas compensadas, por consecuencia, también ocurrirá una emisión de ondas nocivas, es lo que nos dice André de Bélizal.

Según Bélizal, una energía nociva es formada por dos elementos independientes: una onda portadora y una onda portada. La onda portadora es siempre la V- o cualquier emisión de su espectro, es decir, entre el Blanco y el Negro. Su nocividad, se debe a su radioactividad y a la altísima penetración. Esa nocividad es aumentada por la acción de la onda portada generada por una falla seca radioactiva, agua contaminada, emanación de cementerio, río subterráneo, etc...

En las décadas de 20 y 30, el físico Georges Lakhovsky, después de levantamiento de las características del suelo de París, demostró, con comprobación estadística, como la naturaleza del suelo puede afectar la interacción cósmico-telúrica, debilitar los seres vivos y, en virtud de una larga exposición, producir cáncer. Cuando el suelo es permeable a los rayos cósmicos, existe una buena compensación de fuerzas y el ambiente vibratorio es saludable; inversamente, el suelo impermeable refleja los rayos cósmicos para la superficie, deformando el campo local. Los suelos impermeables son constituidos por argilas, margas, extractos carboníferos, xistos, minerales de hierro, etc. Tales suelos son conductores de electricidad. Los suelos no-conductores (dieléctricos) son permeables a los rayos cósmicos y son constituidos por arenas, grava, yeso, calcáneos o rocas cristalinas. Un suelo será tanto más saludable cuanto menor sea su conductividad eléctrica.

La geobiología es una ciencia que investiga las diferentes relaciones entre el medio ambiente y la salud de los seres vivos. Tal ciencia nació de los estudios y observaciones de diversos radiestesistas que comprobaron la relación de causa y efecto entre exposición a la emanaciones telúricas y alteraciones en la salud. Como, en el inicio, solamente las energías telúricas fueron consideradas, esta nueva ciencia fue denominada de Geobiología. Estudios posteriores comprobaron sin embargo que las energías cósmicas también interactúan con los seres vivos y se propuso el nombre de Cosmogeobiología para designar esta compleja disciplina. Pero no sólo la Tierra y el Cosmos emiten energías que interactúan con los seres, manteniéndolos saludables o generando enfermedades. También las construcciones, los aparatos eléctricos y electrónicos, la red eléctrica de las vías férreas, torres de transmisión de energía, los objetos que nos circundan, el campo mental de las personas y las energías intrusas de origen espiritual pueden afectarnos nocivamente. La Geobiología utiliza todas las informaciones suministradas por las ciencias ortodoxas, mediciones y análisis de la geofísica, de la geología, de la biología, de la hidrología, de la electrónica y también de la astrología, de la radiestesia y del Feng Shui.

Otros aspectos relevantes que afectan los seres vivos se refieren, además de los desequilibrios naturales, a la creación, por el ser humano, de las energías necesarias para el crecimiento de la civilización.

La creación de los campos electromagnéticos, de la química industrial de la radioactividad permitió al ser humano un enorme crecimiento social en la búsqueda de confort y mejoría en las condiciones de vida. Sin embargo, lo que es bueno por un lado es negativo por el otro, pues esas fuentes artificiales generan desarmonías en medio ambiente, afectando la vida como uno todo. Sumados a los efectos naturales emitidos por la Tierra, como la presencia de agua subterránea en movimiento, fisuras y fracturas, contactos entre rocas, tipos de suelos, radioactividad natural, campos electromagnéticos, características químicas de los materiales terrestres y las cósmicas, como radiaciones solares y galácticas, hacen difícil la supervivencia de la vida en nuestro planeta. Aún así, la vida viene resistiendo y adaptándose a todas las variaciones del medio ambiente al largo de millones de años. Sin embargo, en los últimos cien años, hubo un crecimiento acelerado de la civilización en búsqueda de mejores condiciones y, en las mismas proporciones, un aumento de la desintegración del medio ambiente.

En ese sentido, la geobiología tiene la función principal de estudiar y diagnosticar todas las anomalías nocivas que afectan los seres vivos y las anomalías benéficas para fines comparativos y buscar soluciones que ayuden a alterar, amenizar o reequilibrar los ambientes nocivos.

Se organizó el presente texto en una orden en que se lleva en cuenta los tres aspectos fundamentales que afectan la vida en la Tierra, el trinomio: TIERRA/VIDA/COSMO, siendo la Vida el medio ambiente, que interactúa con los extremos, la Tierra y el Cielo. Dentro de ese enfoque, se buscó equilibrar los principales efectos nocivos que afectan la vida: de la TIERRA: los campos electromagnéticos, la química terrestre y la radioactividad terrestre; del COSMO: los campos electromagnéticos emitidos para la atmósfera terrestre, las radiaciones solares, como las ultravioleta, infrarrojo, rayos X, ondas de radio, microondas, etc. y del SER HUMANO: la energía electromagnética, la química industrial y la radioactividad, además de energías de forma desarmónicas creadas por construcciones anómalas, contaminaciones sonoras, de colores, de calor, biológicas y otras infinidad de anomalías desarrolladas por la automatización del hogar moderna.

Existe en el mercado una vasta bibliografía sobre cada aspecto de esas anomalías naturales y las creadas por el ser humano, por lo tanto el presente texto tiene la función de organizar la investigación de los lugares a ser estudiados, de modo que el estudio tenga una sistemática de observación y que permita la búsqueda de cada asunto aquí tratado con la función de profundizar la comprensión de los efectos nocivos que afectan los seres vivos y los benéficos para fines comparativos.

La Geobiología sólo tiene fundamento cuando se identifica correctamente cada anomalía nociva en los locales estudiados, para conseguirse diagnosticar y dar soluciones adecuadas.

Geobiología e Radiestesia

Uno de los aspectos más importantes en el estudio de la Geobiología es la forma de medición de las anomalías nocivas. Se utiliza el medio más eficaz y práctico que se conoce: la radiestesia. La radiestesia es imprescindible en la investigación de los lugares de estudio, pues solamente por medio de ella se puede diagnosticar correcta y rápidamente los fenómenos microvibratarios. Los aparatos existentes en el mercado son útiles para la identificación de una

serie de anomalías que afectan los seres vivos, pero son limitados y sufren influencias de las adyacencias al problema buscado, además de costar caro y necesiten conocimientos técnicos. Por ejemplo, un magnetómetro puede indicar la presencia de campo magnético en un lugar, sin embargo no es seguro pues de haber una tubería oxidada bajo lo piso, lo que automáticamente el aparato acusaría y las personas podrían suponer que haya un enorme peligro, en la verdad no hay nada. Lo mismo aconteció en una fábrica de ruedas de aluminio. Después de la fundición de las ruedas, ellas pasan por una especie de detector a rayos X para verificarse si no hay burbujas de aire en la rueda o cualquier defecto interno que afecte la seguridad. Interesante notar que ese aparato, pareciendo un barril, tiene una espesura de plomo de cerca de medio centímetro y el aparato oficial de medición (tipo contador Geiger) identifica una anomalía, dentro de los padrones estadísticos mundiales, como inofensiva. Pero, con la radiestesia se capta la radiación en un rayo de ciento y cincuenta metros, alrededor del aparato, afectando todos los que trabajan en el lugar.

El radiestesista capta anomalías en el nivel celular, pues aparentemente no se percibe la emisión de los rayos X por los cinco sentidos, pero en nivel celular el organismo de la persona reacciona para defenderse de un enemigo invisible extremadamente nocivo, pues esas radiaciones ionizantes presentan altísima frecuencia electromagnética (con cerca de 10 Hertz) y largura de onda muchísimo pequeño (cerca de 10 m de amplitud). Ese sería uno de los motivos de las disfunciones del organismo de las personas y de los seres vivos en general, pues el organismo necesita vivir en condiciones equilibradas, sin que haya pérdida o ganancia de potencial energético. Las personas deben vivir en lugares cuya energía sea semejante a la suya, no debe haber exceso o falta de energía adecuada. Si el local tenga menos energía que la persona, hay pérdida del potencial mayor (persona) para el más pequeño (local). En otras palabras, las personas con salud presentan una energía biótica entre 6.500 Å a 10.000 Å de largura de onda en el Biómetro de Bovis, siendo la media de 7.000 Å. Si la persona vivir en un local con 1.000 Å o 2.000 Å de unidades Bovis, ella perderá energía para el local; es un fenómeno físico, inexorable; el potencial mayor dona energía para el menor hasta alcanzar el equilibrio, o sea, el menor sube y el mayor desciende hasta alcanzar la media. Como el lugar nunca sube, es la persona que pierde, hasta alcanzar el límite biótico de la vida (4.850 Å). A veces, la persona pasa veinte años en un local de esos y la energía biótica alcanza el límite de 6.500 Å y continúa viviendo en el lugar, más unos cinco o seis años, la energía alcanza 6.000 Å, más unos tres años alcanza 5.500 Å, (nivel presente en los portadores de tuberculosis) y, en esa situación, la caída para niveles limítrofes será un salto. Millones de personas viven en esa situación, consiguen vivir de forma razonable gracias a ejercicios y caminadas durante el día, o gracias a poder trabajar en locales energéticamente equilibrados. El problema mayor acontece, tras exponerse decenas de años a esas situaciones energéticas de baja frecuencia, con la edad por encima de sesenta años. En esa edad, las personas andan menos, salen menos de los locales; su organismo no es tan resistente a los cambios energéticos, así quedan más vulnerables a las enfermedades, como mínimo la persona siéntese estresada permanentemente. Los animales, cuando confinados en locales insalubres, resisten menos e inmediatamente quedan enfermos. Las plantas, en general, resisten mucho, se cree que su adaptación por al medio ambiente sea incalculable, tal vez por el hecho de realizar la fotosíntesis y por medio a través de las raíces sean el hilo-tierra, ellas consiguen vivir o sobrevivir bien, pero su energía biótica, en lugares de baja frecuencia, alcanza la franja de los 4.850 Å y continúan verdes; en lugares equilibrados alcanzan la franja de 7.000 Å o más. Por eso, tomen cuidado al abrazar un árbol errado, una absorbe su energía y la otra lo carga de energía.

ES interesante observar que los animales, naturalmente, evitan dormir en sitios insalubres. No es por casualidad que los antiguos, cuando iban a construir una casa, en haciendas abiertas,

esperaban ver donde el ganado iba a dormir a la noche, para enseguida construir allí su residencia; los romanos, antes de construir una edificación, colocaban un rebaño de ovejas para pernoctaren en el área, construyendo entonces al punto exacto donde los animales durmieron. El hombre moderno, infelizmente, no valora más su propia percepción, utilizando únicamente su intelecto racional.

Se debe entender que las células de los seres vivos actúan en niveles microvibratórios y funcionan sin el control racional. Ellas tienen la función de organizar y equilibrar bióticamente el organismo vivo y, cuando existen elementos extraños, fuera del organismo vivo, influenciando e intentando afectarlo, el organismo reacciona a la acción nefasta creando defensas internas. Así, en vez de las células se preocupen internamente en equilibrar el ser vivo, ellas necesitan, aún, defenderse de la acción desequilibrante externa que intenta aniquilar las defensas internas hasta vencerlas. El cáncer es el enemigo instalado dentro del organismo vivo, mientras que los lugares insalubres representan el enemigo instalado fuera del organismo intentando vencerlo.

Geobiología y Ondas de Formas:

Las ondas de forma o debido a la formas deben ser comprendidas dentro del contexto de la Geobiología. Se debe tener claro el concepto de los campos físico, vital y espiritual. ES importante distinguir los tres campos. La geobiología actúa, fundamentalmente, en los campos físico y vital, siendo que el campo vital, más sutil, envuelve el campo físico. El campo espiritual envuelve energías abstractas, más sutiles que las anteriores; por lo tanto, antes de estudiarse los campos vital y físico se debe distinguir la ocurrencia de disfunciones energéticas nocivas en los locales donde el geobiólogo irá a trabajar. Si haya disfunciones nocivas abstractas, asociadas al campo espiritual, se debe identificarlas por medio de la radiestesia cabalística u otro medio, y providenciar su eliminación. Las formas que emiten, a la vez, en los tres niveles son aparentemente despolarizadas, pudiendo, aún, sean despolarizantes, causando desequilibrios energéticos en los seres vivos (Jean de La Foye). Algunos aspectos de energías de forma serán acordados en este capítulo, si necesite estudiar en mayor detalle repórtese al capítulo a cerca de ondas vibratorios u ondas de forma del presente libro o a la obras citadas en la bibliografía.

"Las ondas de forma puras se propagan en el espacio como vibraciones dirigidas y son, entonces, muy penetrantes, a punto de parecer que no hay soporte material inerte capaz de detenerlas. Sin embargo, de la misma forma que las ondas luminosas y un prisma de cristal, se puede desviar las ondas de forma con un prisma de madera. Se puede, también, concentrarlas con una lente convexa de madera, y reflejan sobre un espejo inclinado. Ellas parecen obedecer, de cierta forma, a la leyes de la óptica, como se fueran rayos luminosos sin fotones" (Jean De La Foye). "Las ondas de forma, por analogía con las otras ondas vibratorias, sufren las mismas leyes de reflexión, difracción o refracción" (Bélizal y Moreis).

Las ondas de forma son invisibles y penetrantes, con longitudes de ondas que se aproximan a los de la luz, emitidas por todo lo que tiene forma, que libera energía. Se encuentran en la naturaleza física, química, físico-química, biológica, en las formas geométricas, finalmente en todo que existe en el globo terrestre, quizá en el universo y tienen enorme influencia sobre la salud de los seres vivos. Son ondas microvibratórias que entran en resonancia con la célula viva, con efectos nocivos o benéficos, distinguirlas es la función de la geobiología.

El subsuelo, las rocas, las rupturas como fracturas, fallos, contactos geológicos, el agua subterránea en movimiento, aguas contaminadas con gases tóxicos, aguas de pantanos con putrefacción vegetal, los edificios y construcciones en general, el mobiliario, los utensilios

domésticos, las máquinas, los vehículos, los aparatos eléctricos, los alimentos, los colores, los productos químicos, las energías calóricas, acústicas, las geométricas, el alto y el bajo, el calor y el frío, el cerrado y el abierto, todo, entonces, emite ondas de forma. Algunas son nefastas, otras benéficas, la mayoría difusas. Todo se resume a la tríada, el positivo, el negativo y el neutro, a las fuerzas activas, pasivas y neutras. Esas energías son espaciales y se encuentran en los ejes ortogonales X, Y, Z. Por p.ej., *la fuerza activa representa la acción, la fuerza pasiva, la reacción y la fuerza neutra, el punto, la línea, el plan o el espacio donde ocurren los fenómenos. Normalmente ese punto es invisible, pero cada una de las fuerzas pueden cambiar su energía en función del cambio de referencia: la fuerza activa es activa en relación a una referencia, pero puede ser pasiva o neutra en relación a otra referencia.*

Las ondas de formas son polarizadas (+ /-) y presentan frecuencias y longitudes de ondas variables. La onda de forma puede presentar potencias diferentes en función del medio ambiente donde actúan las energías polarizadas. Las energías difusas causan anomalías o beneficios, poco actuantes, no siendo motivo de preocupación.

Según Jean de La Foye, son necesarios, lo que parece a priori, tres factores polarizados para producir una onda de forma: un flujo de energía orientado (agente activo), un interceptor polarizado del flujo (agente pasivo) y la gravitación (agente neutro), actuando en un plano virtual con inclinación variada en relación al eje de la gravedad, perpendicular a la Tierra. La onda de forma se comporta como una fuerza vectorial y ocurre perpendicular al flujo de energía. Las ondas de forma dependen fundamentalmente del campo magnético terrestre.

Un ejemplo real de las emisiones de ondas de forma nocivas: un ducto de agua subterránea en movimiento (agente activo), moviéndose de un punto más alto, una media pendiente, denominada de positiva, caminando para el valle, denominado negativo, mostrando una diferencia de potencial gravitacional (agente neutro), que se hace cinético al moverse en un plano inclinado entre el alto y el valle en el subsuelo. El obstáculo o interceptor polarizado (agente pasivo) es representado por el subsuelo que se sobrepone al ducto de agua en movimiento, denominado el negativo y el ambiente atmosférico, denominado el positivo.

El resultado es una quiebra del equilibrio biótico entre la Tierra (-), que emite una energía equilibrada (con Bovis por encima de 6.500 Å), juntamente con la atmósfera (+) y el flujo de agua subterránea en movimiento que genera una ruptura de fuerzas, emitiendo energías de formas desequilibrantes, con la caída de la energía biótica para valores más pequeños que 6.500 Å.

El agua en movimiento, como si produjera microprismas, que desvían la energía biótica en equilibrio, que viene del interior de la Tierra y pasa perpendicular a la superficie de la Corteza Terrestre. Esa energía, que inicialmente era equilibrada (con Bovis: 6.500 Å), llega a la superficie con la mitad o menos de la fuerza inicial (p.ej.: Bovis 2.000 Å), haciendo el ambiente insalubre y nocivo. Ese desequilibrio proviene del pasaje del flujo de agua subterránea en movimiento, con el interceptor polarizado Tierra/Atmósfera (- /+).

El agua se comporta como un dipolo eléctrico al moverse en un campo geomagnético-eléctrico, generado por la propia Tierra. Se hace un dipolo eléctrico inducido, emitiendo una anomalía eléctrica medida en potencia, por p.ej., de unidad en KVA (KiloVoltAmpère) o por el gradiente de potencial eléctrico o intensidad de campo eléctrico (V/m). Y este genera un campo magnético medido en nT (nanoTesla) o en Gauss. Esas anomalías macro la microvibratorias son nocivas a los seres vivos, emitiendo una energía biótica, medida por el Biómetro de Bovis, de cerca

de 1.000 Å a 3.000 Å. Esos valores varían en función de la potencia generada por la velocidad del agua en movimiento, que depende de la inclinación del plano donde el agua se filtra y se mueve. Ese plano inclinado, en relación a la vertical, donde actúa la fuerza de la gravedad, se hace más nocivo con el aumento de la inclinación y menos nocivo con la horizontalidad del plano en relación a la gravedad. Actúa semejantemente a una bola en un plano horizontal y, a medida que se inclina el plano, ella corre con mayor velocidad del punto más alto para el más bajo.

Los efectos nocivos serán más potentes con la pendiente mayor, cuando hay emisión de la V-e y otras emisiones en eléctrico. Se sabe, entonces, que la onda de forma, siendo perpendicular al flujo de energía, emite también en un vector paralelo al flujo y otro paralelo al eje de la gravedad, en el sentido Tierra-Atmósfera. Este último efecto es captado en la superficie del terreno. Se debe tener en mente que esos fenómenos son espaciales; el ejemplo arriba es restringido al modelo observado en la figura de la página 226.

La vida necesita de las ondas de forma, por ese motivo las formas despolarizantes son fuertemente nocivas, emisoras de V-e, además de emitir en los tres campos: físico, vital y espiritual (Jean de La Foye).

Los seres vivos deben vivir en un ambiente en equilibrio electromagnético, químico y geoméricamente armónico, con una naturaleza de proporciones cósmicas ordenadas. La quiebra de esas leyes de armonía de la naturaleza destruye el equilibrio biótico de los seres vivos, trayendo maleficios, obligando al organismo a actuar defendiéndose del agente agresor.

Con la exposición por largo tiempo a los agentes desequilibradores, los seres vivos tienden a quebrar su resistencia interna, enfermando. El efecto es la despolarización de la persona y el cambio de posición de los ejes norte / sur - este / oeste (ejes Eq y Nudo de Vida, norte/sur, este/oeste respectivamente) y la inversión del Shin. La despolarización genera un cambio energético de la persona que se hace Yin (-), vibrando con la energía del subsuelo.

Configurando un acto de defensa, la enfermedad es un aviso de la presencia de agentes desarmónicos y desequilibradores del organismo vivo.

Las denominaciones de "Eléctrico y Magnético", captados por la sensibilidad del ser humano, por medio de la radiestesia, no son exactamente de origen eléctrico y magnética, pues no se comportan con esas características, desarrolladas por el campo de la ciencia eléctrica y electrónica (Jean de La Foye). No se puede comparar la percepción por el ser humano de esas anomalías, asociadas a los campos electromagnéticos, con los instrumentos construidos por el ser humano y ni siguen las mismas leyes (de Coloumb, de Gauss, etc...). La frecuencia y la longitud de onda que el cerebro humano capta son, muchas veces, más sutiles, no perceptibles por los instrumentos. El ser humano capta al nivel de la sensibilidad celular y los aparatos miden en nivel menos sutil, y la evaluación de los efectos nocivos por los aparatos tiene carácter estadístico. Ejemplo: mundialmente se sabe que una persona soporta "X" kiloVolt/ m de alta tensión a una distancia mínima de 30 metros, etc... Las casas deben estar distantes 50 m de la red de alta tensión con 400 KV/m, etc. Mientras con la radiestesia, que capta en nivel celular, los efectos nocivos son percibidos de más de 150 m. Se percibe porque la ciencia no acepta esos resultados, pues no hay medios de comprobarse la veracidad de esas afirmaciones, la no ser por intermedio de las enfermedades de las personas que viven prójimas de esos límites. Actualmente no existen aparatos capaces de captar en ese nivel de sensibilidad, también, probablemente, no hay interés económico en ese tipo de investigación. En ese sentido, introducimos nuevos términos al

tratamiento de los campos electromagnéticos que afectan los seres vivos, como: Bioeléctrico y Biomagnético.

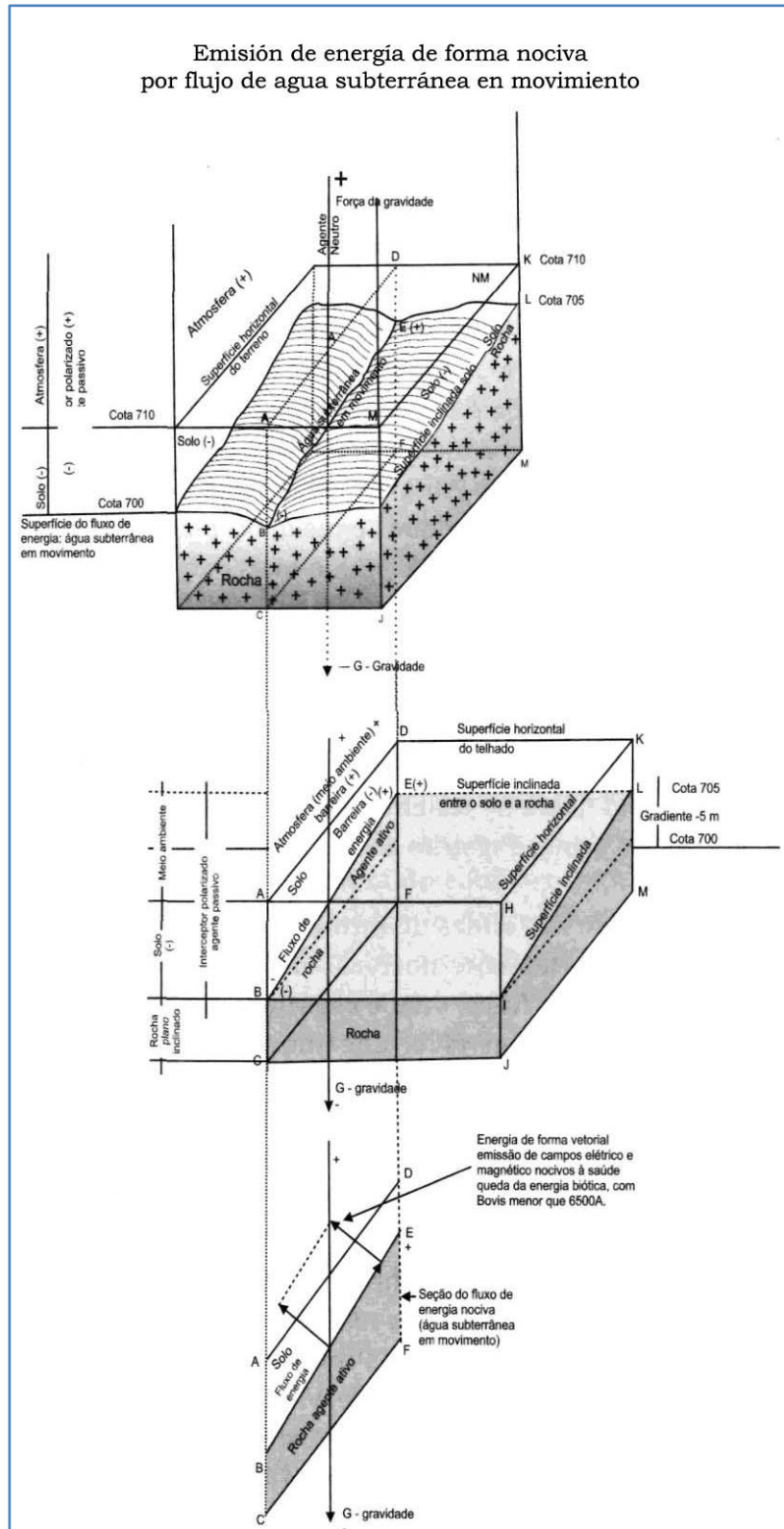

Se sabe que las energías de frecuencias diferentes pueden coexistir en mismo espacio sin tener que producir una interacción destructiva. Puede ver ese principio en la sociedad en que vivimos. Estamos constantemente bombardeados por la televisión y las ondas de radio que pasan a través de nuestros hogares y organismos. Esta energía electromagnética no pueden ser detectadas por nuestro cinco sentidos, porque está en un rango de frecuencia se extiende la energía más allá de los límites de la percepción de nuestros órganos de los sentidos. Ocurre que al conectar el televisor dicha energía, normalmente invisible, es convertida en energía en los rangos de frecuencia de la luz visible y del sonido audible, que están dentro de los límites de nuestra percepción. Cuando sintonizamos la TV no vemos las imágenes del canal 2 se mezclen con las del canal 7. Como la energía las frecuencias son un poco diferentes, pueden coexistir en el mismo espacio sin interferir el uno con el otro. Es sólo a través de nuestros equipos de televisión, actuando como una extensión de nuestros sentidos, podemos llegar a decir que estas energías están presentes (Gerber).

Lo mismo ocurre con nuestra percepción extra-sensorial al utilizar radiestesias como medio de atraer y captar a la energía electromagnética. Se actúa en un nivel de energía sutil generalmente relacionada con los seres vivos. Se perciben en el etérico, astral y mental, o más allá. Estos niveles sutiles de la percepción trabajan en el mismo espacio-tiempo que las demás energías, sin embargo, debido a diferentes frecuencias, no se producen interferencias entre uno y otro.

El principio de la geobiología es el entendimiento de las ondas de forma. Estas energía actúan a nivel biológico y las modificaciones que se pueden aplicar para cambiar un ambiente nocivo y transformarlas en un ambiente benéfico dependen de la interferencia artificial por medio de las ondas de forma que modifiquen las características de las energías nocivas presentes en un determinado lugar. Los cambios son biológicos y no físicos. Las energía físicas continúan presentes en el lugar, pero su efecto nocivo biológico es transformado en efecto benéfico biológico. Osea las energía bioeléctricas son transformadas en biomagnéticas.

Tierra:

Las principales deficiencias nocivas emitidas por la Tierra coincide con campos electromagnéticos (radioactividad no ionizantes), la radiactividad ionizante y la química de materiales terrestres.

Campos electromagnéticos terrestres

La Tierra se comporta como un gigantesco campo magnético que interactúa con otros campos emitidos por la Luna, el Sol, los planetas del sistema Solar, con nuestra propia galaxia - la Vía Láctea. En este sentido, la Tierra tiene un campo magnético que está cambiando constantemente en intensidad y fuerza, que interactúa con las fuerzas naturales - electricidad, radioactividad, la energía solar y la radiación cósmica, así como los fenómenos atmosféricos y geológicos.

La Tierra se comporta como una barra imantada, un dipolo magnético. La intensidad de este campo dipolar es de 60.000 nT (nanoteslas) y en los polos 30.000 nT en el Ecuador. La Tierra tiene un campo magnético cuyas líneas se cruzan en el núcleo interno y ampliar la fuerza a miles de kilómetros de su corteza. Más del 99% del campo magnético terrestre se supone es producido en el núcleo del planeta, entre 2.900 y 5.000 km de profundidad, por un efecto llamado una dinamo automantenido (M. Bueno). El campo magnético observado en la superficie de la Tierra ocurre debido a fuentes situadas fuera del globo la corriente eléctrica al mover la ionosfera, -

alrededor de 110 km de altura, llamada la magnetosfera, que forman el exterior del campo geomagnético. Los cambios magnéticos pueden durar de milisegundos a unos pocos años, con amplitudes muy variables. Intervienen, directamente, la característica de los períodos de rotación de la Tierra y el sol. También, contribuyen a los cambios del campo magnético las rocas en la corteza terrestre y probablemente la parte superior del manto, en un estado de fusión. El conjunto de líneas de fuerza del campo magnético y sus múltiples interacciones se combinan formando lo que se llama la magnetósfera, que se forma por el intercambio del campo magnético terrestre con materia ionizada del viento solar, que por no poder cruzar las líneas de fuerzas del campo magnético circundan la esfera magnética del planeta (M. Bueno).

Factores físicos generadores de campos electromagnéticos terrestres

Agua subterránea en movimiento y discontinuidades terrestres.

Dentro de los factores físicos causadores del stress y otras dolencias en los seres vivos el agua subterránea en movimiento tiene un papel relevante. La energía emitida por la Tierra a través de la Corteza Terrestre, en su gran mayoría, está equilibrada bióticamente, pero el agua subterránea en movimiento quiebra ese equilibrio causando una ruptura de fuerzas. Lo mismo acontece con zonas fracturadas y zonas con fallas o rupturas en las rocas. Ellas causan cambios de energía bióticamente equilibrada, sufriendo distorsiones, causando anomalías nocivas. Como ya fue dicho, imaginen que el agua forma microprismas en su movimiento en el interior de la Tierra. Esos microprismas se asemejan a un prisma óptico: La Luz blanca incide en un lado y sufre una refracción, emitiendo en la otra cara del prisma un espectro de luz visible polarizada. Cada color tiene una onda y una frecuencia. A tal fin, podemos indicar que la energía del interior de la Tierra es como la luz blanca, con λ : 6.500 Å, y al encontrar los microprismas de agua en movimiento sufre de refracción, la reducción de su fuerza y su subdivisión en un espectro de diversas energías, como las que decimos a continuación. Dentro de las energías captadas derivadas del agua en movimiento, generadoras de anomalías nocivas se observa la formación de un campo magnético y otro eléctrico. El campo magnético es medido en nanoTeslas y el Eléctrico en KiloVoltAmpere (potencia aparente de un circuito impulsado por una corriente eléctrica alterna).

El agua es un dipolo, en movimiento y en contacto con los cristales de rocas y suelos, y genera un campo magnético que genera un campo eléctrico, captable por instrumentos geofísicos de tipo Potencial Espontáneo y Resistividad. La radiestesia también capta estas anomalías electromagnéticas. Sin embargo, las rupturas de tipo de roca, zonas de lagunas fracturas, diques de diabasa, también emiten las diferencias de potencial eléctrico y magnético. Con el fin de buscar aguas subterráneas, captarlas es útil. Como sabemos esas energías de forma generan rupturas de fuerzas e insalubridad en los seres vivos.

Se debe estudiar el lugar de morada, comercio o industria, evitando esas anomalías insalubres.

Las fallas y fracturas secas, o planos formados por los esfuerzos Tectónicos en los que se rompió la actual masa de roca, están generando interrupción de potencia de energía, causando alteraciones telúricas nocivas. Estas discontinuidades estructurales generan también campos eléctricos y magnéticos anómalos, causadores del estrés y las enfermedades en los seres vivos que viven en estas estructuras.

Por mediciones hechas con aparatos geofísicos (citados antes) se puede identificar el diferencial de potencial eléctrico superficial. Fue realizada una experiencia por el Ingeniero

Alemán Robert Endros (M. Bueno), una experiencia con un bloque de roca. Colocando medidores de diferencial de potencial a la entrada y a la salida del agua en movimiento muy lento, por un tubo de cristal por debajo del bloque de roca, verificó que se variaba automáticamente el potencial eléctrico medido en la superficie superior del bloque. Y cuando el agua estaba parada no se encontraba diferencia en la medición. El mismo experimento se realizó con los seres humanos en un sitio con agua con movimiento subterráneo y en un lugar seco, o con agua sin desplazamiento. Conectados los cables del aparato, por un lado y otro del cuerpo humano y hubo una diferencia de potencial de 15 mV / m de diferencia de potencial eléctrica, mientras que en un lugar seco, no basta con cambiar el 2 mV / m, con algunos máximos de 5 mV / m, lo que demuestra que el agua subterránea en movimiento cambia el equilibrio de la célula viva, haciéndolas vibrar más intensamente por el entorno externo, causando estrés.

Podemos constatar por medio de la radiestesia utilizando un dual road. El decaimiento físico, disminuyendo la tasa vibratoria humana, hará que las varillas del dispositivo se aproximen mucho a la persona llegando a cruzarse. También el Disco Ecuatorial, de Jean de La Foye, indica una fuerte emisión en fase eléctrica (Bioeléctrico). Cuando al colocar el Dualrod en una persona en lugar sin el agua en el movimiento que sus barras se abren, indicando un movimiento positivo y demostrando que la persona está en equilibrio biótico, generando energía apropiada. En el Disco Ecuatorial, la emisión perceptible en lugares saludables, estará en el magnético (Biomagnético), indicación de un buen balance energético.

Se debe aclarar que estas observaciones ocurren en personas que se encuentra viviendo mucho tiempo sobre estos lugares insalubres, caso contrario no hay menor importancia para unas horas o días en estos lugares. Cuando se sale del lugar, el cuerpo reacciona y se recupera rápidamente, volviendo a la normalidad.

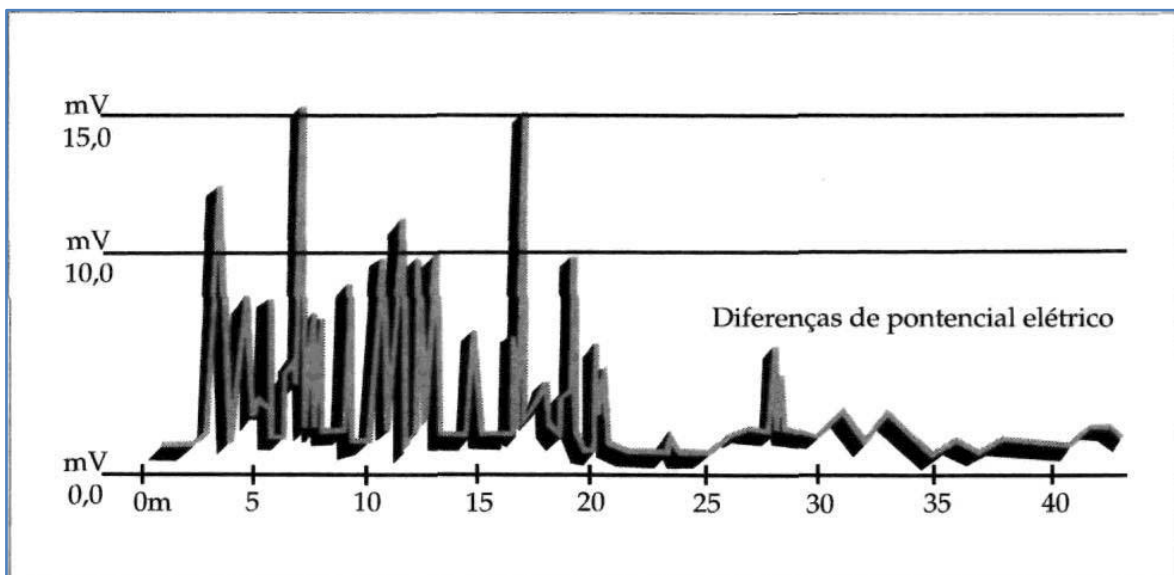

Radioactividad Terrestre:

El descubrimiento de la radiactividad por Wilhelm Conrad Roentgen (1895), que define como la emisión de radiación es capaz de atravesar cuerpos opacos y impresionar películas fotográficas. Fue estudiada por Henri Becquerel en 1896, que, trabajando con las sales de uranio, examinó los efectos de la radiación en la ausencia de luz. Sólo con la joven Marie y Pierre Curie (1898), que introdujo el nombre de "radiactividad", es posible sistematizar y ordenar los casos de

emisiones radiactivas. Estos estudios permitirían al ser humano desarrollar una nueva ciencia llamada geocronología, que abarca todas las investigaciones en la escala de tiempo, en términos de años, se aplicaría a la evolución de la Tierra y todas las formas de vida.

La radiactividad puede definirse como una emisión espontánea de partículas alfa o beta, radiación electromagnética, o descrita en términos de probabilidad de que un escape de partículas nucleares a través de una barrera de potencial que se une el núcleo.

Las partículas descubiertas (alfa y beta) y las radiaciones electromagnéticas, que fueron caracterizadas posteriormente por muchos investigadores como Rutherford, Bohr y Soddy, que son responsables, no sólo por el calor de la Tierra primordial, sino también las principales fuentes de calor que, incluso hoy emanan de la superficie terrestre. En la naturaleza, todos los elementos de número atómico (Z) mayor que 83 son radiactivos. Son conocidos 58 nucleidos radiactivos naturales, que sumados a los artificiales y los producidos por la fisión de uranio, suman un total de más de 1.500 radionucleidos.

A Frederick Soddy (1902) se debe la expresión de razón de desintegración radiactiva, expresado como: $-dN / dt = \lambda N$, donde λ representa la constante de desintegración de un radionucleido, es decir, la probabilidad de que un átomo se desintegre en el momento en que N es el número de átomos radiactivos presentes.

La radioactividad es la desintegración de un radionucleido y su transformación en un nucleido estable y se propaga a una velocidad constante. Es inalterable por cualquier conocido procesos químicos o físicos realizable en el laboratorio. Cuando se desintegran radionucleidos originales, tales como el uranio 238, uranio 235 y torio-232, son convertidos, por ejemplo, en radón 222 (desintegración de U-238), y el radón 220 (desintegración de Th-232). Pero a su vez el radonio al desintegrarse genera otros radionucleidos que generan radioactividad como el polonio. El último en la cadena de desintegración llega a ser un elemento estable como el plomo o el talio, tornándose inocuos y no radioactivos.

Estos elementos radiactivos se encuentran en muchas rocas, cuya minerales que contiene uranio o torio en constante proceso de desintegración, emiten radiactividad; clasificarlos es el estudio de geocronología con el fin de determinar la edad de rocas antiguas y en Geobiología la identificación de las deficiencias de los materiales radiactivos, lo que lleva a la nocividad para los seres vivos.

Entre los efectos causados por la radiación, se puede citar: la impresión de placas o emulsiones fotográficas, la fluorescencia de ciertos materiales, como por ej.. la fluorita, la ionización de los gases y la liberación de energía al atravesar los cuerpos

Para medir la radioactividad, se utiliza como unidad de bequerel metro (Bq/m³), equivalente a la desintegración de un elemento, como el uranio en un segundo. Es decir, la medida de la desintegración de un bequerel en un segundo en una caja de un metro cúbico. Esa medida, de hecho, capta la presencia de polonio en un lugar y es medible radiestésicamente por un gráfico de bequerel por metro cúbico. El gas radón se puede captar en unidades llamado microRöntgen / hora ($\mu R / h$), osea, la emisión radiactiva del gas radón en una hora. Como ejemplo, la Dra. Wust (M. Bueno) ha realizado numerosas mediciones de la radiación, que denomina rayos gamma (de gas el radón), proveniente de la tierra. Medido en una región que se ha desarrollado tres casos de cáncer, con resultados del 11,5 al 13,0 $\mu R / h$, mientras que en

diferentes sitio, disminuyó a 8 a 8,5 ($\mu\text{R} / \text{h}$) hasta no haber radiactividad. Otros casos se citan por Mariano Bueno.

Para medir la radiactividad en forma de gas radón o de polonio, se utilizan los gráficos radiestésicos con las unidades antes mencionadas y que fueron probados en los lugares que emiten esas anomalías cuestión, con fines comparativos. Los gráficos deben ser utilizados por geobiólogos radiestesistas que conocen los efectos de radioactividad directamente de los lugares donde hay emisión. No se puede utilizar un gráfico de medición de radioactividad sin conocerla; o el cerebro no será capaz de distinguirla de las demás anomalías emitidas, como agua subterránea en movimiento, campos eléctricos y magnéticos. Sin conocer no se puede aplicar la técnica radiestésica aleatoriamente.

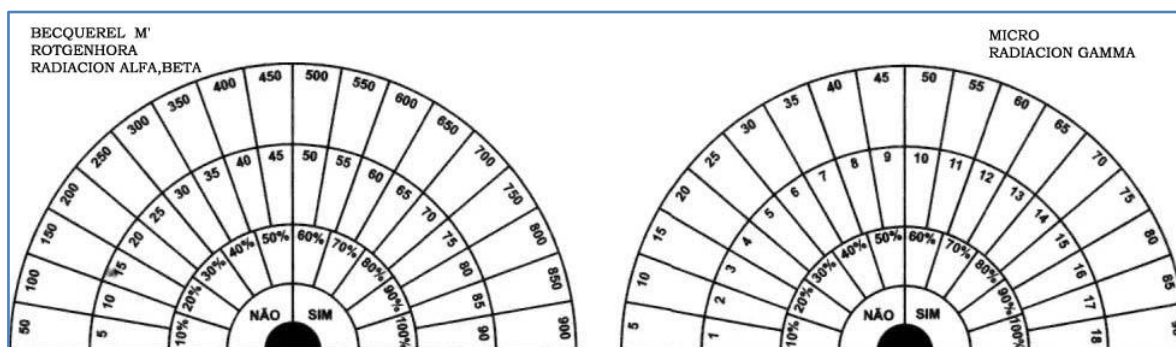

La radiación es emitida por zonas de fallas, fracturas, suelo arcilloso derivados de la alteración de las rocas radiactivas por aguas subterráneas en movimiento, diversos tipos de rocas y suelos. Tienen una emisión en vertical de energía ionizante radiactivos con efectos atmosféricos muy destructivos y perjudiciales para la salud del ser vivo.

La emisión de estos gases en los lugares es prácticamente inocua para el tiempo de la vida. En contacto con el aire libre, no se produce la saturación o efectos nocivos en la salud de los seres humanos vivos. El problema es la acumulación de gases en lugares cerrados en los edificios de apartamentos, garajes en los edificios en bodegas o sótanos de las casas. Usted debe, antes de preocuparse, ver si hay emisión radiactiva en el lugar, caso contrario, se debe preocupar por los demás problemas electromagnéticos perjudiciales.

El Ser Humano:

La automatización de los hogares modernos permitió a los seres humanos adquirir equipos y instrumentos necesarios para su vida el día de hoy. La modernidad es necesario evolución de la sociedad humana. Sin los recursos materiales modernos, tales como computadoras, diversos aparatos electrónicos como televisores, calentadores, computadoras, equipos de rayos X utilizados en medicina y la industria, de alta tensión, útiles para la manipulación de las industrias, la maquinaria vehículos robóticos para la construcción de los plaguicidas para luchar contra las plagas, así, una interminable variedad de máquinas, no hubiera podido el ser humanos explorar la tierra, el mar y el universo. La vida de un ser humano crece en el conocimiento de su origen, la razón de su existencia y comprensión del universo para la preservación de la vida y hacerla cada vez más eficiente, liberándose de los límites impuestos por la naturaleza, superarlos.

El hombre utiliza la energía electromagnética, la radiactividad y la química de los materiales, pero, como sabemos, esto también se convierte en perjudicial cuando no es controlado de forma adecuada, como veremos a continuación.

Campos Electromagnéticos Artificiales:

Este apartado tiene la función de mostrar los efectos nocivos de los campos electromagnéticos, los beneficios todos los conocemos.

Líneas aéreas de transporte y distribución de energía eléctrica de media y alta tensión:

(Su peligro depende de la tensión y la intensidad de la sobrecarga que son objeto, también depende de la calidad del material, la limpieza de aislamiento y mantenimiento de las conexiones a la tierra de las torres, la distancia de seguridad de las torres o la red eléctrica de las casas en la vecindad); con las líneas eléctricas subterráneas el problema está si las líneas están sobrecargadas, pueden generar un campo electromagnético perjudicial. Además es difícil saber por dónde avanzan estos cables eléctricos y la posibilidad de la inducción con otras redes de menor tensión como el teléfono, agua, gas, etc. Las personas pueden estar sobre estas líneas y no percibirlos; transformadores, centrales de producción elevan la tensión de los alternadores – energía mecánica convertida en energía eléctrica – alta tensión de transporte: cerca de 400 KV. Centrales de distribución secundaria para convertir de alta tensión en media tensión: cerca de 25 kV, los transformadores de la red que convierten a la media tensión en 380 y 220 voltios de uso doméstico e industrial. El problema es la localización de estas centrales en los sectores industriales y sus líneas de alta tensión pasando por zonas residenciales. Se debe separar estas torres de las redes eléctricas cerca de un metro por cada kilovolt (1000 volts) de la tensión de la línea – recomendaciones alemanas - En estudios recientes, Parola y Markel (1994) realizó estudios experimentales sobre la alta sensibilidad a los efectos inducidos por las ondas electromagnéticas de baja frecuencia (50-60 Hz) en proceso de carcinogénesis en humanos. Tenforde (1992) considera que hay una primera interacción física de los campos electromagnéticos de frecuencia extremadamente baja, con los sistemas vivos, ocurriendo una inducción de corrientes eléctricas del tejido. Sin embargo, como Henderson (1994), sigue siendo difícil entender cómo estos campos modifican las cargas eléctricas de la membrana celular, porque son demasiado débiles para actuar por los mismos mecanismos utilizados por campos eléctricos de alta frecuencia. La distribución de las antenas de radio y de televisión emite las llamadas microondas, y generan campos eléctricos magnéticos fuertes - altas frecuencias y longitudes de onda muy pequeñas. Los problemas generados por las microondas se refieren a las emisiones incontroladas de radioaficionados sin experiencia, que emiten estas ondas en las zonas residenciales. Las emisiones de microondas deberían ser totalmente direccionales, sin embargo, siempre hay un cono de dispersión, en ese caso, no debe situarse en el trayecto entre las dos estaciones; en las residencias se debe considerar las instalaciones eléctricas, hornos de microondas, transformadores domésticos de corrientes eléctricas, la ubicación de los televisores y las computadoras.

Mariano Bueno describe minuciosamente los efectos nocivos de los campos electromagnéticos, pero lo que se encontró en estudios recientes de Parola y Markel y Tenforde, ya se ha mencionado, es la generación en los campos de la alta tensión, las ondas de baja frecuencia de 50-60 Hz, porque actúan en resonancia con las vibraciones del cerebro y, posiblemente, el cuerpo de vida, modificándolos.

En este sentido, las observaciones de estas frecuencias con radiestesias pueden ser de importancia fundamental para la mejora de las condiciones de vida de las personas expuestas a campos electromagnéticos. Así pues, el radiestesista puede ayudar, directa e indirectamente, en el

ámbito científico para la elucidación de los mecanismos que hacen a los seres vivos vulnerables a los efectos de estos los campos electromagnéticos. Los estudios radiestésicos deberían extenderse a todos los aparatos para la transmisión de los campos eléctricos y quizás de radiactividad y ver si emiten ondas electromagnéticas de baja frecuencia y sus efectos sobre los seres vivos.

Radioactividad en la vida cotidiana

La radiactividad en el lugar de trabajo y el hogar. La emisión del tipo de gas radón puede ser peligrosa si la emisión va más allá de los límites establecidos en todo el mundo. Esta radiación ionizante, ofrece una alta frecuencia y longitud de onda de muy pequeña, no visible a los cinco sentidos. Estas partículas que emiten los elementos radiactivos tienen una gran energía, capaz de arrancar los electrones de los átomos que atraviesa, incluidas las que afectan a las células humanas. El problema se produce en espacios cerrados, sin ventilación, y la presencia de los sótanos, bodegas, etc. El gas radon se disipa rápidamente, con una vida media de 3,8 días, el tiempo en el que se descompone, y transformarse en polonio, también, con radiaciones perjudiciales aunque tornándose estable. El mayor problema es la exposición a dicha radiación durante diez años o más, o dormir, ocho horas al día, por la que se modifica, inexorablemente, el organismo del ser vivo. Si las emisiones de radiactividad son por el suelo / roca de un lugar, el problema es la anómala concentración en edificios sin ventilación, y, en garajes cerrados o si el edificio ha sido especialmente construidas con materiales radiactivos.

Existen muchos elementos que pueden emitir radioactividad en los materiales de construcción civil o en lugares emisores. No es aconsejable decir cuáles son los tipos de materiales, ya que el suelo o las rocas que pueden ser radiactivos, y el mismo material, como la arena utilizada en la fabricación de hormigón pueden ser radiactivos o no, depende de la fuente del material, etc. Se debe entonces hacer la medición de los materiales utilizados y los sitios para la instalación de viviendas. ¿Cómo? Para radiestesia, el medio más barato y uno de los más eficaces y rápido para detectar estas anomalías; utiliza el gráfico anterior de los artículos anteriores. Sin embargo, uno debe tener en cuenta un factor importante: tener experiencia en la captura de esta anomalía en los lugares previamente conocidos por establecer un parámetro cerebral con la radiactividad emitida por las vibraciones. No se puede emplear la gráfica directamente en los lugares si su cuerpo sabe que son las emisiones radiactivas ionizantes.

Contaminación Química:

La contaminación química es analizada de forma amplia, principalmente en el medio atmosférico, la biósfera, por el aire que respiramos y los líquidos y alimentos que ingerimos día a día. El problema principal ocurre con las condiciones nocivas invisibles, venidos en el aire, los líquidos y sólidos ingeridos, así como aquellos que afectan nuestra piel y organismo interno. La mayoría de las veces distinguimos esa contaminación por los cinco sentidos, la nocividad evidente de un líquido contaminado, del aire insalubre y de los alimentos descompuestos. El cuerpo reacciona por sí mismo es la defensa de las manifestaciones de rechazo orgánicos. Sin embargo, los elementos químicos más nocivos para la salud son inodoros, invisibles, que contaminan el aire, los líquidos y alimentos. En este sentido, los contaminantes pueden clasificarse en tres categorías principales: contaminantes la atmósfera, contaminando las aguas (ríos, mares y fuentes de agua potable) y contaminantes de alimentos (hortifrutigranjeiros).

Contaminantes Atmosféricos:

Como sabemos, las principales fuentes de contaminación atmosférica son las instalaciones industriales y las centrales termoeléctricas, además de la contaminación automotriz, principalmente en las grandes ciudades. Existe un paralelo entre el crecimiento de la

industrialización, la contaminación atmosférica y el agravamiento de enfermedades respiratorias, asma, alergias y cánceres pulmonares.

Las centrales termoeléctricas emiten anhídrido sulfúrico y residuos de combustión como hollín semi-sólidos; la industria del petróleo libera hidrocarbonatos, compuestos de azufre, óxidos de nitrógeno, mercaptanos y fenólicos; las siderúrgicas, las industrias químicas, de abonos y fertilizantes, fundiciones, industrias del aluminio, del plomo, zinc, cemento, de agroquímicos emiten contaminantes atmosféricos extremadamente nocivos. Lo mismo ocurre con la emisión de contaminantes durante los procesos de combustión, dependiendo del tipo de combustible empleado. Algunos ejemplos son emisión de sustancias sólidas, óxido de azufre y nitrógeno, anhídridos, materiales y ácidos orgánicos. En las grandes ciudades, todos los ciudadanos son alcanzados inexorablemente, afectando directamente los más vulnerables, como los niños, personas ancianas y enfermas. La polución producida por los vehículos a motores a la explosión es una de las más recientes, sin embargo considerada una de las más peligrosas por los investigadores. Catalogada como de máxima peligrosidad, por la emisión de plomo, monóxido y dióxido de carbono y hidrocarbonatos. En las residencias y edificios, entre los contaminantes que demostraron mayor incidencia negativa a la salud se destacan el formaldehído, el benceno y el tricloretileno.

La acción contaminante del medio ambiente y de la atmósfera se hace extremadamente nociva con la sumatoria de las diferentes sustancias presentes en el aire y el nivel de concentración de las sustancias que dependen directamente de los factores atmosféricos y meteorológicos, como el movimiento del aire y de los vientos, de la lluvia, que facilitan o dificultan la dispersión, sumadas con las diferentes radiaciones ionizantes (ultravioleta, gas radonio, etc). Aún se debe añadir las enormes cantidades de minúsculas partículas arrancadas de la corteza terrestre por la acción del viento, como polvo, polen y esporos, responsables por trastornos a las personas sensibles o alérgicas (M. Bueno).

Al sumarse tantos aspectos nocivos existentes en la Tierra, todos preguntan: ¿qué hacer? Nos dicen que nada podemos hacer y es el precio pagado por la civilización moderna! Se cree que existe la gran posibilidad de cambio en los hábitos de esta civilización moderna y de comenzar a repensar en atenuantes y sustituir de a poco los contaminantes por productos eficaces, más naturales y hacer el ambiente nuevamente equilibrado. Pero esa acción debe comenzar por cada individuo que al concientizarse consigue convencer a muchas personas. Aún no es tarde para un nacimiento de una civilización vuelta para la preservación del medio ambiente.

La tabla de la página 240, muestra la posibilidad de cambios de hábitos familiares, que Mariano Bueno llama de limpieza química del hogar. Muchos de los productos químicos utilizados en nuestras casas pueden ser sustituidos por productos naturales, baratos y eficaces. Cambiando nuestros hábitos, que luego la industria química irá a acompañar.

Lo mismo ocurre con la limpieza del aire de nuestras casas, muy simples: por medio de las plantas. Son nuestras mayores aliadas en la purificación y limpieza del aire, económica, estética y agradable. Otro aspecto importante es la ventilación de los lugares, con la circulación del aire permanentemente.

La NASA investigó, durante más de veinte años (M. Bueno), los efectos descontaminantes y purificadores que algunas plantas más comunes ejercen en ambientes cerrados. El Aloe Vera (babosa) eliminó en 24 horas los 90% de formaldehído de una habitación; la margarita redujo el

benceno en 80%; y la azucena limpió el aire de tricloroetileno en 50%. Los productos químicos son absorbidos por las plantas a través de microporos presentes en el reverso de las hojas. Elementos posteriormente metabolizados por las raíces e integrados en los procesos alimenticios de las plantas. Asociándose especies diferentes de plantas podremos controlar y eliminar los contaminantes de nuestras residencias y ambiente de trabajo.

HOGAR ECOLÓGICO: LIMPIEZA SIN CONTAMINACIÓN

PRODUCTOS EN USO	COMPONENTES QUÍMICOS	EFFECTOS TÓXICOS	PRODUCTOS ALTERNATIVOS
Descascantes y removedores de	Soda cáustica (NaOH), benceno, diclorometano, producción de fosfógenos al quemarse	Intoxicación, quemaduras en la piel, cancerígenos	Lijar, Pulir, soplando un chorro de arena, carbonato sódico, amoníaco
Destapador	Soda cáustica (70%), nitrito sódico (15%), cloruros sódicos ácidos.	Quemaduras en la piel, Narcóticos.	Uso de una Sopapa
Desinfectantes de Sanitarios	Lixívia concentrada, cloro, hidrocarbonatos, formaldehido, fenol	Germicida, disminuye las defensas, cancerígeno, mutagénico	Esencia de cedro, de clavo, canela, tomillo y otras, con vaporizador
Descalcificantes para ollas, cafeteras, etc.	Ácido clorhídrico (HCl, ácido muriático), ácido fosfórico, clorantes	Peligro para los niños	Ácido cítrico, ácido tartárico, vinagre
Quitamanchas	Tetracloruro de carbono, tricloroetileno, percloroetileno	Veneno para las células, particularmente las nerviosas: tetr. y tri. son cancerígenos y afectan el hígado	Jabón. Productos de Fermentación Lácteas
Limpiadores de Cristales	Isopropanol (10%), tensoativos (0,1%)	Alergias, Eczemas	Alcohol diluido, agua con vinagre
Limpiadores	Varios solventes	Diversas Molestias	Jabón verde, jabón en

	(toluol, xilol, triclorotileno, gasolina), ceras sintéticas, maceraciones de agua, tensoactivos (30%)		polvo, preparados de cera apícola, lixívia de ceniza de leña.
Impregnadores de tejidos.	Ceras sintéticas, parafina, siliconas, resinas sintéticas con sulfonamidas, formaldehido, solventes (tricloroetileno o percloroetileno).	Nauseas, vómitos, erupciones, alergias	Almidón
Aerosoles para cuero, limpiadores	Ceras sintéticas, esencia de trementina, gasolina, diluentes para laca, gas propulsor con propano o CFC.	Tos, inflamación de los ojos, conjuntivitis	Preparados de cera apícola.
Ambientadores	Paradiclorobenceno	Contaminación Acuática	Airear, Limpiar, Colocar Flores.
Limpiador de Sanitarios	Ácido fosfórico, amoníaco, hipoclorito sódico, tensoactivos fermentación láctea	Irritaciones cutáneas, alergias peligro infantil	Jabón con un poco de Arena
Productos para refregar	Arena de cuarzo y tensoactivos, aromas, desinfectantes	Alergias y otras molestias	Cenizas de Leñas, Vinagre.
Lavavajillas	Tensoactivos, fosfatos, blanqueadores ópticos, enzimas, aromas	Envenenamiento de animales acuáticos, radioactividad, permeabilidad de las mucosas la bacterias y productos químicos	Suero de leche (ácido láctico), vinagre, tensoactivos de óleos vegetales

Detergentes	Fosfatos, tensoactivos, blanqueadores y blanqueadores ópticos, enzimas y otros	Eczemas, Conjuntivitis, Alergias	Jabón neutro, carbonato sódico, productos de fermentación láctea, lixivia de cenizas de leña (para ropa oscura), fosfato pasarse de 60°C
-------------	---	-------------------------------------	---

PLANTAS QUE PURIFICAN EL AIRE

Contaminantes	Fuentes	Riesgo para la Salud	Plata Purificadora
Formaldehido	Aislantes Térmicos, Ropas, Alfombras, Móviles, Artículos de papel, Limpiadores domésticos	Dolores de cabeza Irritación de los ojos y/o de las vías respiratorias Asma (exposición prolongada) Cáncer de garganta (raro)	Filodendro Planta del maíz Crisantemo
Benceno	Humo de cigarrillo Gasolina Hebras sintéticas Plásticos Tintas Óleos Detergentes Goma	Irritación de la piel y ojos Dolor de cabeza Pérdida de apetito Somnolencia Leucemia y enfermedades de la sangre	Hiedra inglesa Crisantemo Gerbera Lirio
Tricloroetileno	Tinta Barnices Lacas Adhesivos	Cáncer de Hígado	Gerbera Crisantemo Lirio

La tabla arriba muestra las plantas que pueden contribuir para la limpieza del aire de las residencias.

La radiestesia, como instrumento eficaz de evaluación, es utilizada en la clasificación de los tipos de plantas en relación a las anomalías atmosféricas nocivas. Se utiliza el gráfico práctico de Jacques La Maya, el indicador de nocividad aérea y de subsuelo. Realizar un control del aire antes y después colocarse las plantas. Verificar por medio del biómetro de Bovis en que nivel la planta se conserva, con salud con cerca de 7.000 Å o más, o enferma con 4.850 Å o abajo de 6.500 Å de unidades Bovis. Si la planta anda con salud, puede significar que ella consiguió transmutar los elementos químicos nocivos en el aire atmosférico y transformarlos en alimento metabolizado por

la raíz. De ese modo, podemos comprobar la veracidad de las investigaciones realizadas por la NASA y avanzar en nuevas investigaciones con variedades de plantas.

Contaminantes de los suelos y de las aguas.

El estudio de los contaminantes, denominados de residuos sólidos, es motivo reciente de la sociedad moderna. En todas las partes del mundo, es alarmante el carácter avanzado de la contaminación de los suelos y de los acuíferos terrestres. En Brasil, recientemente, fue realizado un encuentro preliminar sobre los residuos sólidos (Resid'99) y de entre los exponentes destacamos la investigadora Wanda Maria Risso Günther, con el artículo "Salud ambiental comprometida por los residuos sólidos", que citamos a continuación.

El ser humano genera residuos diariamente en todas sus actividades: domiciliarios, industriales, comerciales y de servicios, agrícolas, de deporte y ocio, limpieza urbana y otras. El descarte no controlado de residuos puede acarrear serios problemas ambientales, sanitarios, sociales y económicos, poniendo en riesgo la calidad de vida de la población y la propia supervivencia del planeta Tierra y de la raza humana. Los llamados residuos de la modernidad tecnológica, como las carcasas de microcomputadores, aparatos electrodomésticos de vida útil reducida, plásticos de todos los tipos, pilas y baterías para equipamientos eléctrico-electrónicos, incluyendo las baterías de teléfonos celulares y de vehículos en general, resultan de los nuevos hábitos vigentes en las llamadas sociedades modernas, caracterizando un estilo de vida que difícilmente podrá ser mantenido sin inviabilizar, a medio plazo, la existencia de la vida humana en el planeta.

Ambientalmente, la disposición inadecuada de la basura puede agravar la polución del aire, de las aguas (superficiales y subterráneas) y del suelo. Los residuos orgánicos depositados a cielo abierto sufren descomposición anaeróbica, que se inicia cuando hay falta de oxígeno en la masa de basura. Esa descomposición origina dos subproductos: los gases y descomposición de residuos biológicos. Los gases generados (gas sulfhídrico, metano, mercaptanos) poseen olor desagradable característico. El gas metano, por su parte, es inflamable, presentando el riesgo de incendio y, aún cuando quemado, es uno de los gases que contribuyen para el efecto invernadero. Los residuos biológicos, líquido de color negro, es altamente contaminante, puede drenar superficialmente y llegar hasta los ríos o lagos, contaminándolos, o puede infiltrar en el suelo y alcanzar los acuíferos freáticos y contaminando las aguas subterráneas. Las aguas de lluvia que alcanzan los vertederos a cielo abierto pueden arrastrar los contaminantes y contribuir para el aumento del volumen de líquidos percolados que alcanzan los manantiales de aguas superficiales o subterráneas. El gran problema de la contaminación de esos reservorios de agua es que, una vez contaminados, ellos se hacen impropios para el abastecimiento público. Cuando la contaminación alcanza los manantiales de aguas superficiales o acuíferos subterráneos, por medio del acarreamiento y de la percolación de compuestos tóxicos, puede acarrear lo abandono de los manantiales de agua potable subterráneos, principalmente debido a la migración de compuestos del suelo contaminado, como ejemplo: contaminación por agroquímicos, para los acuíferos confinantes. Otro caso es la contaminación de los suelos que periódicamente es reutilizado para el plantío de culturas de diferentes especies vegetales. La utilización de tierras contaminadas para cultivo y pecuaria, por ejemplo, puede causar serios problemas de salud, pues los contaminantes pueden ser absorbidos por las plantas y por los animales, entrando en la cadena alimentaria. La contaminación de áreas también puede tener impactos ecológicos. Metales, por ejemplo, además de sus posibles efectos sobre la salud humana, pueden causar impactos adversos a la comunidad microbiana y fungicida del suelo.

La basura es otro gran problema de las ciudades y grandes centros urbanos. En términos de salud pública, la disposición inadecuada de basura propicia la aparición de los llamados

vectores de enfermedades, representados por los animales que, entrando en contacto con la basura, pueden funcionar como vehículos de transmisión de una serie de agentes causadores de enfermedades al ser humano. Los principales vectores de peso sanitario son: los ratones, las cucarachas, las moscas y los mosquitos. Estos animales son atraídos por la basura debido a los alimentos que allí existen. Una vez en la basura, encuentran lugares adecuados para vivienda y acaban se proliferando rápidamente. Como ejemplo, se puede citar la mosca: cada una pone de 120 a 150 huevos por vez, completando un total de 500 a 600 huevos, en cuatro posturas durante su vida. Los huevos son colocados en sustancias orgánicas en descomposición, fácilmente encontradas en los vertederos. Estos insectos pueden abrigar en su cuerpo más de 100 especies diferentes de agentes causadores de enfermedades, tales como: bacterias, virus y protozoarios.

Otro aspecto relevante es el control de los roedores, pues además de representar riesgo sanitario, esos animales pueden causar perjuicios de orden económica, como dañar sacarías de alimentos, mobiliarios, instalaciones eléctricas y hidráulicas, construcciones civiles y otros. Esos animales estropean diez veces más del que consumen, llegando a devastar plantaciones, huertas y pomares. Los roedores son vectores de incontables enfermedades por medio de cuatro vías de transmisión: por la orina, por las heces, por mordedura o por las pulgas que viven en el cuerpo del ratón. Las enfermedades más conocidas transmitidas por el ratón son: leptospirose (orina), salmonelosis (heces), peste bubónica y tifo murino (pulga).

Los mosquitos, insectos que pican el ser humano y otros animales, transmiten los agentes etiológicos (causadores de enfermedades) por medio de la saliva. La dengue, la malaria y la filariasis son ejemplos de enfermedades transmitidas por mosquitos, los cuales se reproducen en agua estancada. Los depósitos de basura a cielo abierto son locales propicios para la proliferación de esos vectores, pues ahí se encuentran diversos recipientes que pueden almacenar agua, como botellas, latas, neumáticos usados y otros.

Un hábito común de las poblaciones es tirar basura en arroyos, pendientes, terrenos baldíos, riba de carreteras y fondos de valles. Esa práctica, además de contaminar el ambiente, puede causar serios problemas económicos, con la obstrucción de bocas de tormenta y la reducción del lecho de drenaje de los ríos, provocando anegamientos por ocasión de las lluvias. El desmoronamiento de pendientes es común cuando la acumulación de la basura las hacen inestables. Además de las actividades humanas cotidianas, las actividades productivas son grandes generadoras de residuos sólidos. Se destacan los residuos peligrosos, aquellos que presentan riesgos sanitarios y ambientales debido a sus componentes tóxicos, inflamables, corrosivos, radiactivos, entre otros. Los establecimientos de salud producen los denominados residuos de servicios de salud, muy importantes en términos de salud pública porque pueden contener microorganismos capaces de transmitir enfermedades.

La cuestión de los residuos peligrosos, de riesgo superior a los domicilios, tampoco está equilibrada por la sociedad. Estos residuos pueden causar problemas debido a su manipulación, riesgos de transporte de cargas, ferroviario y marítimo, principalmente cuando son despejados en el ambiente, sin control.

La **geoquímica ambiental** es la técnica científica utilizada para equilibrar los efectos nocivos de los contaminantes que afectan el suelo, el aire, las aguas superficiales, del subsuelo y subterráneas, los vegetales, los animales y los seres humanos. La **geoquímica ambiental** estudia los elementos químicos contenidos en el medio ambiente, en el que se refiere al exceso y deficiencia de esos elementos.

La tabla abajo relaciona algunos elementos químicos que pueden estar presentes en el medio ambiente, con buena probabilidad de ser insertados en la cadena alimentar de organismos vivos.

ELEMENTO	CARENCIA	EXCESO	FUENTE
Hierro	Anemia; pre-disposición a la infecciones, apatía y fatiga	Agente Cancerígenos	Frutos del mar, yema del huevo
Cobre	Anemia, anormalidades esqueléticas, lesiones cardíacas	Enfermedad de Wilson; degeneración del hígado, riñones y hígado.	Crustáceos, Hígado y Castañas
Cobalto	Deficiencia en la síntesis de	Ataque cardíaco y policitemia	Vegetales de Hojas Verdes
Níquel	Dermatitis	Enfermedades del tracto respiratorio, agente cancerígeno	Vegetales de Hojas Verdes
Manganeso	Deficiencia en vitamina K; defectos en las funciones reproductivas	Demencia por Manganeso (por polvo de manganeso)	Nueces, cereales integraís, raíces, tés
Zinc	Acrodermitis, diarrea, infecciones secundarias, enanismo, inmadurez sexual	Problemas en el crecimiento e inanición	Ostra, músculos y nueces
Cadmio	-	Enfermedades pulmonares, anemia e inhibe la absorción de calcio	Enlatados y Riñones
Cromo	Problemas del Crecimiento, disturbios metabólicos	Dermatitis y Agente Cancerígenos	Levadura de Cerveza, Pimienta Negra, e Hígado
Flúor	Caries Dentales	Fluorosis, Osteoporosis	Harina de pez, aguas profundas
Plomo	-	Problemas neurológicos, anemia,	Aire Contaminado

		disfunción renal	
Aluminio	-	Desmineralización esquelética y Mal de Alzheimer	Utensilios de aluminio, antiácidas
Bario	-	Problemas Pulmonares	Sales de Bario
Estaño	-	-	Alimentos Enlatados
Calcio	Osteomalacia, raquitismo	-	Leche, carne, peces y huevos
Magnesio	Dolencias Cardiovasculares	Cálculos Renales	Nueces, Frutos de Mar, Vegetales
Potasio	Causa deficiencia en la regulación de la concentración del plasma	-	Tejidos Animales y Vegetales
Sodio	No balanceamiento hídrico	Hipertensión arterial, diabetes, problemas renales y cardíacos	Sal de Cocina

Otro importante elemento químico de alta contaminación es el mercurio. Las principales explotaciones de oro en Brasil han causado alta contaminación de nuestros grandes ríos, de la Amazonia al Río Grande del Sur, sin que nada se haga para contener ese mal, sin vuelta o posibilidad de recuperar las aguas contaminadas. El problema comenzó a ser valorado cuando hubo muertes de personas en la bahía de Minamata, en Japón, afectadas en el sistema nervioso al alimentarse de peces contaminados con mercurio. Algunos trabajos de geoquímica ambiental demuestran la situación grave en que vivimos: "Evaluación de riesgo potencial a la salud humana por exposición al mercurio en áreas de minas, región del río Tapajós, Est. del Pará, Brasil" (Castilhos et al., 1997); "Contaminación por mercurio antrópico en sedimentos de fondo de la cabecera de la cuenca del Río Dulce, MG" (Eleutério et al., 1997); "Diagnóstico preliminar de impactos ambientales en la cuenca hidrográfica del río Itapicuru, BA" (Queiroz et al., 1997) ; "Estudio preliminar sobre los niveles de mercurio en sedimentos de la cuenca del río Rojo, en el transcurso de la explotación de oro Mina Labra, región de Crixás, GO" (Cerqueira et al., 1997); "Geoquímica de mercurio en sedimentos de la bahía de Sepetiba, RJ" (Martins et al., 1997); Mercurio en sedimentos fluviales de la cuenca del río Camaquã, RS" (Pestana et al., 1997). Esos trabajos ejemplifican la gravedad del problema en Brasil, fueron publicados en el VI Congreso Brasileño de Geoquímica - SBG - Salvador, BA - Vol. I, 1997. Centenares de otros trabajos muestran la contaminación de otros elementos como cobre, plomo, cromo, zinc y otros altamente contaminantes.

La geobiología comprende todos los estudios del medio ambiente que afectan los seres vivos. Los estudios son innumerables y el objetivo principal de la presente exposición es la

posibilidad de la utilización de la radiestesia en la detección de esas anomalías nocivas ocasionadas por la naturaleza y por el ser humano. Algunos estudios en el área de campos eléctricos, magnéticos, agua subterránea, radioactividad no-ionizante e ionizante ya están siendo cuestionados y captados por la radiestesia técnica. Otros campos, como los citados, están abiertos a estudios experimentales. Ejemplo de estudio: se debe recolectar agua de un determinado local, ya conocidos sus elementos contaminantes y desarrollar estudios con la radiestesia, comparándolos con los estudios científicos realizados por la geoquímica ambiental. Un estudio no invalida el otro, pero se puede llegar a resultados satisfactorios con el uso de la técnica radiestésica y, en caso positivo, será de grande valía por el bajísimo costo y por la rapidez en obtenerse resultados. Esos estudios pueden ayudar los realizados por los científicos oficiales y también dar instrumentos de detección a la población, para que ella pueda defenderse y evitar contaminaciones por falta de conocimiento. El objetivo principal es hacer las personas capaces de aprender radiestesia y, por medios simples, identificar anomalías nocivas que afectan la salud humana, vegetal y animal.

Arquitectura, construcción civil y geobiología

El crecimiento desenfrenado de nuestras metrópolis llevó a una supervalorización de cada lugar no habitado. Los terrenos son carísimos y los sitios libres son encontrados, cada vez más, en lugares insalubres, en las proximidades de las llanuras de inundación de los ríos, muchas veces en las proximidades de red de alta tensión, y de torres de transmisión de microondas. Los habitantes más pobres se contentan en vivir próximos a los basureros y riachuelos no canalizados.

La situación de la ocupación humana sin criterios urbanísticos lleva a un caos las grandes ciudades. Hoy, millones de personas viven en condiciones insalubres contrayendo las más variadas enfermedades. Se gastan sumas inmensas de dinero con la salud pública y privada, en carácter más curativo del que preventivo. No se analiza, actualmente, si los problemas de salud están conectados, de alguna forma, con los locales de trabajo y vivienda, o los tipos de construcciones de los edificios habitacionales, de las industrias, de los comercios y construcciones en general. La preocupación principal actual en las construcciones es su funcionabilidad, su belleza, su costo, preocupaciones más que justas, pues el hombre moderno busca el confort para sus semejantes. Sin embargo, no se tiene noticia de que haya una preocupación con los lugares donde serán construidas las habitaciones.

No hay preocupación principalmente con la forma armónica de las construcciones, con la proximidad a los campos eléctricos y magnéticos emitidos por la domótica moderna, y locales con agua subterránea en movimiento, o sobre zonas de fallas y fracturas. No se analiza si la construcción está bajo efecto de radioactividad ionizante, debido a los tipos de roca y suelo, así como debido a la tectónica de desplazamiento, entre otras situaciones, donde hubo la quiebra del equilibrio biótico, generando una ruptura de fuerzas compensadas, que causan daños a la vida en el planeta Tierra.

Algo debe estar aconteciendo con nuestra sociedad moderna, se perdió el contacto con la naturaleza, con el universo, con la armonía del bien estar de los seres vivos. No se hace referencia a las energías invisibles, no perceptibles por los cinco sentidos como, por ejemplo, la exposición a los rayos X en consultorios de dentistas, algunos en edificios de apartamentos. Esos consultorios no son protegidos en su totalidad, hay contaminación a través de las paredes de cimientos para los vecinos que viven abajo, arriba y de los lados del consultorio. Hay aún mezcla de edificios residenciales con oficinas y consultorios, no habiendo una reglamentación adecuada y eficiente.

Algunos criterios fundamentales deben ser llevados en cuenta, a medida que se concientice de la existencia de energías microvibratórias nocivas. La radiestesia de ondas de forma o debido a las formas, descubrimiento por Chaumery-Bélizal y Jean de La Foye, principalmente, se hace la herramienta más poderosa en la detección de esas anomalías invisibles. Y sumamente importante el conocimiento y el estudio de las técnicas radiestésicas utilizadas por esos investigadores en la identificación y caracterización de las microvibraciones nocivas y benéficas emitidas por la Tierra, por el Cosmos y por la civilización humana. Sin esa herramienta, no es posible la identificación de esas energías, cuyos instrumentos modernos, desarrollados por la tecnología humana, no alcanzan, en la profundidad necesaria, a detectar el maleficio que esas ondas nocivas microvibratórias pueden causar a los seres vivos, principalmente a los vegetales, animales vertebrados y seres humanos. Los instrumentos ultra-sensibles existentes no son accesibles para el común de la gente, por el alto costo y los estudios necesarios para su utilización.

Ese mundo invisible actúa permanentemente, sin importar si el ser humano tenga o no conciencia de su existencia.

Factores que deben ser tenidos en cuenta en la adquisición de un terreno, en la construcción de una habitación y del medio ambiente que compone la biosfera:

- **El lugar de la vivienda** (lugar saludable, sin la presencia de origen terrestre - de zonas tectónicas relacionadas a fallos, fracturas, tipos de suelos y rocas emisoras de radioactividad ionizante, agua subterránea en el subsuelo; origen aéreo - proximidades la redes de alta tensión, antenas de microondas, centráis de distribución eléctrica, etc);
- **La arquitectura** (la forma del inmueble, de los techados, de la disposición espacial, etc);
- **la construcción civil** (instalación eléctrica, hidráulica, tipos de material, tintas, calefacción, circulación del aire, disposición del inmóvil en relación al norte magnético, posición de los dormitorios en relación a los baños, etc).

En esta parte, daremos énfasis mayor a la arquitectura en el que se refiere a la forma de la construcción, analizando las insalubridades causadas por construcciones incompatibles con la armonía de la naturaleza, del cosmos, de los seres vivos en general y principalmente con el ser humano. Los aspectos relacionados con el subsuelo, con el medio ambiente y el cosmos ya fueron motivo de estudio en capítulos anteriores.

Cabe resaltar que el presente análisis no tiene la finalidad de juzgar los estilos arquitectónicos, las formas creativas desarrolladas por los arquitectos cuánto a la practicidad, belleza, confort y otros ítems necesarios. El capítulo en cuestión tiene la finalidad principal de investigar las anomalías nocivas emitidas por energías debido a las formas, desarmonías, que causan daños a los seres vivos. Esas anomalías pueden ser emitidas por los detalles en la construcción, como las quinas de las paredes, tipos de tejados, disposición de los varios bloques del edificio, finalmente una preocupación con la geometría arquitectónica.

Geometría arquitectónica:

No queremos volver el tiempo, pero nos gustaría destacar la infinita armonía cósmica de las construcciones antiguas: las babilónicas, faraónicas, las grandes iglesias de Europa medieval; del Oriente Medio — las mezquitas, de India — el Taj Mahal: de Américas — la civilización de los

Mayas, Aztecas y, muchas otras incontables creaciones del mundo antiguo —, pues, sin la observación atenta de esas construcciones, no tendremos parámetros para comparación. La modernidad, resultado del espíritu creativo del ser humano, impuso nuevos paradigmas para la arquitectura con fuertes compromisos con la practicidad, la economía, la rapidez en las construcciones en razón del crecimiento galopante de las poblaciones, coste de la mano de obra y otra infinidad de motivos.

Como dice Jean de La Foye, en su libro *Ondas de Vida, Ondas de Muerte*, sobre arquitectura y ondas de forma: "*Un monumento, un edificio e incluso una pequeña edificación deben no sólo ser bellos, pero integrarse en los ritmos naturales como hace un árbol en medio de la floresta. Equivale decir que la imaginación del arquitecto debe adaptarse a ciertas leyes. De otra manera, él se arriesga a hacer salir del suelo de los inmuebles ondas nocivas a la salud de las personas que los habitan o al ambiente... La planos de un arquitecto es a buen seguro más importante para la salud, para la prevención del cáncer y de otras enfermedades, del que las sumas astronómicas consagradas a la investigación médica y a la cura de los enfermos, sin que eso sea añadido al precio de la financiación de un inmuebles.. Y no se trata simplemente de una simple creación intelectual de un artista, aún obedeciendo a la solidez, al equilibrio estético y al conforto aparente. Ella es, aún, subordinación a una orden. Esa orden, que queremos clara y luminosa — que los constructores de la Edad Media parecen haber poseído durante ese ápice fugitivo de nuestra civilización — se diluye rápidamente en recetas especializadas, para desaparecer en la era del concreto armado y de la alta tecnología.*

¿Será posible reencontrar esa orden?

El abordaje del problema es facilitado por las ondas de forma y campos de forma. Pues, en el fondo, el criterio será la integración al Campo de Forma y con lo que de él transcurre: la armonía con las formas naturales y el efecto benéfico sobre los seres vivos".

Algunos ejemplos célebres de errores graves, citados por Jean de La Foye, ilustran sus declaraciones:

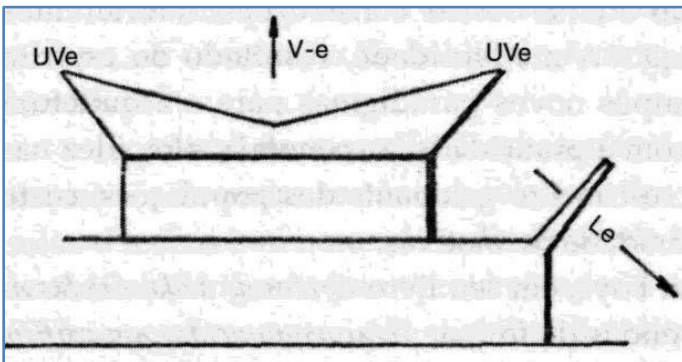

Caso 1. En una ciudad a oeste de Francia fue edificado un inmueble de gran porte, con diez pisos. La forma piramidal del conjunto es coronada por un techo cuya inclinación es invertida (la parte más baja está en el medio) y cuya emisión de ondas de forma es multiplicada por especies de agujas inclinadas en cada piso. Esa inversión provoca una poderosa V-Eléctrica en la vertical...

Caso 2. En un barrio enteramente nuevo de la región parisense, se construyó un ayuntamiento cuyas plantas se extienden de abajo hacia arriba,, como una

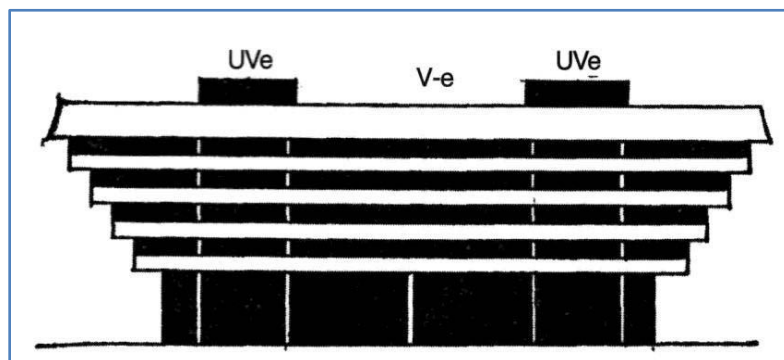

pirámide invertida. La justificación de eso era razonable: en cada piso, traspasando en anchura el piso de bajo, se permitiría que el sol entrara, en el invierno, aún estando bajo en el cielo, y suministraría sombra en el verano cuando el sol está alto. El problema es que las formas que reposan sobre el suelo y son mayores encima del que debajo crean llamamiento extremadamente poderoso de V- Eléctrico, ayudado por la captación binaria de UV Eléctrico sobre la terraza superior. Esa V-Eléctrica es acompañado de una impresionante serie de inversiones, incluyéndose ahí el Rojo y el Violeta de Ecuador Chaumery-De Bélizal. Y los comentarios de J. G. Bardet, en su libro *Mystique et Magies*, sobre el mismo edificio, citado por de La Foye "... *el interior engendra claustrofobia, tensión, fatiga nerviosa. En menos de un año, las depresiones nerviosas se multiplicaron y — cuánto al propio alcalde, instalado en el piso superior del inmueble — él se declaró sin deseos de trabajar... por sentir vértigos*"

Caso 3. Ya hace algún tiempo, esparcido al acaso en las calles y barrios nuevos, se observa un padrón que diferencia las fachadas de las casas individuales. En vez de continuar la fachada en albañilería hasta lo cima del techo sin solución de continuidad, el espacio vertical comprendido entre el vértice y la base del triángulo es constituido de un maderamiento cubierto de pizarra: un triángulo que se destaca sobreponiéndolo un rectángulo. Esa diferencia es generadora de V-Eléctrica en el interior de la casa, y añade su nocividad a la de los armazones del concreto armado. Se verifica que construcciones con tejado invertido son generadoras de anomalías nocivas y tejados formando un triángulo (un prisma) aislado sobre un rectángulo (un paralelepípedo) también genera anomalías nocivas. Se deduce que hay infinitas situaciones anómalas y la misma cantidad de situaciones benéficas. Se sugiere

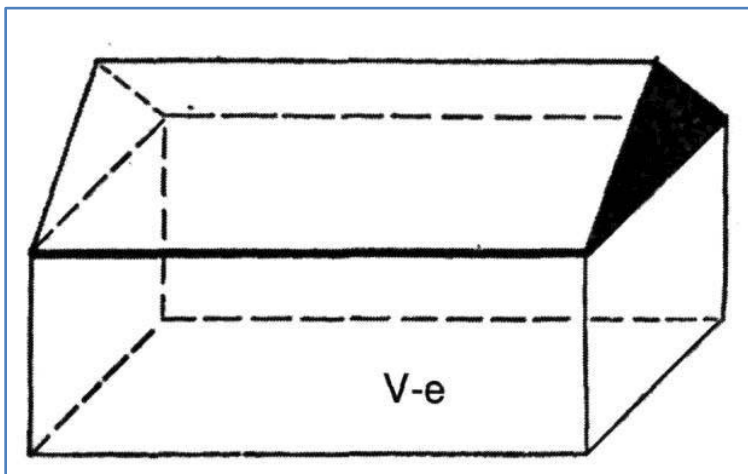

a los arquitectos que al crear un proyecto arquitectónico construyan una maqueta y por la utilización de instrumentos radiestésicos, como el péndulo universal de Chaumery-Bélizal, del Escargot-Selector o Disco Ecuatorial de Jean de La Foye, identifiquen las anomalías nocivas, antes de iniciar la construcción propiamente dicha (mayores detalles de la utilización de esos instrumentos serán explanados en el libro *Los gráficos en radiestesia*). Otra sugerencia es el estudio de casos: recorrer las construcciones ya existentes y medir esos locales y aprender a identificar las anomalías nocivas.

Se observa que existe una fórmula predeterminada para construirse adecuadamente; objetos espaciales son diferentes, no encontrándose, por ejemplo, dos edificios iguales. Aún siendo construidos con la misma arquitectura, se verifica que presentan anomalías distinguidas, pues la influencia del lugar donde fue instalada la construcción es diferente, uno en relación al otro; se debe observar cada uno de modo independiente. En el mundo espacial, tridimensional, no hay repetición de las anomalías, o sea, en el estudio del mundo espacial no hay experiencia adquirida teóricamente, es necesario el estudio directo en los locales y cada caso es un caso, debe ser tratado como único.

La verdadera solución es aplicar los conceptos de la geometría de proporciones cósmicas, conocida como geometría sagrada, atribuidos a la antiguas iglesias (p.ej.: Catedral de Chartres, Francia) sean construidas de esa forma, llevando en cuenta la armonía de la naturaleza. Las construcciones deben ser armónicas como los seres vivos; no se puede concebir uno proyecto sin que haya una interacción entre todas las partes, no se puede cambiar el estilo de una ventana después del proyecto listo, se tiene, en este caso, que cambiar el proyecto entero; el mismo acontece con un ser vivo, no se puede colocar un hígado de un mono en un ser humano y viceversa. En proyectos armoniosos no se crean adaptaciones de última hora, basadas solamente en la practicidad. Como hoy día es común, por el ordenador, se puede estirar o acortar un árbol al bel-placer, sin preocuparse que se alterara totalmente la estructura original del árbol, causando una desarmonía a nuestros "ojos" de la percepción, aunque nuestros cinco sentidos no se aperciban de eso. Nuestra percepción tiene extremo rigor en la observación del invisible, no aceptando cualquier alteración de la forma armoniosa original.

Feng shui

Los antiguos chinos ya conocían la red energética de la Tierra por medio del Feng Shui, técnica que exige conocimientos de radiestesia, astrología y geobiología y es erróneamente llamada en el Occidente de Geomancia. Los puntos geopatogénicos y las líneas de la red H fueron denominados por los antiguos sabios chinos respectivamente, de "puertas de salida del dragón" y "venas del dragón". Los chinos, tienen una visión mucho más holística que nuestra occidental del fenómeno geobiológico y cómo administrarlo. Ellos denominan toda la energía de Chi. Existe entonces bueno y malo Chi. Para alejar el malo Chi se colocan campanas del viento a la vuelta de la casa y en el frente de ventanas y puertas; faroles encendidos durante la noche en la parte externa; en la entrada, justo delante de la puerta, un dragón fuertemente coloreado es el encargado de alejar las malas energías. Espejos deben ser colocados en la pared de frente de la puerta de los cuartos. La cama en el cuarto de dormir nunca debe quedar de frente para la puerta; de preferencia en la pared lateral, oculta. El lado Norte de la casa es reservado para el cuarto del trabajo — la oficina. Según el Feng Shui, el Norte es la dirección que conduce los negocios. El Este de la casa será reservado para el cuarto de la TELE. El Este es la dirección de la vida harmoniosa en familia.

Antes de construir la casa, se verificaba las características Yin y Yang del terreno. Si la casa lista afectara considerablemente esa topología, correcciones eran efectuadas, como levantar o bajar los muros adyacente, plantar bambús en la parte trasera de la casa, el curso de agua era desviado a fin de quedar más sinuoso, etc.

Infelizmente la revolución cultural promovida por Mao Tse Tung aniquilo las tradiciones chinas y, hoy día, es más fácil encontrar un Lopan (la brújula del Feng Shui) a la venta en Taiwan que en China y tal vez sólo en algunos lugares del interior subsista la figura del sabio en Feng Shui levantando las venas del dragón de Balontre a puño.

Las Redes Hartmann.

La energía telúrica es generada en el centro de la Tierra y emitida perpendicularmente en la superficie. Diversos radiestesistas investigaron de qué forma esta energía escapa de la corteza terrestre y constataron que ella forma una verdadera malla con paredes verticales y perpendiculares entre sí. El Dr. Ernst Hartmann, médico y radiestesista alemán, fue quién más profundamente estudió el asunto, entre 1951 y 1961, de ahí la principal malla energética de la Tierra ser conocida hoy como red de Hartmann. Esta red es rectangular y mide cerca de dos

metros en el sentido Norte— Sur y 2,5 metros en el sentido Este—Oeste. Las paredes de esta red tienen una media de 21 cm de espesura y pueden llegar hasta 80 cm durante la luna llena. Además de los efectos lunares, las bandas verticales de la red de Hartmann sufren las influencias de los movimientos sísmicos y de las pruebas nucleares. Investigaciones recientes parecen probar que la red H sólo existe hasta 2.000 metros de altitud. Por otro lado, a partir de esta altitud, una otra red parece existir en placas positivas y negativas. ES interesante comentar que los satélites rusos comprobaron, por fotografías infrarrojas, la existencia de una inmensa malla icosaédrica envolviendo la Tierra.

Simplemente a título de información, hablaremos de otras mallas. La malla del Dr. Peyré. Su estudio fue efectuado en el periodo de la última guerra, consta de una malla cuadrilátera orientada Norte—Sur, formando aproximadamente un cuadrado con siete a ocho metros de lado. Sus franjas tienen una anchura de 20 a 30 cm y poseen armónicas, estas armónicas parecen ser la hoy conocida red Hartmann.

El Dr. Curry, de Alemania Federal, hizo su descubrimiento más o menos en la misma época que el Dr. Hartmann. Esta red es más una vez un cuadrilátero, cuyas bandas tienen más o 40 menos cm de espesura. Su orientación es en diagonal en relación al eje Norte—Sur, con inclinación aproximadamente de 45°. Las paredes de esa malla presentan distancias variables periódicas midiendo de 4 a 16 metros, a veces más, a veces menos. Su inclinación también es variable. Actualmente es denominada malla diagonal y la red Hartmann, malla global.

El físico Lucien Romani esbozó, en su teoría general, la naturaleza de las leyes matemáticas relativas a la distribución de las mallas geomagnéticas y efectuó cierto número de verificaciones experimentales. Como resultado, según él, la malla real corresponde a franjas de 1,10 m a 1,5 m de distancia. Queda aquí el registro.

Los cruzamientos de la red H (red de Hartmann), cuando emisores de algún tipo de energía nociva, son llamados de "puntos geopatogénicos", pues emiten rayos gama y V-γ. Estos puntos pueden aún emitir V+ e, Rojo+e, rayos alfa y rayos beta. Cuando una persona queda sobre esos puntos por mucho tiempo (durmiendo, trabajando, estudiando o en ocio), ella podrá desarrollar incontables enfermedades, principalmente cáncer. Claro está que no todos los puntos de cruzamiento de la malla de Hartmann son geopatogénicos. Si así fuera, el suelo terrestre sería una inmensa trampa natural, que conduciría irremediabilmente todos los seres vivos a un fin triste. "Casas que Matan", y algunas otras publicaciones lanzadas en su pegamento, crearon entre los "crédulos-temerosos-esotéricos" la fobia de la energía nociva telúrica. Vienen, desde entonces, los últimos años proliferando en las residencias los más diversos reequilibradores ambientales, destinados a substraer de sus habitantes de las energías nocivas. Vamos a colocar los puntos sobre las íes.

Esto puesto, vamos a esclarecer; sin la más pequeña duda, hay la posibilidad de que los lugares por nosotros habitados puedan ejercer una influencia nefasta sobre nuestro equilibrio biológico, teniendo como consecuencia "a la larga" la manifestación de algún tipo de patología.

El temor por el desconocido, aliado a la moda esotérica hace algún tiempo en boga, ha conducido los temerosos a llamar el concurso de algún "especialista", normalmente un práctico en radiestesia para hacer una evaluación en el local de trabajo y más comúnmente en las residencias. Ha sido con una correcta melancolía que tenemos presenciado siempre la misma situación:

siempre el radiestesista encuentra uno o varios puntos de desequilibrio sobre la cama, cualquiera que sea el tamaño de la residencia. Va a ser así, allá, y en China!!

Cierta vez fui llamado para hacer un análisis en una residencia en un barrio "clase A" de San Paulo, la queja del habitante era: no tenía un sueño reparador desde hacia algún tiempo, dormía por cortos periodos y de mañana despertaba con la sensación "que había sido atropellado", paralelamente la vida profesional había entrado en franca decadencia,

Antes de mí, ya habían pasado por la casa varios radiestesistas; invariablemente todos habían hallado problemas en el cuarto de dormir y más exactamente sobre la cama. El área total de la casa es de 700 o 800 metros cuadrados, la mayoría de las habitaciones fueron decoradas con muebles pesados y cuadros oscuros y pesadas cortinas, presentaba alguna contaminación aérea proveniente de la decoración y del ambiente pesimista de los habitantes, aun así nada de grave. La cocina tenía también un poco de polución aérea provocada por los electrodomésticos, más exactamente por la heladera y freezer, aun así tolerable, cosa fácilmente constatable por el buen humor de las dos empleadas presentes en el local. Por fin, llegamos al cuarto de dormir. Para mi sorpresa ningún desequilibrio de orden telúrica se hacía presente. En el clóset, que hacía a veces de pasillo para el baño, tenía un índice de verde negativo mayor que el normal, a consecuencia de ser un cuarto cerrado, nada que una buena ventilación no pudiera eliminar. De vuelta al dormitorio. En el momento en que fui soltar la brújula sobre la cama, verifiqué con sorpresa un giro total de la aguja de la misma. Cosa bien normal de hecho cuando se tiene un colchón magnético, el tremendo causador de los problemas de sueño. Todos los radiestesistas mis antecesores habían detectado un tipo de perturbación sobre la cama, todos habían evaluado apenas la energía presente, primero por no usar el material adecuado a la investigación, segundo por una evaluación incorrecta basada en conceptos erróneos. Por total desconocimiento de las llamadas energías nocivas, la expresión telúrica (tellus = tierra) se volvió sinónimo de lugar ruin, de energía nefasta. El suelo terrestre como un todo, es un lugar equilibrado, saludable y bueno para vivir. Eventualmente, por los motivos ya expuestos, pueden ocurrir disturbios que harán emerger alguna onda nociva. Podemos constatar eso caminando o volando sobre plantaciones simétricas cómo, por ejemplo, naranjas, el mismo en condominios cerrados construidos dentro de lugares de mata y divididos con cercas vivas. Vamos a encontrar aquí y allí una cerca más amarilla y cuyos gajos retorcidos parecen querer huir del local donde están las raíces. En un artículo publicado en 1975 en la revista francesa Radiesthésie Magazine", intitulado Las Ondas Llamadas "Nocivas" Tienen las Veces una Calidad Terapéutica, el autor Michel Grenier defiende la tesis del título, afirmando que una persona debilitada por algún tipo de enfermedad seguramente será afectada por algún tipo de "onda nociva", sin embargo, en un individuo en buen estado físico, su facultad de adaptación por la mitad jugará favorablemente y, por un fenómeno de autodefensa, el organismo reaccionará contra esta forma de agresión y él se hará más fuerte.

Las líneas de la red H, en los dos sentidos, son en la mayoría de las veces alternadamente de carga positiva y de carga negativa. Así siendo, los puntos geopatogénicos podrán ser de tres tipos: positivos (+ con +), negativos (- con -) y bipolares (+ con -). La exposición a esos puntos genera el llamado "stress geopático", que debilita el organismo y favorece los procesos patológicos. Los efectos fisiológicos del stress geopático incluyen, entre otros, los siguientes:

- a) Cambios de polaridad de la membrana celular, generando ionizaciones anómalas;
- b) alteración de la resonancia protónica de las moléculas proteicas;

- c) anomalías de las conexiones de hidrogeno;
- d) anomalías de la regulación basal del tejido mesenquimal;
- e) desequilibrios hormonales;
- f) desvío de los valores del pH;
- g) fomento de anomalías vegetativas;
- h) alteración de la oscilación de la columna vertebral.

Dependiendo de la polaridad del punto geopatogénico, las manifestaciones del stress geopático serán diferentes. Veamos algunas de esas manifestaciones.

1. Stress Negativo (Yin)

En este caso, el campo negativo extrae energía del organismo, generando desordenes hipoenergéticas y el predisponiendo a los procesos degenerativos y malignos. Como ejemplo tenemos fatiga crónica, artritis, hipotensión arterial, esclerodermia, esclerose múltiple, cáncer. ES frecuente la inversión del spin de las moléculas proteicas.

2. Stress Positivo (Yang)

En este caso, el campo positivo lleva a un exceso de energía, generando desordenes hiperenergéticas tales como hipertensión arterial, jaqueca, derrame, infarto del miocardio, psicosis. Hay, aún, la predisposición al alcoholismo y, en los niños, a los ataques epileptiformes.

3. Stress Mixto (Yin-Yang)

En este caso, las manifestaciones patológicas son mixtas debido al carácter bipolar del punto geopatogénico. Las alteraciones más frecuentes serán aquellas relacionadas a la polaridad predominante.

No toda personas expuestas a esos puntos nocivos de la red H presentaran enfermedades. Los factores condicionantes de la geopatogenicidad son, entre otros, los siguientes:

- a) grado de resistencia biológica;
- b) grado de resistencia psicológica;
- c) género de vida (alimentación incorrecta, uso de tabaco, alcohol y / o drogas, intoxicación medicamentosa);
- d) polución electromagnética ambiental;
- e) ondas de forma nocivas ambientales;
- f) factores potencializadores de los puntos geopatogénicos: vetas de agua, cruzamiento de ríos subterráneos, fisuras geológicas, cavidades subterráneas (cavernas, galerías, tuberías, pozos, etc.), vetas metalíferas, ruptura en la composición del subsuelo (p. y.: arena con argila formando un fallo seco), coincidencia con un cruzamiento de la red de Curry, existencia de material radioactivo (inclusive gas radonio).

¿Será que las energías telúricas emergen únicamente por causas naturales? Claro que no! El ser humano, cubriendo cada pedazo de terreno vago con los más variados tipos de construcciones, ha contribuido bien para eso. Tomemos un terreno vago, aislado, vamos a abrir un primer agujero, grande, bien grande (la piscina de los niños), como el terreno es en ligero declive, hagamos un segundo agujero (sala de juegos, baños de la piscina, etc.). Algunas estacas bien afianzadas en la tierra, una reja de hierro cubriendo toda el área de la construcción y, encima cemento, bastante cemento. Acabamos de crear las fundaciones de una casa y, por una acupuntura a la inversa, un desequilibrio en el local. Nuestros cimientos profundamente clavados en el suelo harán emerger energías provenientes de la vibración telúrica. El resto usted ya sabe.

Ya hablamos bastante sobre los problemas. En este punto, el lector debe estar preguntándose lo que hacer para mejorar su calidad de vida o prevenirse en el caso de iniciar una construcción. La mayoría de las publicaciones versando sobre el asunto geobiología se refiere a la radiestesia como forma de detección, pero no da la más pequeña indicación de cómo hacerlo. Un ejemplo claro es el último libro del conceptuado Mariano Bueno, en que el mayor enfoque es para los aparatos electrónicos. El boletín del GEA número 20, en un artículo de la autoría de Raúl de la Rosa, comienza así: "La radiestesia ha sido, hasta a la fecha, la grande olvidada entre los temas aparecidos dentro de nuestro boletín." El libro de nuestra autoría, Los Gráficos en Radiestesia, tiene un cuaderno especial de gráficos para la práctica de la geobiología. Creemos así estemos contribuyendo para la inserción de la radiestesia como instrumento efectivo dentro de la geobiología.

La geobiología en los proyectos:

Esta es a buen seguro la situación ideal para la aplicación de los principios de la geobiología, vaya a ver el terreno, observe la vegetación local y la topología. Una vez el terreno limpio y aplanadas las desigualdades, haga un levantamiento de la malla de Hartmann, anote los resultados sobre la plano del lugar, si necesario cuadricule la misma en 2x2 cm y mida el índice biométrico de cada cruzamiento.

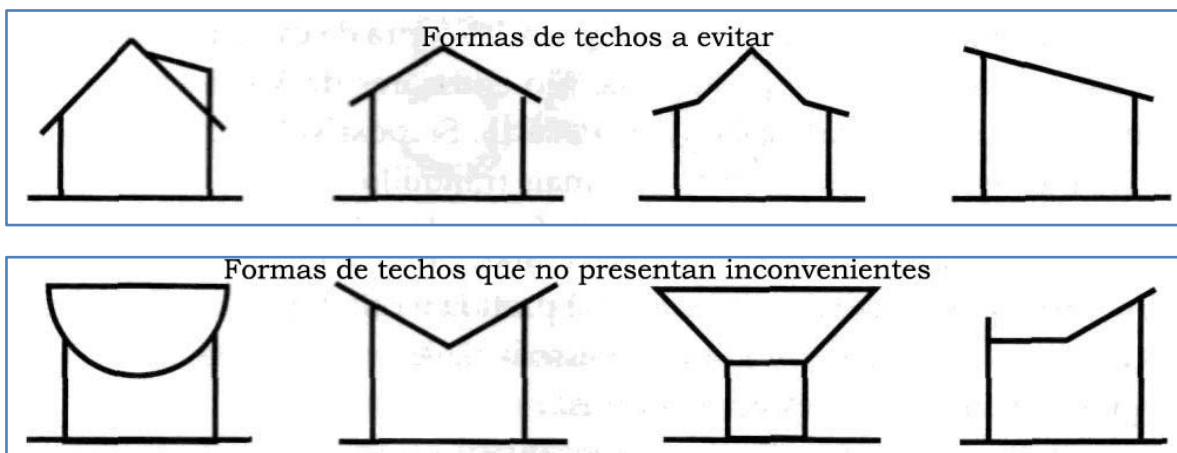

Al proyectar un edificio, intente colocar todas las tuberías en la parte externa, en un pasillo lateral por ejemplo. La Instalación eléctrica es un problema de difícil solución, una posibilidad es el cruzamiento de los hilos dentro de la misma sala (campos eléctricos opuestos se anulan). El medidor y los disyuntores deberán ser instalados obligatoriamente en un área neutra de la malla geomagnética. La instalación de 220 volts será insertada dentro de la casa sólo en los puntos de utilización, con cable blindado conectado a tierra. Use cable a tierra de calibre mayor en

toda la toma, heladera, cocinas eléctricas, ducha, microondas, ordenador, etc, siempre aterrizados.

No haga el dormitorio sobre el área del garaje, la importante masa metálica del coche deforma el campo vibratorio.

Evite la instalación de la antena de TELE y otras en la vertical del dormitorio o de la oficina.

En el proyecto, favorezca el factor iluminación natural de acuerdo con las épocas del año.

La mejor combinación de materiales para tejados, viendo la absorción de altas frecuencias electromagnéticas, aislamiento térmico, etc. es: estructura de madera, revestida de película de aluminio sobre el cual son finalmente colocadas tejas de barro.

Dé preferencia los tapizados de hebras naturales, las sintéticas promueven un aumento de electricidad estática.

No es aconsejable el uso de aparatos electrónicos dentro del cuarto de dormir, en especial TVs y radios relojes. Un simple reloj con mostrador de cristal líquido, cuando se encuentra sobre un cruzamiento geomagnético nocivo, se hace un potente emisor.

Conjuntos de dormitorio, en que la cabecera de la cama queda insertada en el espacio del armario que la rodea, son emisores de V-y en el vacío del armario o sea sobre la cabeza del usuario. Si posible, alinee la cama sobre el eje norte—sur, el sueño será más tranquilo.

Por razones lógicas y estéticas el horno de microondas tiene un lugar garantizado en las cocinas modernas, debería ser desplazado para el área de servicio, u otra menos frecuentada y más ventilada. Abra la puerta del horno, coloque dentro los alimentos, y aléjese de él. Como ya dije algunas veces en este libro, algunas personas son extremadamente resistentes a cualquier tipo de agresión, ya otras...

Evite muebles metálicos, cuando situados en áreas de desequilibrio pueden actuar como antenas, aumentando los fenómenos nocivos ambientales.

La barra metálica para aterramiento sólo debe ser introducida en área neutra de la malla geomagnética.

Correcciones y Neutralización:

El mejor campo de trabajo es en las residencias edificadas con espacio en la parte de atrás, ahí siempre es posible aplicar alguna solución o conjunto de medidas. Un trabajo de corrección ambiental por la geobiología es lento en el análisis y demanda también algunas veces nuevas intervenciones para sanar por completo el problema.

En apartamentos, las correcciones, en la mayoría de las veces, se limitan a arreglos internos (buen campo para aplicación del Feng Shui), si el disturbio sea de origen telúrica, no hay muy lo que hacer, no es posible promover alteraciones estructurales en el edificio. Busque informarse sobre la salud y el emocional de los vecinos de arriba y de abajo en el mismo alineamiento de su apartamento. En el caso de encontrar problemas, cambie de apartamento! Será la solución menos dolorosa y también la más barata.

Gracias a un descubrimiento del ingeniero francés Louis Turenne, publicada en 1959, es posible disminuir o hasta eliminar los efectos nocivos de la corriente eléctrica, de los motores eléctricos y otros dispositivos, con la utilización de los números 545, con el último 5 dibujado invertido.

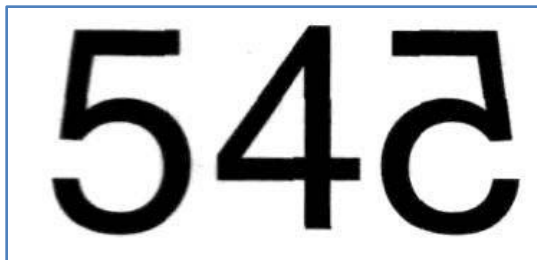

El método es semejante al de Busby. En un pedazo de papel de 15 x 15 cm, diseñe tres círculos y en su interior el número 545, sobre este gráfico asiente un pequeño vaso de barro (vacío) de por lo menos 5 cm de diámetro, boca abajo. Valore el vaso según el método Busby.

Coloque el conjunto sobre los dispositivos a neutralizar. Use uno sobre el medidor de la luz en la entrada de la residencia.

Computadoras:

Los últimos años, la evolución tecnológica influyó positivamente para que los ordenadores emitieran radiaciones cada vez menos, podemos decir que las vibraciones electromagnéticas producidas por la CPU y el blindaje resultante de la caja metálica son "tolerables". Con respecto al monitor... Escoja un "Low Radiation", trabaje a 60 cm de la tela, por periodos máximos de cuatro horas con intervalos de diez minutos cada hora.

Dos sistemas de neutralización a experimentar:

La esfera con 21 puntas.

Sobre una esfera de cualquier material inserte 21 puntas (clavos sin cabeza, palitos, etc.) de manera aleatoria. La cantidad de puntas tiene que ser exacta. Coloque sobre o cerca del monitor.

El Peine:

Coloque sobre la parte superior del monitor, a unos 10 cm del final del aparato, un peine de plástico de aquellos bien baratos, con los dientes volcados para arriba, es un eficiente dispersor de las ondas generadas en ese local, y barato. El Truco también vale para aparatos de TELES.

Monte una lista personal de posibles técnicas para corrección o reequilibrio, hágala en orden decreciente de la técnica más física para la técnica más sutil (mágica, esotérica). Las técnicas físicas son de mayor duración, estabilidad, facilidad de control, contrariamente las "mágicas" dependen fundamentalmente del psiquismo del operador y a él permanecen conectadas por un tiempo indefinido.

No introduzca gráficos radiestésicos en su residencia aleatoriamente, en la expectativa de promover el reequilibrio sin antes haber sido hecha un análisis lugar. A veces el hechizo se vuelca contra el hechicero. La introducción de un objeto emisor de ondas de forma en un ambiente equilibrado puede resultar en un desequilibrio.

El abuso de los medios de protección

Ya en 1961, los hermanos Servranx, en artículo publicado en el EXDOCIN de abril, comentaban el hecho de haber encontrado ambientes fuertemente desequilibrados por la multiplicidad de dispositivos protectores o reequilibradores.. De allá para hoy la cosa sólo empeoró, proporcional al número de "especialistas" en medio.

La mayoría de los instrumentos para reequilibrio se saturan, los lugares en que deberían ser colocados nunca son respetados, quienes va a querer un reequilibrador tipo escargot colocado en el suelo de la sala, frente a la puerta? Y ser obligado a desviarse toda la vez que uno tenga que pasar, más del que obvio que será intercambiado por dos inútiles gráficos auto-adhesivos, de 6 cm de diámetro, pegados en alguna pared a tres o cuatro metros de allí. Todo esto ministrado por un "especialista" que nunca oyó hablar de formología, de punto puntual de intervención, de derivación, escudo, resistividad, estática, espectro de ondas de forma, ionización, tasa de nocividad requerida, desagregación de partículas de pintura, etc.

El caso curioso del anillo Atlante:

Este pequeño anillo en gres de Asuán fue traído para Francia, alrededor de 1860, por el marqués de Agrian, abuelo de la esposa de André de Bélizal, uno de los más renombrados y brillantes radiestesistas franceses, genial creador de todos los conceptos hoy usados en radiestesia de ondas de forma.



Durante años, A. de Bélizal utilizó la entonces llamada forma Luxor para crear dispositivos de radiestesia de ondas de forma, con la finalidad de reequilibrar ambientes. Para eso reprodujo el dibujo del anillo en tres dimensiones, constató que como anillo, quiere decir en la forma redonda, este no se saturaba con las vibraciones presentes, pero, una vez aplanado perdía esta propiedad. Sólo más tarde en colaboración con P. A. Morei fueron adicionadas dos formas externas a los triángulos isósceles que permitieron la estabilización del dispositivo. Existe en Bélgica un compensador con la forma Luxor (Atlante) basado también en los conceptos de Jean de La Foye, conteniendo huecos y ranuras adicionales con la finalidad de hacer emerger el Shin de la forma.

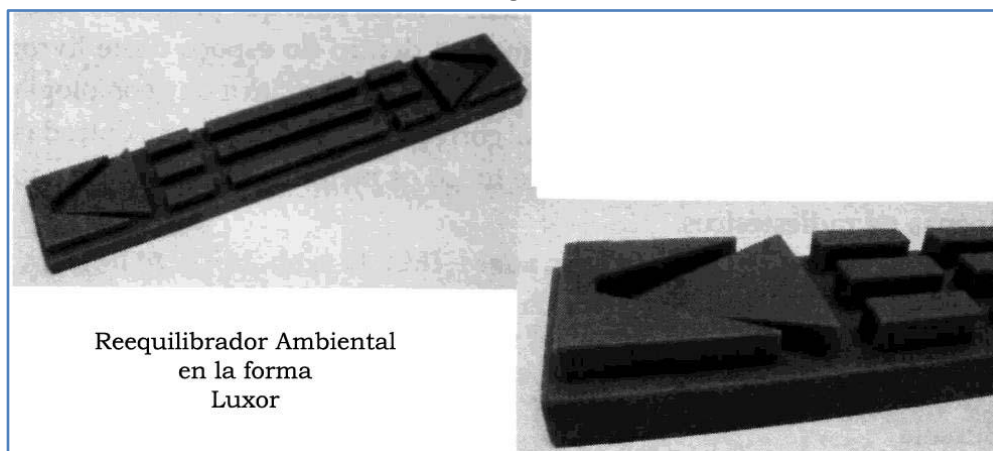

Algunos días después del lanzamiento del libro Casas que Matan, en el cual hace referencia a la serie de fatalidades que sucedieron a la violación de la tumba de Tutankâmon, Roger de Lafforest recibió una carta de A. de Bélizal en la cual él se decía conocedor del secreto de la inmunidad de Howard Carter en relación a la llamada "maldición del faraón". Según el mismo, el "milagro" estaba en un pequeño anillo egipcio. La foto del mismo pasó a formar parte de la segunda edición de Casas que Matan. Infelizmente la edición brasileña fue privada de la preciosa foto, por total desconocimiento del significado de la misma por el editor.

En un trabajo publicado posteriormente, Lafforest lamenta que \\\\"mercadores sin escrúpulos\\" no pudieron resistir a la tentación de hacer dinero fácil y reprodujeron el anillo sólo a partir de la observación de la foto publicada o de una aparición en la TELE francesa. Esas falsificaciones, en su mayoría, no pasan de bugigangas esotéricas sin la más pequeña aplicación en reequilibrio de ondas desarmónicas.

Infelizmente el caso brasileño es un poco más grave. Un padre cometió el pecado de la insensatez y tuvo la veleidad de crear "su anillo atlante", poco conocedor que es de la armonía de las formas y de los conceptos más técnicos de la radiestesia, creó más un badulaque esotérico, que los "conocedores" aconsejan a usar en un determinado dedo y mano conforme el fin en vista. Finalmente...

El anillo Luxor (Atlante) genera por medio de su forma una onda capaz de crear un escudo invisible contra ciertos tipos de "agresión" externa, con mayor o más pequeño éxito puede interactuar positivamente en casos de ambiente vibratorio nocivo. Como es obvio no se trata de una panacea.

El tema geobiología es por demás extenso para que podamos hacer una exposición exhaustiva sobre el mismo dentro del espacio de este libro; nos gustaría, sin embargo de reiterar nuestra visión de la práctica de la geobiología como el uso de la radiestesia y la eventual corrección de las anomalías encontradas cuando hay levantamiento utilizando todos los métodos disponibles y no sólo los radiestésicos.

Material mínimo para la práctica de la geobiología:

- Biómetro de Bovis
- Péndulos de polaridad
- Brújula
- Dual-rod
- Lobo-antena
- Péndulo ecuatorial
- Regla geobiología
- Conjunto de gráficos para Geobiologia
- Planos del lugar
- Instrumental para corrección.

Bibliografia

BIBLIOGRAFIA RELACIONADA COM LOS CAPÍTULOS DE RADIESTESIA HIDROMINERALY GEOBIOLOGIA

- ✓ ALMEIDA, F.F.M. de & HASUI, Y. 1984a. Pré-Cambriano do Brasil. São Paulo. Edgar Blücher Ltda, 378 p. ALMEIDA, F.F.M. de 1964b. Fundamentos geológicos do relevo paulista. São Paulo, Instituto Geográfico e Geológico, p.169-263. (IGG.Boletim,41).
- ✓ ALMEIDA, F.F.M. de et ai. 1981. Mapa geológico do Estado de São Paulo; escala 1:500 000. São Paulo, IPT/Pró-Minério, Secretaria de Industria e Comércio, Ciência e Tecnologia do Estado de São Paulo,v.1 (IPT. Monografia, 6. Publicação, 1184).
- ✓ BERTONI, J. & LOMBARDI NETO, F. 1990. Conservação do solo. Ed.Ícone. BISTRICHI, CA. *et al.* 1981. Mapa geológico do Estado de São Paulo,escala 1:500 000. São Paulo, IPT/Pró-Minério, Secretaria de Industria e Comércio, Ciência e Tecnologia do Estado de São Paulo,v.2 (IPT. Monografia, 6. Publicação, 1 184).
- ✓ BUENO, M. 1995. O grande livro da casa saudável. Ed. Roca. CARACTERIZAÇÃO DAINVALIDEZ SENIL ANTECIPADA PARA ELETRICITÁRIOS. 1998. Instituto de Estudos e Pesquisas dos
- ✓ Trabalhadores no Setor Energético/Sindicato dos Eletricitários de São Paulo/Confederação Geral dos Trabalhadores. Edição IEPE e Departamento de Comunicação do STIEESR CHRISTOFOLETTI, A. 1974.
- ✓ Geomorfologia . Ed. Edgard Blucher/Univ. São Paulo. DEER, W. A., HOWIE, R. A. & ZUSSMAN, J. 1981.
- ✓ Minerais constituintes das rochas - uma introdução. Fundação Calouste Gulbenkian. HOBBS, B.E.; MEANS, W.D. e WILLIAMS, RR 1976.
- ✓ An outline of Structural Geology. J.Wiley: 502 pp. LEINZ, V. Geologia Geral . Ed. Universidade de São Paulo. MASON, B.H. 1971.
- ✓ Princípios de Geoquímica. Ed. Polígono. PAROLA, A .H.; MARKEL, A . 1994.
- ✓ Electric and magnetic fields and Carcinogenesis. In: "Biologic Effects of Electric and Magnetic Fields" Vol. II (D.O . Carpenter and S. Ayrapetyan, eds.) pp. 177-197. PONÇANO, WL. *et al.* 1981.
- ✓ Mapa geomorfológico do Estado de São Paulo; escala 1:1 000 000. São Paulo, IPT v.1 (IPT Mono grafia, 5).
- ✓ RAMSAY, J.G. 1967 . Folding and Fracturing of Rocks. McGraw-Hill: 568 pp. RESID'99. 1999. Seminários sobre resíduos sólidos. ABGE -
- ✓ Associação Brasileira de Geologia de Engenharia. TENFORDE, T.S. 1992.
- ✓ Biological interactions and potential health effects of extremely-low-frequency magnetic fields from power lines and other common sources. Ann. Ver. Publ. Health, 13:173-196. TOLEDO,
- ✓ L.A.A. de (1995) A Geoquímica na Avaliação dos Riscos de Contaminação dos Recursos Hídricos do Município de Bebedouro, SP (Tese de Doutorado apresentada na UNESP/Campus de Rio Claro, SP, 1995). TURNER, F.J. & WEISS, L.E. 1963. Structural analysis of metamorphic tectonites. McGraw-Hill: 545 pp. VI CONGRESSO BRASILEIRO DE
- ✓ GEOQUÍMICA. 1997. 1. Geoquímica
- ✓ Ambiental., 2. Geoquímica Analítica, 3. Geoquímica dos Depósitos
- ✓ Minerais. SBG. Vol. I. Anais... Salvador/Bahia, 19 a 25/10/1997.
- ✓ 446 p.

BIBLIOGRAFIA

- 📖 BACLER, KÄTHE: Radiestesia e Saúde, Cultrix, São Paulo, 1989
- 📖 BARDET, JEAN-GASTON: Mystiques et Magies, La Pensée Universelle, Paris 1974
- 📖 BENNETT, J. G.: Radiations and Emanations, Coombe Springs Press, North Yorkshire, 1971
- 📖 BERSEZ, JACQUES et A. MASSON: Initiations aux Ondes de Forme: la Médecine d'Asklepios, Éditions Jacques Bersez, Villeneuve-sur-Bellot, 1978
- 📖 BIRD, CHRISTOPHER: La Main Divinatoire, Robert Laffont, Paris, 1981
- 📖 BUENO, MARIANO: Vivir en Casa Sana, Martinez Roca, Barcelona 1988
- 📖 CHAUMERY, LÉON et ANDRÉ DE BÉLIZAL: Essai de Radiesthésie Vibratoire, Desforges, Paris, 1976
- 📖 CHAUMERY, LÉON ET ANDRÉ DE BÉLIZAL: Phisique Micro-Vibratoire et Forces Invisibles, Desforges, Paris, 1976
- 📖 COOPER-HUNT, MAJOR C L.: Radiesthetic Analysis, The Pendulum, California, 1969
- 📖 DAVIDSON, JOHN: ENERGIA SUTIL: Pensamento, São Paulo, 1992
- 📖 DEGUELDRE, GILBERT: La Radiesthésie Cet Instinct Original, Degueldre Editeur, Verviers, 1983
- 📖 DOCZI, GYÖRGY: O Poder dos Limites, Mercuryo, São Paulo, 1990
- 📖 EITEL, J. ERNEST: FENG-SHUI, Ground Editora, São Paulo, 1985
- 📖 ENEL: Radiations de Forme et Cancer, Editions Dangles, Paris, 1959
- 📖 FOYE, JEAN DE LA: Ondas de Vida Ondas de Morte, Edições Siciliano, São Paulo, 1991
- 📖 GESTA, DR. ADRIEN: Radiestesia Medica, Ediciones índigo, Barcelona, 1989
- 📖 GONÇALVES, NEUCI DA CUNHA: Radiestesia hoje, Editora Francisco Waldomiro Lorens, São Paulo, 1996
- 📖 GOULART, VIRGÍLIO: A Radiestesia em 6 Lições Práticas, Edição do autor, São Paulo, 1941
- 📖 GRAVES, TOM: Radiestesia Practica, Martinez Roca, Barcelona, 1976
- 📖 HERRINCKX, W. - Servranx: Initiation à la Radiesthésie Médicale, Éditions Jacques Bersez, Paris, 1978
- 📖 HILL, ANN: Guia das Medicinas Alternativas, Hemus, São Paulo, 1990
- 📖 JONCKHEERE, PAUL: La Radiesthésie Psychique, Editions H. Hubert, Paris, 1947
- 📖 LAFFOREST, ROGER DE LA: A Magia das Energias, Edições Siciliano, São Paulo, 1991
- 📖 LAFFOREST, ROGER DE LA: Casas que Matam, Ground, São Paulo, 1986
- 📖 LAKHOVSKY, GEORGES: The Secret of Life, True Health Publising Co., Stockwell, 1951
- 📖 LAWLOR, ROBERT: Geometria Sagrada, Edições Del Prado, Madrid, 1996
- 📖 MAYA, JACQUES LA: Medicina da Habitação, Roka, São Paulo, 1995
- 📖 MERMET, ABBÉ: Comment J'Opere..., Maison de La Radiesthésie, Paris, 1935
- 📖 MERZ, BLANCHE: Pirâmides, Catedrales y Monasterios, Martinez Roca, Barcelona, 1987
- 📖 MOINE, MICHEL: La Radiestesia, Martinez Roca, Barcelona, 1974
- 📖 NELSON, DEE JAY E DAVID H. COVILLE: A Força da Vida nas Grandes Pirâmides, Record, Rio de Janeiro, 1990
- 📖 PAGOT, JEAN: Radiesthésie et émissions de Forme, Edição do Autor, Gif-sur-Yvette, 1988
- 📖 PALHOTO, PROF. F. M.: Tratado de Biorradiestesia, A. W. Porpilio, Osasco, 1967
- 📖 PENCRÉACH, ROGER: Vers Une Radiesthésie du 3eme Millenaire, Desforges, Paris 1986
- 📖 POCHAN, ANDRÉ: O Enigma da Grande Pirâmide, Difel, Rio de Janeiro, 1977
- 📖 REMI, ALEXANDRE: Votre lit est-il à la Bonne Place ?, Editions La Rochelle, Paris, 1985
- 📖 REYNER, J. H.: Psionic Medicine, Routledge & Kegan Paul, London, 1982
- 📖 ROCARD, YVES: Le Pendyule Explorateur, Editions ERG, Maurecourt, 1983
- 📖 ROSGNILK, VLADIMIR: L'Emergence de L'Enel ou L'Immergence des Repères, 3 Volumes, Fondation Ark'all, Orsay, 1988

- 📖 SAEVARIUS, DR. E.: Manual Teórico e Prático de Radiestesia, Pensamento, São Paulo, 1992
- 📖 SERVIRANX, F. ET W.: Matérialisations Radiesthésiques, Faire Savoie, Viels-Maison, 1987
- 📖 TANSLEY, DAVID: La Radiónica Y la Anatomia Sutil del Hombre, Editorial Sirio, Málaga, 1987
- 📖 TANSLEY, DAVID: The Raiment of Light, Arkana, England, 1983
- 📖 TRESSEL, PIERRE: La Pratique de la Radiesthésie, Éditions Alsatia, Paris, 1965
- 📖 TURENNE, LOUIS: De la Baguette de Coudrier aux Detecteurs du Prospecteur, Librairie Polytechnique Ch. Béranger, Paris, 1934
- 📖 WESTLAKE, AUBREY T: The Pattern of Health, Element Books Ltd. Dorset, 1985
- 📖 BABONNEAU, BERNARD, BENOIT LAFLÈCHE, ROLAND R. MARTIN: Traité de Géobiologie, Editions de L'Aire, Lauzanne, 1987
- 📖 Catálogo - Maison de La Radiesthésie, Paris, France Catálogo - Librairie de L'inconnu, Paris, France
- 📖 Toda a obra de Georges W. de la Warr e dos Laboratórios Delawarr, Oxford, England
- 📖 Toda a obra de Bruce Copen - Bruce Copen Laboratories, Dane Hill, England
- 📖 Toda a obra de David Tansley, Várias Editoras - No Brasil editado pela Pensamento
- 📖 Obras de A. K. e Benoytosh Bhattacharyya, Calcutá, Índia
- 📖 Reedições da revista Les Amis de la Radiesthésie, 42 anos de publicações, Paris, France
- 📖 Cópias xerox ou reedições no formato livro da coleção da Revista Exdocin de F. e W. Servranx, Bruxelas, Bélgica

MARCOS ALVES DE ALMEIDA

Formación Científica

- Bachillerato en Geología - Instituto de Geociências - USP - 1969 -Ago/1973.
- Licenciatura Plena en Geociências - Facultad de Educación -USP- 1975/1977.
- Máster en Geología - \\\"Geología de la Formación Agua Clara en la región de Araçáiba - SP\\\" - Instituto de Geociências - USP - 1990.
- Doctorado en Geología - \\\"Evolución Tectono-sedimentar del Grupo Itaiacoca en la región de Ingeniero Maia y Ribeirão Blanco - SP\\\" - Instituto de Geociências - USP - Examen de calificación aprobado en 23/3/2000 (en marcha - término en 2000).
- Radiestesia - diversos cursos básico y avanzado e investigación autodidacta - desde 1995.
- Geobiología - autodidacta.
- Radiónica - autodidacta.

Actividad Profesional

Geólogo del Grupo Holderbank (CCI - Cia. de Cimento Ipanema -CIMINAS - Cimento Nacional de Minas) - 1973-1976 - Pernambuco, Ceará, Piauí, Minas Generales, Río de Janeiro, São Paulo. Instituto de Investigaciones Tecnológicas del Est. de S. Paulo – IPT

Instituto de Investigaciones Tecnológicas del Est. de S. Paulo - IPT -Agrupación de Geología General - 1976-1996 - São Paulo, Mato Grosso del Sur, Paraná, Río de Janeiro, Minas Generales, Goiás, Ceará, Piauí.

Facultad de Ingeniería Industrial - FEI - Depto. Metalurgia -Profesor Adjunto II - desde 1988 - Materias: ML - 512 - Mineralogía, Rocas y Geología General, ML-613 - Tratamiento de Minerales / Microscopia de Minerales.

Trabajos publicados: 30 trabajos en Congresos y Revistas Científicas (autor y co-autor).

Radiestesia - en la investigación de agua subterránea en rocas cristalinas y de locales insalubres (geobiología).Empresas investigadas para agua subterránea (como consultor de la Hidrogesp): Ford, Mercedes Benz, Otto Baumgart, Elma Chips, Bayer (RJ), Cisper, Centro comercial Norte, Natura, Avon, Hospital São Camilo, Hospital Neomater, Hotel Eldorado (Atibaia), Nadir Figueiredo e Otras empresas.

Trabajos realizados en el área de insalubridad: centenares de residencias, apartamentos, edificios, industrias, comercios, casas de campo, chacras, haciendas.

Socio fundador de la ABRAD - Asociación Brasileña de Radiestesia.

ANTÔNIO RODRIGUES

Publicitario, escritor y editor, investigador de radiestesia y radiónica, viene dictando cursos de radiestesia desde 1988. En la década de 90, a través de la empresa Mindtron, desarrolló y produjo equipamientos radiónicos, compatibles con las principales líneas existentes en el exterior.

Informaciones adicionales pueden ser obtenidas en la editora, o por la Internet en las webs

Fábrica das Letras Editora Ltda.

Fonefax: 5081.4221

www.fdl.com.br - e-mail: editora@fdl.com.br

Círculo Radiestésico

Sociedade para o Estudo e Divulgação das Ciências da Radiestesia,
Radiônica e Psicotrônica

www.fdl.com.br/circulo - e-mail: editora@fdl.com.br

Antonio Rodrigues e equipe dictan cursos de las áreas relacionadas, en las dependencias da Escuela Integrativa

Rua Ambrosina de Macedo, 244 - Vila Mariana

São Paulo - SP - CEP 04013-030

Fonefax: 5571.9541 - 5549.4076

www.regressao.com.br - e-mail: clinica@regressao.com.br